

Radio Notizie

collezione completa digitalizzata

Anno 2018

Prosegue anche quest'anno l'editoriale che annota quanto di notevole è apparso nei quattro numeri della raccolta. Scomparsa buona parte delle emittenti con programmi per l'estero in lingue straniere che avevano riempito la vita e i sogni dei Dxers e appassionati del radioascolto, è stato necessario cambiare obiettivo puntando principalmente sulle onde medie e su alcune stazioni religiose nonché su quelle attive in particolari giorni della settimana. Il dial è adesso libero da quell'affollamento che si presentava nei decenni passati, ma purtroppo gli ascolti si sono fatti più rari e difficili, roba per veterani smaliziati. Nel fascicolo di Marzo abbiamo dalle Isole del Pacifico WHR Radio della World Harvest Radio, dal Brasile Radio Evangelizar è Preciso, Voice of America dalla Thailandia, NQ Radio dall'Australia e, per finire in bellezza, Radio Radio Saranrom ancora alla Thailandia. Insomma ascolti al top della gamma. In Giugno osserviamo un gioiello chiamato CFVP da Calgary in Canada, ascolto lodato dal firmatario della QSL di quell'emittente. Altre perle della collana sono costituite dall'australiana Ozy Radio, Voice of Hope Middle East e Radio Varna dalla Bulgaria, quest'ultima una conferma retroattiva ma proprio per questo molto gradita e apprezzata. Proseguendo in crescendo notiamo in Settembre: un bel servizio su Radio Gangtok dal misterioso e poco noto Sikkim, la relazione di viaggio in Norvegia, Radio Praga ascoltata dalla Russia, Voice of Hope Africa dallo Zambia, l'avviso sull'iniziativa dei due DVD-un diario allargato, il più che ottimo articolo sulla sezione cinese della FEBC Radio Liangyou, Way FM dalla Malesia, Radio Novo Tempo dal Brasile. Passando infine a Dicembre possiamo aggiungere le seguenti perle: la bella e interessante Radio Tawantinsuyo dal Perù, una confessione intitolata "La mia Università preferita", Radio Alt dalla Romania e il servizio su quella che è una sfida per il DXer attivo "Radio Northern Star" dalla Norvegia in onde medie.

Nei 4 fascicoli vi è una miriade di note, commenti, opinioni, confessioni che rendono il Radio Notizie attrattivo e profondamente umano, non un semplice, freddo e banale elenco di ascolti fatti e QSL ricevute. Traspare in questi Radio Notizie l'orgoglio di coloro che hanno realizzato qualcosa di veramente unico, sia sul piano stilistico che del contenuto, come anche su quello squisitamente dell'ascolto. Le usuali rubriche: la tecnica tratta dal RBSW DX News di Radio Budapest, Caleidoscopio, Rubrica QSL, Rubrica degli Ascolti, Lettere al GARS Radio Notizie, la Radio via Satellite, Tempo di Revival aggiungono approfondimento, varietà e vivacità a questa pubblicazione che si legge con piacere perché preziosa giacché offre l'ascolto su un piatto d'argento, con tutte le indicazioni possibili e immaginabili per ricevere risposta dalle varie emittenti.

Rubrica regina si conferma quella postale. Da "Lettere" mi sia concesso citare un brano tratto dal numero di Giugno. "E' come se il fortunato lettore venisse preso per mano e condotto in una speciale dimensione dove le emittenti radiofoniche, anche quelle più difficili e impegnative, sembrano a portata di mano con tante dritte per emularne l'ascolto, in una specie di viaggio turistico che tocca storia, geografia, tecnica, persone delle varie Redazioni che fanno a gara nel proporre i loro programmi e sono liete di poter confermare i rapporti d'ascolto offrendo notizie sul loro Paese. Il Radio Notizie giustamente è stato paragonato al famoso treno Pendolino perché va forte ed offre varie comodità. Io personalmente sono cresciuto con questa pubblicazione fin dai primordi, l'ho vista migliorare per poi spiccare il volo ed affermarsi con le nuove tecnologie a cominciare dal computer senza il quale sarebbe rimasta una qualsiasi newsletter o fanzine priva di estetica, contenuto e utilità".

Amici lettori, il vostro editorialista si congeda da voi. Buoni ascolti e tanta salute!

Giovanni Sergi



ANNO XXXVIII - N.257 - PUBBLICAZIONE TRIMESTRALE DI RADIOASCOLTO - MARZO 2018
 orari in ora universale (UT)



In questo numero possiamo leggere:

- * **RADIO EVANGELIZAR E' PRECISO** (pag. 16)
- * **VOICE OF AMERICA THAILAND** (pag. 18)
- * **NQ RADIO - AUSTRALIA** (pag. 19)



- * **RADIO SARANROM - THAILAND** (pag. 25)



IL GARS RADIO NOTIZIE FIRMA LA CULTURA RADIOFONICA. PER SEMPRE!



G.A.R.S. RADIO NOTIZIE

Pubblicazione di cultura e attualità del radioascolto
fondata nel Gennaio 1981
Redattore responsabile: Giovanni Sergi - Via Sibari 34 -
98149 Messina - email: gsergi5050@hotmail.com
Tel. 090/770879 (nel pomeriggio/sera)
Comitato redazionale:
Giovanni Sergi
Dario Gabrielli
Fausto Pagnini
Webmaster: A. Pochi

Quote di abbonamento (Subscription fees)
Italy - 26 euro paper size - 10.00 €PDF format
1 copy 5.00 € paper size - back copies PDF for free
Europe: 33 € paper size
Africa-Asie-Americas: 37 €paper size
Oceania: 42 €paper size
Tutti gli importi indicati sono comprensivi di spese
postali (all prices postage included)
Tutte le richieste tramite una di queste modalità:
* Money Order intestato soltanto a Giovanni Sergi;
* vaglia postale internazionale (International Money
Order) intestato solo e unicamente a Giovanni Sergi;
* Bank transfer su queste coordinate (IBAN Code: IT
07 S 05036 16500 CC0651321605)
* Recommended mail (for Values included in envelope)
andata a buon fine in Redazione
* Are also welcome IRC (International reply Coupon),
U.S. Dollars and Italian stamps

GRUPPO ASCOLTO RADIO DELLO STRETTO

Club fondato il 20 Ottobre 1979.
Blog: kinowa1950.wordpress.com
Sito web: www.polistenaweb.it/gars
Mailinglist GARS: webgars@itispolistena.it
Richieste a: ik8yfu@alice.it
Scadenza per l'invio delle collaborazioni: fare
riferimento al 20 dei mesi di Febbraio, Maggio, Agosto,
Novembre.

Nota in copertina, in alto a destra, la foto raffigura il
radioascoltatore Antonello Arcudi all'età di circa 12 anni. A quel
tempo egli si dilettava anche a trasmettere con un ricetrasmittente
e ad effettuare collegamenti radio in banda cittadina (CB) dei 27
Mhz con risultati molto buoni. Antonello è scomparso
prematuramente durante il sonno, nelle prime ore del mattino il
31.03.1997 all'età di 27 anni. Ventuno anni fa.



La copertina di questo
numero della rivista è
dedicata a servizi inediti
e quindi interessanti per
l'Italia: Radio Evangelizar
dal Brasile, Voice of
America dalla Thailandia,
NQ Radio 4KZ
dall'Australia e Saranrom
Radio ancora dalla
Thailandia. Quattro
prestigiosi articoli
accanto alle sempre
ottime rubriche.

Il meglio di te - omissis
- Se realizzi i tuoi obiettivi
incontrerai chi ti ostaco-
la: non importa, realizzali
- omissis - *Madre Teresa
di Calcutta*

INDICE

Varietà / Lettere al Gars	Radio Notizie	pag.	2
RBSWC DX News		"	3
A bassa potenza		"	3
Area Giovani		"	5
WHR World Harvest Radio-Palau		"	6
Addio a "Micetta"		"	8
Radio Praha Ruzyne		"	8
Radio Targu Mures		"	9
La Pagina di Giuseppe Corba		"	12
La Radio Televisione Tunisina		"	13
Cosmo-Westdeutscher Rundfunk		"	15
Il WRTH 2018		"	16
Radio Evangelizar è Preciso		"	16
Voice of America-Thailand		"	18
NQ Radio - Australia		"	19
Il piccolo CMiK-MK-517UC		"	22
Operazione Nostalgia		"	22
Radio Saranrom - Thailand		"	25
Caleidoscopio		"	26
Rubrica QSL		"	27
Rubrica Ascolti		"	28



LETTERE AL GARS RADIO NOTIZIE

(domande e curiosità varie a cura di Giovanni Sergi)

Cari Amici lettori, benvenuti a un'altra puntata della rubrica di con-
tatto. Quello che avete tra le mani è un fascicolo estremamente
ricco di servizi con emittenti dell'Estremo Oriente che dovete leg-
gere e tentare di ascoltare. Amici a cui piace Radio Notizie. Dario
Gabrielli: Salve a tutti, è stato creato un gruppo Whatsapp dedica-
to alle iniziative del Gruppo Ascolto Radio dello Stretto di Messina.
Per chi volesse aderire al Gruppo è pregato di inviare il proprio
numero al seguente 3337613634. Si raccomanda la massima ser-
ietà. Giuseppe Corba di cui a pag. 12 ne vediamo la collaborazio-
ne, aggiunge che anche Brugnera-PN ha avuto una stazione radio
ed ha allegato i loghi (E.R.A. Stereo TV 2000, Pordenone
International, AIR Force Broadcasting Service). Lettere di auguri
per le trascorse festività di Natale e Capodanno sono giunte da
diverse emittenti con cui siamo in contatto e da singoli appassionati
e lettori come Giovanna Germanetto, Giuseppe Corba, Gioacchino
Stallone, Dario Gabrielli, Adrian Micallef, Paolo Matteo Loregian,
Francesco Di Bono ed altri. Ringrazio tutti e contraccambio. Il
neo abbonato Giovanni Alotto di Sant'Antonino di Susa-TO scrive:
"Con la speranza che le nostre amate emittenti non chiudano
tutte, così da poter passare ancora qualche anno in loro compa-
gnia, auguro buone feste anche a te! Giovanni". Grazie, e speria-
mo che la scomparsa di emittenti in lingua italiana si fermi qui, anzi
che magari ne riappaia qualcuna. From Northampton, England,
the friend Howard Barnett would like to know when Radio Tunis
broadcast in English. Radio Tunis International broadcasts in
English from Monday to Friday at 13.03-13.30 UT before the
Italian program. If it is unheard at that time on the frequency of
963 kHz you can go on the website and listen to live streaming.
Thank you for writing to me and renewing the magazine
subscription, Howard, and soon.
E' disponibile sul sito del WRTH il 1° aggiornamento Gennaio
2018. Tra le notizie apparse, quella sulla RAE Argentina in italiano
riportata dal Lun al Ven alle 20.00-21.00 su 9395 kHz tramite
Radio Miami International (anche nx di D.Gabrielli). Radio Thailand
si può ascoltare in tedesco alle 11.45-12.00 su 5875 kHz.
Purtroppo il 27/01 debbo riportare la scomparsa del vecchio ami-
co Manlio Nicosia di Messina, fedele lettore e sostenitore.
**E' pure disponibile il disco DVD che raccoglie tutti i nu-
meri della rivista Radio Notizie dal Gennaio 1981 al Dicem-
bre 2017.** Si tratta di un'opera imponente digitalizzata che nessu-
no dovrebbe farsi sfuggire perchè documenta l'attività svolta da
tutti noi nel campo del radioascolto per tanti decenni, un'attività
che va oltre il mero ascolto, un diario allargato con un apparato
iconografico mai visto prima che riprende emittenti e singoli appa-
ssionati cui l'opera è destinata. Prenotate subito la vostra copia
presso gsergi5050@hotmail.com - una preziosa eredità culturale
e una bella testimonianza-messaggio per i DXers e gli studiosi di
domani. Giovanni vi saluta augurandovi ottimi ascolti!



Forum Tecnico dei DX-er
Unità di sintonizzazione d'antenna per le onde corte
atta ad antenne coassiali

Ai nostri giorni si trova in circolazione un numero sempre maggiore di apparecchi ricevitori, la cui antenna è di giuntura coassiale. Ovviamente ci sono anche dei ricevitori che hanno l'ingresso d'antenna di bassa impedenza - di 50 Ohm - e di alta impedenza - 600-1000 Ohm -, quindi si possono utilizzare antenne coassiali e anche antenne di filo semplice. In questi ultimi anni ha fatto comparsa sui mercati, per i radioamatori, un numero sempre maggiore di ricetrasmittitori che da ricevitore funzionano ininterrottamente già da 0 kilohertz (DRAKE TR7) e apparecchi ICOM che sono in grado di captare da 100 kilohertz a 30000 kilohertz, ma si possono elencare qui anche i YAESU e i KENWOOD-TRIO.

Questi apparecchi, ovviamente, hanno la presa d'antenna d'impedenza bassa, di soli 50 Ohm e possono essere utilizzati come apparecchi ricevitori solo con antenne coassiali. E' noto che ogni antenna ha un punto di risonanza che è molto importante nel caso della trasmissione, ma non è trascurabile neanche in occasione della ricezione, la frequenza che provoca risonanza, poiché i ricevitori a comunicazione moderni, sensibili, con antenna male adattata, captano numerosi rumori, interferenze, modulazioni incrociate. Può succedere così, per esempio, che se si usa un'antenna-dipolo di 40 metri, gli armonici delle stazioni broadcast operanti su 40 metri possono causare forti disturbi nella banda amatoriale di 20 metri. Se si mette sul ricevitore un dipolo fatto per 20 metri, questi rumori spariscono o diminuiscono notevolmente. Solo pochi sono in grado di costruirsi un'antenna per ogni singola banda, per cui la questione va risolta con l'unità di sintonizzazione d'antenna. Illustreremo ora una ATU molto semplice che dà buoni risultati anche nel caso di apparecchi emittenti amatoriali fino a 100 watt di potenza. Il buon funzionamento della piccola unità dipende dalla costruzione accurata e dalla buona qualità dei componenti. Questa ATU costa un po di più di una ATU PI o COLLINS, ma naturalmente sono diversi anche i suoi parametri.

Occorrente: due connettori coassiali che figurano sul disegno con l'indicazione J-1 e J-2, una bobina, indicata L che è un induttore rotary: tale è tra l'altro il prodotto della ditta americana E. F. Johnson, del valore di 25 mikro-

Henry. Nel caso non si riuscisse a procurare un simile induttore rotary, occorre realizzare su una anima di ceramica del diametro di almeno 5 centimetri 32 spire di filo di rame del diametro di un millimetro e mezzo, applicando una discesa su ogni quarta spira. In questo caso occorre anche un commutatore di buona qualità per mutare le spire. Vi è bisogno inoltre di un condensatore variabile del valore di 200 picofarad, indicato C-1, e di un doppio condensatore variabile - C2 e C3 -, pure del valore di 200-300 picofarad. Questi condensatori variabili vanno montati nella scatola isolata e occorre isolare anche le loro assi, ovvero su un'asse del rotore originale va sistemata una frizione, con la quale si fa fuoriuscire dalla scatola un piccolo tubo isolato per il pulsante. Nel caso in cui ci si serve dell'induttore rotary, occorre naturalmente anche una scala parlante, col relativo pulsante. Il tutto deve essere sistemato in una scatola di metallo. Il circuito è il seguente.

All'uscita interna del connettore coassiale J-1 deve essere fissata l'uscita rotor del condensatore variabile C-1. All'uscita stator di questo condensatore viene collocata l'uscita superiore della bobina-induttore - L - o nel caso dell'induttore rotary l'uscita stator. A questo punto aderisce anche l'uscita stator del condensatore ceramico C-2. Le uscite rotor del condensatore ceramico doppio C2 e C3, sono comuni, va collocata qui l'uscita interna del connettore coassiale J-2. L'uscita stator del condensatore variabile C-3 viene portata alla messa a massa comune. Vanno naturalmente alla messa a massa comune le coperture esterne dei connettori coassiali, l'estremità inferiore dell'induttore L. In caso di bobina l'uscita inferiore della bobina, di induttore rotary la parte inferiore e l'uscita rotor. La messa a massa comune aderisce alla scatola. Se l'L viene fatta con una semplice bobina a discesa la parte stator del commutatore che cambia le discese va alla messa a massa comune, le uscite rotor aderiscono alle discese della bobina, in modo che durante la commutazione le discese della bobina, in modo che durante la commutazione le discese vengono chiuse a terra. Così nel caso delle frequenze più alte si porta meno induzione all'ATU, in quelle delle frequenze più basse, ovviamente, di più. L'antenna esterna va portata al connettore coassiale J-1 dell'ATU, il connettore coassiale J-2, naturalmente con un cavo coassiale all'ingresso d'antenna d'impedenza bassa del ricevitore. La stazione captata va regolata con i tre pulsanti per ottenere la ricezione migliore possibile.

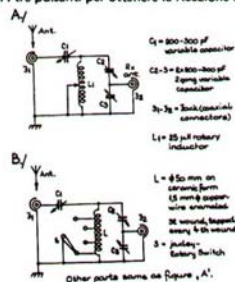

Prosegue la presentazione di quello che è stato il bollettino di Radio Budapest per gli appassionati del radioascolto, il RBSWC DX NEWS giunto al n. 9-10/1985. Nelle pagine dedicate alla tecnica sopra riportate si parla di unità di sintonizzazione d'antenna per le onde corte adatta ad antenne coassiali. Seguono Notizie e DX-tips, Soci del Club domandano - soci del Club rispondono, il Forum dei DX-ers, la Corrispondenza, l'Angolo delle foto.

TRASMETTITORE PER ONDE MEDIE A BASSA POTENZA

di Francesco Caizzi

“ON THE AIR” - TRASPONDER AM

“On the Air” è un transponder ovvero un ri-trasmittitore in AM da 100 mW che permette appunto di ritrasmettere un contenuto audio in BF su una precisa frequenza della gamma delle onde medie e che serve a “rivitalizzare” i vostri ricevitori vintage a valvole o a transistor che dopo l'abbandono della gamma da parte dei grandi network nazionali in favore di FM, DAB e streaming internet è diventata praticamente deserta, soprattutto nelle ore diurne. Lo scopo di “On the Air” è quindi quella di non relegare i vostri preziosi ricevitori a ruolo di semplice soprammobile e di diventare praticamente i “titolari” di una vostra personale emittente casalinga, diventate DJ di voi stessi!

Il set “On the Air” comprende:

- Il transponder “On the Air” tarato e collaudato, con cavo e presa di alimentazione a 220V.
- Cavo antenna 3 metri con plug RCA.
- Cavo BF da 1 mt. per input audio con jack da 3,5 mm.
- Istruzioni per l'uso

“On the Air” viene venduto pretarato in ingresso BF per l'utilizzo con apparati commerciali tipici dotati di almeno una uscita amplificata con impedenza da almeno 16-32 Ohm (lettori MP3, radio FM, lettori CD, piatti giradischi tramite mixer o preamplificatori ecc. ecc.) e in frequenza (1450-1550 Khz circa) per non sovrapporsi a canali AM già usati da altre forti emittenti estere.

La potenza di uscita di 100 mW e l'antenna da 3 metri sono valori limite rispondenti alle attuali leggi sulle radioemissioni e alle loro restrizioni su queste gamme. E' possibile ad ogni modo estendere la portata del transponder anche sino a 1 Km di distanza, ma bisogna apportare alcune modifiche allo schema elettrico e adottare una antenna in verticale di circa 2 mt. di altezza con bobina di carica alla base di non facile realizzazione.

UTILIZZO DEL TRASPONDER - L'Utilizzo e la messa in opera di “On the Air” è molto semplice:

Con l'interruttore di accensione sul pannello frontale su “OFF”, inserite la spina dell'alimentatore interno (modificato internamente per utilizzare la rete stessa come “terra artificiale” che è indispensabile per il miglior funzionamento del transponder) in una presa di rete a 220V.



Vista dell'apparecchio frontale e posteriore

**ATTENZIONE:* per questa particolarità, fare attenzione al senso in cui si inserisce l'alimentatore nella presa e in caso che a contatto del telaio del transponder o dello spinotto di alimentazione si avverta l'"effetto pelle" o sensazione di passaggio di corrente elettrica si prega in ogni caso di NON TOCCARE l'apparato A PIEDI SCALZI o BAGNATI per evitare il rischio di scosse per correnti disperse.

Inserite nella presa BF a destra uno dei jack del cavetto BF da 1 metro e l'altro jack andrà all'uscita LINE OUT/ HEADPHONE dell'apparato BF scelto. Se l'apparato è dotato di volume-controllo livello, portarlo ad 1/3 della corsa.

Inserite infine il plug con il cavo da 3 metri dell'antenna del trasponder, che deve essere stesa il più possibile in senso orizzontale e lontana da elementi metallici di disturbo.



Accendete il vostro ricevitore (se è un apparato valvolare dotatelo di una antenna non troppo lunga) e sintonizzatelo attorno alla frequenza di 1500 KHz, quindi accendete l'"On the Air" portando l'interruttore frontale su "ON" e cercate di sintonizzare al meglio la portante AM vuota. Quindi accendete l'apparato BF di input e regolate sia il livello di uscita dell'apparato per evitare distorsioni nell'emissione e ritoccate, se serve, la sintonia del vostro ricevitore per ottenere la qualità di modulazione più efficace possibile.

Siete a questo punto quindi finalmente "On the Air"! A questo punto basterà dare sfogo alla vostra fantasia per permettervi di utilizzare il vostro ricevitore vintage. Un esempio per restare nell'ottica del vintage sarebbe ritrasmettere vecchi show radiofonici della RAI che potrete reperire sul sito web della RAI "Radioteche" (www.teche.rai.it) su Youtube o comunque su vari siti di radioappassionati d'epoca.

Oppure improvvisarvi conduttori radiofonici casalinghi con un microfono, un lettore CD/dischi in vinile/ cassette/ecc.ecc. professionale e un piccolo mixer.

La portata di "On the Air" all'interno di un normale appartamento è di 5/6 metri, con l'antenna disposta e ben distesa in orizzontale posizionata in esterno supera i 20 metri, con punte di 50 metri.

Il consumo di "On the Air" è di circa 45-50 mA.

EVENTUALI RITARATURE

In certi casi potrebbe essere necessario ritoccare alcuni settaggi sulla scheda dell'"On the Air" e qui è spiegato come fare. In figura vediamo i tre trimmer/compensatori su cui si può eventualmente agire:

- TRIMMER INPUT BF: E' già tarato al 50% della corsa e con questa taratura si copre una gran parte di apparati BF in ingresso, ma nel caso di uscite più deboli (o più forti) si può intervenire girandolo con un cacciavite verso destra (aumento sensibilità) o verso sinistra (diminuzione sensibilità).

- TRIMMER SINTONIA OSCILLATORE: Consigliamo di agire su questo trimmer compensatore solo se sulla frequenza di 1500

Khz fosse presente una forte emittente che disturba l'emissione dell'apparato. Usare sempre un cacciavite in plastica per evitare slittamenti di frequenza per induzione magnetica.

- TRIMMER USCITA RF: Di conseguenza

alla risintonizzazione del trimmer sintonia oscillatore, bisogna ritoccare anche il trimmer compensatore uscita RF per la massima emissione. Se l'apparato è dotato di occhio magico o S-Meter o altro indicatore di sintonia, ovviamente ruotate per avere la massima deflessione/luminosità dell'indicatore possibile. Altrimenti...tenendo il transponder ad una certa distanza, si va ad orecchio!

Per gli utenti esperti è possibile costruirsi un semplice voltmetro RF per la taratura di uscita migliore:
 Collegare ad "IN" l'uscita del trasmettitore e massa e ad "OUT" un voltmetro in continua con fondo scala almeno 50 V e tarare il trimmer compensatore RF per la massima tensione in uscita (almeno da 15 a 20 o più Volt).

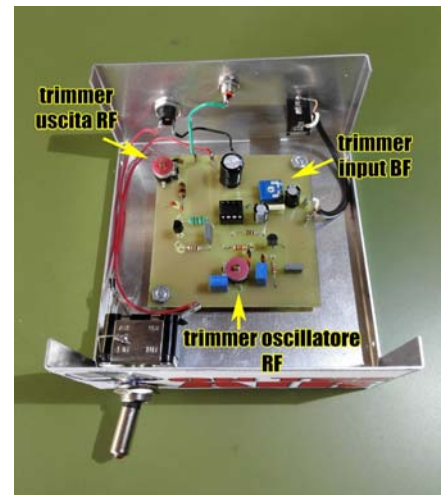
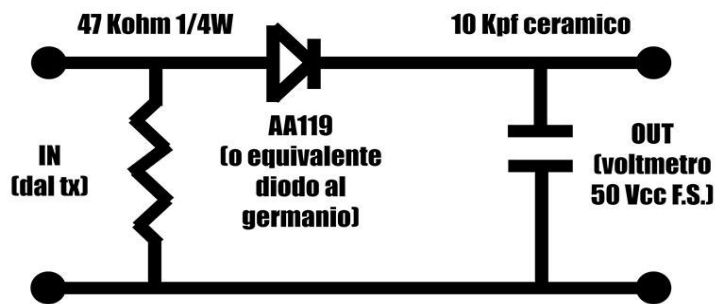

SCHEMA ELETTRICO TRANSPONDER "ON THE AIR"

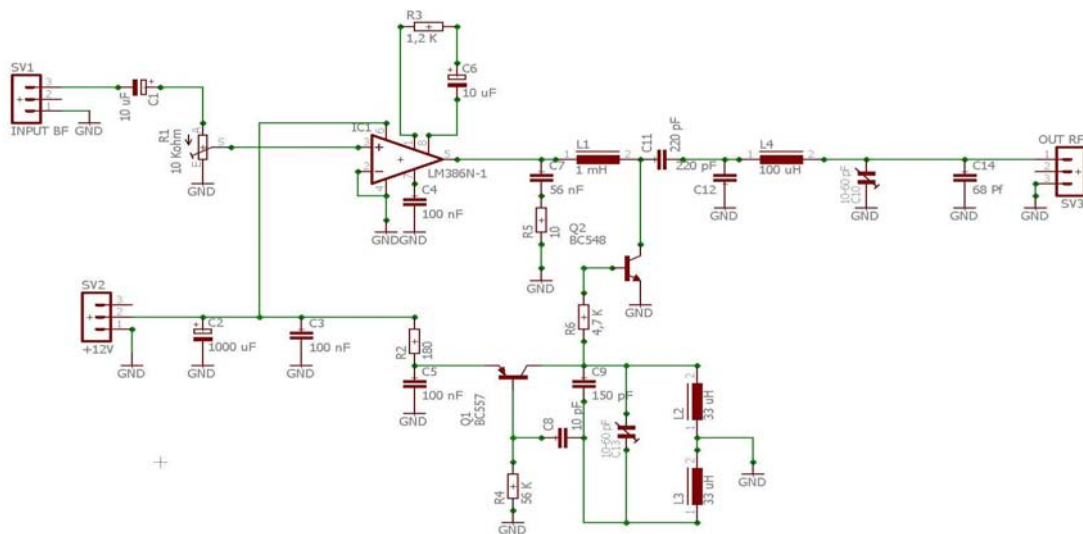

- Il set completo "ON THE AIR" 1.2* pronto all'uso viene venduto a 45 €più spese postali (7 €).
 - Il set "MINI ON THE AIR" è identico nelle prestazioni al set classico ma è contenuto in un box metallico di dimensioni più ridotte e non comprende l'interruttore a led incorporato, mantiene l'alimentatore esterno e viene venduto a 35 €più spese postali (7 €).
 - La sola scheda trasmittente tarata e collaudata viene venduta a 25 €spese di spedizione incluse.
- Per ogni ulteriore richiesta di informazioni, scrivere a onthear.transponder@gmail.com
 Sito web: <http://netsmo62.wix.com/onthear>
- Versione 1.1
- Nuovo box ELCAR
 - Diode 1N4007 in parallelo all'alimentazione come anti-inversione di polarità
 - Uscita RF con presa RCA per consentire l'uso di cavo schermato per il posizionamento dell'antenna in remoto (tetto, esterno)
 - Interruttore alimentazione con led rosso incorporato.
- Versione 1.2
- Alimentatore entrocontenuto da 12V 500 mA
 - Eliminazione diode di protezione
- (Grazie a Gioacchino Stallone per l'interessamento)

AREA GIOVANI

Questo "strano" hobby di ascoltare le emittenti radiofoniche lontane e sconosciute, farsi confermare il rapporto d'ascolto e collezionare tutto quanto fa radio sembra ormai ridimensionato, in quale misura è tutto da verificare. Di sicuro gli appassionati di questo genere non sono più quelli degli anni '70, '80 e '90 ma nuovi principianti che si trastullano con internet e il telefonino, qualcuno vorrebbe accostarsi alle poche emittenti che trasmettono nella nostra lingua, trampolino di lancio per mete più impegnative. La materia su cui studiavano gli appassionati di quei decenni passati è valida anche per questi "greenhornes" e quindi ne parliamo in questa breve nota che segue.

In casa ci sarà per lo meno un apparecchio ricevente portatile alimentato a batterie se non qualcuno più antico collegato alla rete elettrica. Questi ricevitori con le bande di onde corte dai 49 ai 15 metri (5950-15450 kHz) più le onde medie in genere sono buoni per ascoltare diverse emittenti, di giorno nelle gamme più alte, di notte in quelle più basse. Sulle onde medie bisogna mettersi in ascolto nelle ore notturne dal pomeriggio al mattino successivo, a seconda del continente che si desidera ricevere, ma per ora è meglio dedicarsi all'Europa. Gli apparecchi riceventi non sono i soli strumenti per tentare di ascoltare queste emittenti diverse dalla RAI, adesso possiamo contare sul satellite, l'SDR-Software Defined Radio in remoto, il sito internet dell'emittente (streaming live o podcast, in diretta o registrazione), il cellulare o telefonino mediante l'applicazione (app) dell'emittente. Ma non è bene ascoltare un'emittente sul telefonino in quanto si consumano tanti dati che poi ci fanno pagare cari e salati i soliti gestori di telefonia mobile, semmai provare su internet illimitato del computer da tavolo o tramite wi-fi sul portatile.



Roma, 12-3-84

La ringraziamo per il Suo rapporto di ricezione del RAI 83
 e Le confermiamo che ha ricevuto la nostra stazione RAIUNO

SALENTO-SPECCHIA 2 - MHz 1035

Distinti saluti.

RAI - RADIOTELEVISIONE ITALIANA
 SUPPORTO TECNICO - CONTROLLO QUALITÀ SERVIZIO
 VIALE MAZZINI 14
 00195 ROMA (ITALIA)

Monoscopia RAI: servizio di identificazione delle 3 reti televisive (RAIUNO, RAIDUE, RAITRE) e di controllo qualità del servizio. Per informazioni rivolgersi al Dipartimento di Roma (06-478311).

P.S. - Si prega di indicare nei rapporti e nella corrispondenza il tipo e l'anno di fabbricazione del ricevitore.

ROMA 17 22 1984
 PORTA ITALIANA
 0400

Sig. GIOVANNI SERGI
 VIA CROTONE 33
 98040 CAMARO INFERIORE
 (MESSINA)



In onde medie la stessa Rai può essere ascoltata quando mette in onda i notiziari regionali in orari determinati, di solito per mezzora o un quarto d'ora su certe frequenze. Per gli ascolti più interessanti e distanti dalla Sede Rai vi sono le apposite conferme tramite cartolina QSL come quelle riprodotte qui di fianco e sopra. Prossimamente parleremo di tutto quanto può interessare un neofita: il rapporto d'ascolto, il codice SINPO, l'invio delle lettere, gli indirizzi, le bande di radiodiffusione e tanto altro.

RAI - RADIOTELEVISIONE ITALIANA
 Direzione Tecnica e Propaganda Rai
 VIALE MAZZINI 14
 00195 ROMA (ITALIA)

RAI
 Frequenza 818 KHz
 RR del 16.3.1974

Signor Giovanni SERGI
 Via Crotone, 33
 98010 - CAMARO INFERIORE
 (MESSINA)

ROMA 17 22 1984
 PORTA ITALIANA
 0400

DALLE ISOLE PALAU NEL PACIFICO WHR RADIO della World Harvest Radio

World Harvest Radio International è una grande organizzazione religiosa degli Stati Uniti che man mano si è estesa ad altri continenti. Questa è la sua storia che ci viene riferita dallo stesso organismo. "Il primo Angelo, WHRI, è apparso per la prima volta il giorno di Natale del 1985 da Noblesville, Indiana. Originariamente abbiamo utilizzato un trasmettitore per diffondere in Europa 13 ore al giorno e al Sud America altre 11. Nel Settembre 1987 abbiamo aggiunto un secondo trasmettitore, Angel 2, e iniziato a trasmettere per tutti e due 24 ore al giorno. Nel Dicembre 1993 è stata istituita la KWHR ed abbiamo iniziato a diffondere per l'Asia dalle Hawaii ed aggiunto Angel 3 per coprire la Cina e l'Asia orientale. Nel Settembre 1997 Dio ha aggiunto un altro trasmettitore per KWHR con Angel 4 entrato in funzione per i 27 milioni di persone del Sud Pacifico. Nel Febbraio 1998 è stato acquistato WHRA Angel 5 a Bangor, Maine, con la copertura per l'Africa e il Medio Oriente. Nel Giugno del 2004 World Harvest Radio ha acquistato una delle prime facilità a onde corte nel mondo situata a Cypress Creek in South Carolina. WHRI fino ad oggi continua a operare da Cypress Creek e raggiunge milioni di persone in tutto il mondo.



VERIFICATION
 We are pleased to verify your reception of World Harvest Radio:

Date February 4 1986
 Time 2025-2057 UTC
 Freq 11865 KHZ

Thank you for your report.
Loren Holycross
 WHRI Engineering

STUDIO: P.O.Box 12, South Bend, IN 46624 U.S.A.
 TRANSMITTER: Noblesville, Indiana U.S.A.

GIUVANNI SERGI
 Via Crotone, 33
 I-98010 CAZARO INFERIORE
 (MESSINA) ITALY Europe

Dopo questo acquisto abbiamo centralizzato le nostre trasmissioni e chiusi i centri di Noblesville e del Maine. Al momento con WHRI abbiamo due trasmettitori da 500 KW. Utilizziamo questi trasmettitori giornalmente con 250 KW, e ne abbiamo anche uno da 100 kW. Con le nostre 12 antenne WHRI invia la programmazione a onde corte in tutto il mondo!



WHRI può essere ascoltata in Nord America, inclusi Canada, USA e Messico. Diffondiamo nei Caraibi, in America Centrale e Meridionale. Le nostre antenne sono dirette verso Europa, Medio Oriente e Africa. Per WHRI abbiamo anche un'antenna diretta verso l'Australia. WHRI comprende Angel 1, Angel 2 e Angel 6. Riceviamo lettere degli ascoltatori che ci confermano di ottenere alcuni dei più forti segnali a onde corte del mondo. Nel Settembre del 2008 World Harvest Radio compra un'altro ottimo centro a onde corte situato sull'Isola di Palau. Situata all'incirca a 2000 miglia dalla costa della Cina, questa stazione ci offre fantastici segnali verso l'Asia e il Sud Pacifico. Molto vicina alla nostra emittente delle Hawaii, quella di Palau al momento è attiva con Angel 3, Angel 4 e Angel 5.

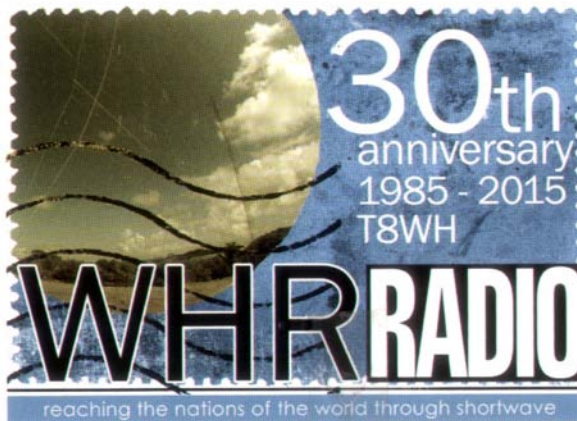

VERIFICATION
 We are pleased to verify your reception of World Harvest Radio.

Date: 11/20/17
 Time: 09:57 UTC
 Freq: 9.930 kHz

Thank you for your report!
Sergio Ciouanni
 World Harvest Radio Engineering

U.S. Postage PAID Kalamazoo, MI 49009 Permit No. 1990 Int'l Priority Airmail

Sergi Ciouanni
 Via Sibari, 34
 Messina Sicily
 98149 Italy

Studio: 61300 S. Ironwood Rd South Bend, IN 46614 USA
 Transmitter: Palau, South Pacific

www.whr.org

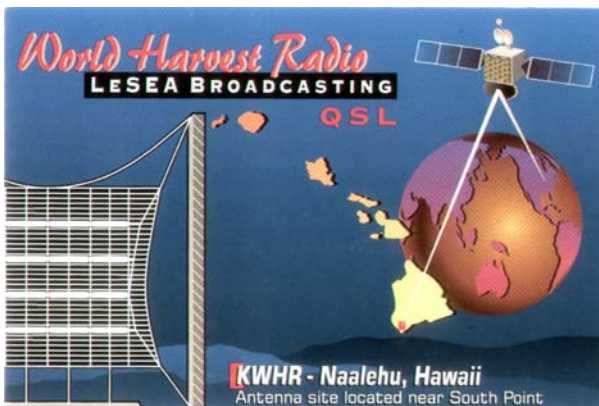

VERIFICATION
 We are pleased to verify your reception of World Harvest Radio:

Date May 24 1994
 Time 1638-1648 UTC
 Freq 7425 KHZ

Thank you for your report.
Loren Holycross
 KWHR Engineering

STUDIO: P.O. Box 12, South Bend, IN 46624 U.S.A.
 TRANSMITTER: Naalehu, Hawaii U.S.A.

Giovanni Sergi
 Via Crotone, 33
 I-98010 Cazaro Inferiore
 (Messina) ITALY

Abbiamo tre trasmettitori da 100 KW e tre antenne dedicate per trasmettere in tutta la Cina, Giappone, Coree, Pacifico del Sud inclusi Filippine e Indonesia. Con la nostra antenna del Sud East Asia possiamo coprire India, Cina del Sud, Thailandia, Vietnam, Myanmar, Laos e Cambogia. Così con questi due centri in South Carolina e a Palau, World Harvest Radio continua a fornire qualità alla programmazione radio cristiana che letteralmente raggiunge tutto il mondo. Con la stima di un bilione di ricevitori a onde corte nel mondo pensiamo che la radio con questa banda sia di vitale importante per il regno di Dio. Siamo felici di poter raggiungere tutto il mondo con il Gospel di Gesù Cristo! Se vi sentite missionari e volete essere parte nella proclamazione della Parola del Signore ai bilioni di persone con il nostro programma radiofonico, vi preghiamo di considerarvi partner di World Harvest Radio. Il nostro staff sarà lieto di affiancarsi nella regione di vostra scelta".

Indirizzo: LeSEA Broadcasting Corp. - 61300 Ironwood Rd - South Bend, IN 46614 - USA

I rapporti d'ascolto possono essere inviati online dalla pagina web dell'emittente compilando l'apposito modulo "Quality Reception Report". Si tratta di un buon aiuto per mandare il vostro messaggio. Riempite il modulo, dicono quelli di WHRI, e vi invieremo una cartolina QSL a conferma del rapporto d'ascolto.

Alcuni dati sul trasmettitore di Palau con trasmissioni verso Cina, Giappone, Nord e Sud Corea, Vietnam, Laos, Filippine e India. Trasmettitore: Continental 418F, 100 KW. Modello dell'antenna: dipolo curtain. Satellite Audio Carrier: Intelsat 19, Transponder 12C.

La QSL che appare a pag. 7 in alto indica che l'ascolto è stato effettuato il 20 Novembre 2017 alle 09.57 su 9930 kHz con giudizio in codice SINPO: 2-5-2-3-2. In

quel momento trasmettevano musica strumentale religiosa. Tutti gli ascolti da quelle zone del Pacifico, compresi Hawaii, Salomome, Vanuatu, Nuova Zelanda, Australia, possono avvenire per noi italiani, nell'arco di tempo 05.00-10.00, valutando in ogni caso la propagazione per le varie bande di onde corte.

World Harvest Radio International diffondeva in spagnolo pure un programma per la Voz de la Fundacion, clandestina, emanazione del Cuban American National Foundation potente organismo anticomunista in esilio negli Stati Uniti con sede in Florida. Attiva negli anni '90 si poteva ascoltare su 9495, 9850, 9955 kHz in mattinata. A destra ne vediamo la QSL.

T8WH - Angel 3

UTC	EASTERN TIME	Freq.
0800-1400	4:00am - 10:00am	9.930

T8WH - Angel 4

UTC	EASTERN TIME	Freq.
0100-0500	9:00pm - 1:00am	17.720
1100-1300	7:00am - 9:00am	9.625
1300-1430	9:00am - 10:30am	11.925
1430-1600	10:30am - 12:00pm	11.675

T8WH - Angel 5

UTC	EASTERN TIME	Freq.
1300-1430	9:00am - 10:30am	9.965
1430-1500	10:30am - 11:00am	9.960
1500-1530	11:00am - 11:30am	9.975
1530-1600	11:30am - 12:00pm	9.965
1600-1700	12:00pm - 1:00pm	9.975

**LA VOZ DE LA FUNDACION
QSL VERIFICATION**

To: Giovanni Sergi

This is to confirm your reception of our transmission
dated: April 30 1992
Time: 03:47-03:58 UTC
Frequency: 9495 khz.
with 100,000 Watts.
Relayed by WHRI (World Harvest Radio)
Noblesville, Indiana, USA.

[Signature]



Messaggio di addio per "Micetta" la gatta di Casa Sergi

Le volevamo molto bene, la proteggevamo e non le facevamo mancare nulla. Lei ci ricambiava con la compagnia e l'affetto. Questa gatta comune era giunta arrampicandosi per caso in cerca di cibo alla nostra finestra esterna di Via Sibari 34 a Messina, ed era rimasta nella nostra casa dal Novembre del 2004 al 16 Dicembre 2017. Nella foto è stata ripresa il 24 Dicembre 2006. Era molto intelligente e si districava molto bene nelle incombenze giornaliere. Quando eravamo assenti da casa per lunghi periodi per andare a Ispica, alla crociera o in altri luoghi l'affidavamo alle cure di un veterinario. La sua fine è stata causata da un versamento pleurico improvviso. Alcuni anni fa era stata curata per difficoltà respiratorie. Non ti dimenticheremo mai dolce Micetta, hai condiviso buona parte della nostra vita. Ti siamo grati, Cinzia e io, per averci allietato per tanti anni con la tua tenera presenza. Giovanni

Stazioni radio di utilità volmet

Meteoreport e forecast per

RADIO PRAHA RUZYNE

Una cartolina illustrata tratta dall'archivio Sergi ha attirato la nostra attenzione perchè a prima vista sembra proprio una semplice cartolina illustrata, ma poi in effetti si tratta di una vera e propria conferma al rapporto d'ascolto inviato all'Air Traffic Control Administration, Rizeni letoveho provozu, TEI Department, Director, Letiste Praha-Ruzyne, CS-16008 Prague, Czechoslovakia. Così si legge nel testo inglese riportato sull'altro lato: "Confermiamo la Sua lettera del 20 Agosto 1975, informazione e previsioni météo. Diffondiamo sulla frequenza di 5575 kHz banda laterale giorno e notte dal 15° al 25° minuto e dal 45° al 55° dell'ora. Non disponiamo di alcuna cartolina QSL, comunque confermiamo con questa cartolina dell'Aeroporto. Cari saluti dal collettivo Volmet-Radio Praha Ruzyne". La cartolina in questione mostra un angolo del complesso aeroportuale, la sala transito passeggeri, la pista di atterraggio degli aerei.



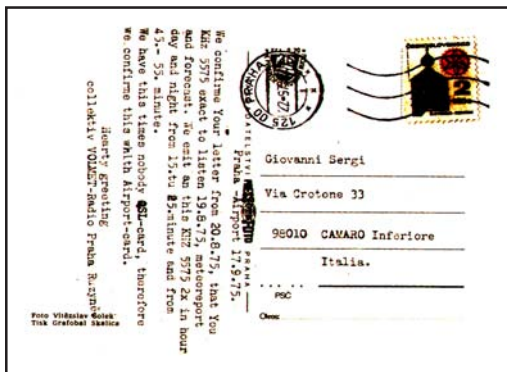

L'appassionato radioascoltatore Giovanni Sergi giungerà in quell'aeroporto nel Settembre 1982 proveniente da Roma per godersi il meritato periodo del soggiorno gratuito in Cecoslovacchia vinto con uno dei tanti concorsi organizzati da Radio Praga, l'emittente internazionale statale che allora trasmetteva anche in italiano sulle onde corte e medie. Oggi l'Aeroporto di Praga provvede a inoltrare avvisi meteo non più tramite trasmissioni radiofoniche ma per mezzo di tabelle e statistiche pubblicate in internet dove si possono osservare i classici dati sul tempo atmosferico: temperatura, visibilità, dew point (punto di brina o di rugiada), umidità, pressione, tipo di nuvole, forza del vento ed altri parametri del genere che gli appassionati di stazioni di utilità (utility) conoscevano bene in quanto quasi ogni nazione aveva il suo servizio meteo in onde corte e ne verificava il rapporto d'ascolto.

Erdély e Siebienburgen, le minoranze in Transilvania con Radio Targu Mures

Comprendere il romeno per noi italiani non è difficile, quindi possiamo benissimo tentare di ascoltare le stazioni locali romene come Radio Cluj, Radio Constanta, Radio Vacanta (in estate), Radio Oltenia Craiova, Radio Timisoara, Radio Iasi, Radio Resita, Radio Targu Mures e Radio Antena Brasovlui che diffondono in onde medie e sul sito web in streaming allo scopo di ascoltare musica folk, informarsi meglio sulla Romania e ricevere con un pò di fortuna la conferma al rapporto d'ascolto. L'ascolto pomeridiano-serale in onde medie è quello a cui ci si deve affidare perchè

il segnale è discreto e la comprensibilità totale.

Antena Brasovlui è una stazione radio locale o meglio un programma che si può ricevere in condizioni estremamente buone a Brasov e parzialmente a Covasna passando per le antenne di Radio Targu Mures che diffonde trasmissioni in ungherese (Marosvasarhelyi Radio) e tedesco (Radio Neumarkt) per le minoranze etniche. Trasmissioni locali si hanno dalle 08.00 alle 09.00 e dalle 18.00 alle 19.00 ora romena con notizie, meteo e sport di interesse locale, concludendosi con motivo musicale prima di dare la linea a Targu Mures. In serata alle 22.00 la stazione regionale conclude la sua trasmissione con l'inno romeno sulle onde medie proseguendo in FM. Sulle onde medie si riprenderà alle 05.00. Sempre in alto! (Mereu la înltime!) è lo slogan.

QSL
Radio Târgu-Mures



TO: Giovanni Sergi

This verifies your reception of our broadcast:

Frequency: 1197 KHZ (AM)
 Time: 18.00 to 18.35 (Romanian time)
 Date: November 17, 2011
 Heard in: Messina, Italy

SIGNATURE, COMMENTS AND STAMP:

Receiving
Radio Antena Brasovului



Radio România Antena Braşovului

ON AIR FM: 102,9 MHz | 98,9 MHz AM: 1197 KHZ | 1593 KHZ



“Brasovul de la 8 la 9” è un programma tradizionale per i 1197 kHz. Gli abitanti di Brasov sono abituati ad ascoltarlo dal Lunedì al Venerdì, dal 2000 quando per la prima volta è stato captato l’annuncio: “Aici Antena Brasovului - 1197Khz”. E quanto care sono le parole che dicono: “Sono le 8. Buongiorno! Dal microfono di Antena Brasovului vi da il benvenuto Nicoleta Ghisa. Ebbene, per me è naturale comunicare con piacere. A volte parlo troppo, altre volte no. Ma se finora non ho ricevuto alcuna lamentela è chiaro che posso proseguire in tal modo (con piccoli ritocchi, lo ammetto). Ora ampliando l’uditorio le rivendicazioni si estenderanno. Speriamo di affrontare tutto alla meglio e attirare la maggior parte degli ascoltatori. Inizieremo con i saluti, proseguiremo con i dati meteo se non altro perchè a volte la pioggia può rovinare la nostra giornata e i progetti e poi, perchè portare l’ombrello quando vi è il sole e i guanti quando abbiamo bisogno del mantello? Vi mettiamo in contatto con gli avvenimenti del giorno sfogliando insieme i giornali locali perchè i nostri colleghi della stampa scritta lavorano coscienziosamente per i loro lettori. Informazioni sul traffico, il cambio delle valute, il calendario del giorno e notizie utili non mancheranno mai. Il punto forte è “l’intervista del mattino”. Nella seconda parte del programma alcune persone importanti collegate approfondiranno certi aspetti che potrebbero inquietarci.

Una nota di colore sarà costituita dalla musica che darà ampio respiro agli interventi e intratterrà meglio gli ascoltatori. E alla fine “un giorno eccellente”.

Andiamo al programma serale. “Buna seara Brasov” è una vecchia trasmissione (di circa 10 anni) ma ancora valida. Perché? Perché pone all’attenzione dell’ascoltatore “l’attualità di Brasov”. Dalle 18.00 si è collegati con le informazioni del giorno. Così apprendete da noi gli avvenimenti più importanti che sono accaduti nella periferia e nel centro di Brasov. I Redattori di Radio Antena Brasovului si adopereranno per raccogliere accuratamente le informazioni, selezionarle e inserirle in rete in modo che possiate apprendere. Ricordate: una persona informata è una persona potente! Realizzatori: Nicoleta Ghisa, Dorin Dusa e Valentin Blajovan (v. a destra). Alcune fonti riportano come data di fondazione di Radio Antena Brasovului il 1° Agosto 1999, una sottoredazione di Radio Targu Mures. www.radioantenabv.ro radiatoromaniaantenabrasovului@yahoo.ro



QSL
Radio Târgu-Mureş

TO: Giovanni Sergi

This verifies your reception of our broadcast:

Frequency: Stream URL / www.radioantena.ro
 Time: 19:59 till 20:03 (Romanian time)
 Date: 28 November 2012
 Heard in: Messina, Italy

SIGNATURE, COMMENTS AND STAMP:

Indirizzo: Radio Antena Brasovului B-dul. Eroilor, Nr. 29 - RO 500036 Brasov - Romania (edificio Rettorato Università della Transilvania, 1° Piano). Frequenze: 1197 kHz Brasov, 1323 kHz Mures, 1593 kHz Miercurea Ciuc. Da ascolti diretti e da fonti bene informate risulta che Radio Antena Brasovului non è più attiva da alcuni anni. Passiamo a Radio Targu Mures. La QSL che vediamo a sinistra è una conferma per l’ascolto sul sito web.



Ormai ogni emittente ha un suo sito web dal quale diffonde in parallelo alle onde medie e corte, oppure dal solo sito web sempre in streaming, confermando i rapporti d’ascolto ricevuti se espressamente richiesto. Chi ascolta dal sito web non è un DXer nel senso più stretto del termine, ma un utente appassionato di stazioni radio, notizie e cultura che desidera avere una buona possibilità di ascolto dei programmi senza gli inconvenienti e i disturbi che si riscontrano sulle onde corte-medie. Sappiamo ovviamente che il collegamento ai dati (internet) costa. Nello specifico, l’ascolto

di Radio Targu Mures su 1197 kHz può sempre essere fatto sulle onde medie, nel meridione italiano si riceve molto bene nel pomeriggio-sera. La radio pubblica di Targu Mures è stata fondata il 2 Marzo 1958 con l’obiettivo per la capitale della Regione Autonoma Ungherese di poter diffondere informazioni di interesse pubblico a tutti gli abitanti con un programma di due ore in romeno e ungherese. In occasione dei 55 anni di attività il 2 Marzo 2013 la radio di questa zona è entrata in un importante processo di aggiornamento e ampliamento dell’offerta editoriale. Con questa data ha iniziato a trasmettere su due frequenze diverse, una in romeno e l’altra in ungherese, tedesco e romeno. Le lingue ungherese e tedesca sono retaggio della storia in questa regione. Gli ungheresi vi si installarono nell’XI sec. fondando un voivodato poi principato autonomo con principi noti dal 1111 ma sempre dipendenti come vassalli dall’Ungheria, dagli Ottomani e quindi dagli Asburgo (1699-1918), entrando alla fine a far parte della Romania. L’indirizzo della stessa Radio Targu Mures (Bulevardul 1 Decembrie 1918) ricorda la delibera di Alba Iulia del 1° Dicembre 1918 per l’unificazione di tutti i romeni. I tedeschi discendono da coloni sassoni immigrati nei secc. XII e XIII, la loro autonomia politica viene garantita dal re ungherese Andrea II con il Privilegium Andreanum del 1224. Per sostenere queste due minoranze, si varano programmi in ungherese (Marosvasarhelyi Radio) e tedesco (Radio Neumarkt) in modo molto primitivo già fin dall’inizio di Radio Targu Mures. Marosvasarhelyi Radio è in onda dalle 04.00 alle 19.00, Sab.05.00-19.00. Dom. 05.00-20.00, mentre Radio Neumarkt (germana@radiomures.ro) è alle 19.00-20.00 su 1197, 1323, 1593 kHz. La Redazione tedesca è stata riorganizzata nel 1990. La zona di diffusione va da Sibiu a Brasov, alla zona sassone di Bistritz. I responsabili sono stati presenti in quasi tutti gli eventi importanti (Mercato di Pasqua a Bistritz, Manifesto Sassone, settimana culturale tedesca a Sibiu, Sassonia Incontri, ProEtnica Festival di Sighisoara), conservando ed estendendo l’uditorio. La Redazione è composta da Imola Schupiter Macavei, Gabriela Mezei e Alois Kommer con l’aiuto di Helge Fleischer (corrispondente da Sibiu) e dalla responsabile IFA Katrin Lange.





Nella foto a destra, Maria Bothazi che ha fatto parte di Marosvasarhelyi Radio e di Kolozsvari radio, altro programma transilvano.

“La prima trasmissione è stata fatta il 2 Marzo 1958 su 1323 kHz e da allora si sono fatti sforzi per migliorare la qualità di programmi, antenne e genere di musica, al presente disponendo di altre 5 antenne, due in AM (1197 e 1593 kHz) e tre in FM (102.9 - 106.8 - 98.9 MHz), con l’ultima la più potente. Al momento i programmi di RTM sono ben ricevuti in più di 36 città e 1100 villaggi in Transilvania. Dal 2 Marzo 2013 abbiamo iniziato a trasmettere programmi separatamente, in romeno su 98.9 e 102.9 FM e in ungherese e tedesco su 106.8 FM e 1323 kHz. Sulle altre due antenne per onde medie ci siamo riservati un mixer di programmi per 16 ore autoprodotti. Radio Targu Mures provvede ai seguenti servizi: produzione e diffusione di programmi, registrazione, pubblicità, e servizi mediati. Il no-

Nel programma di Marosvasarhelyi Radio (a sinistra la Sede) vengono diffuse notizie, manifestazioni culturali ed etniche che riguardano sia i romeni di etnia ungherese che gli avvenimenti dell’Ungheria. Nella carta pubblicata su “7” del Corriere della Sera il 12 Ottobre 2017, tra le regioni europee che tendono all’indipendenza figura anche la Transilvania con i magiari e i tedeschi (Székely Land) che in diverse riprese hanno tentato di inviare delle petizioni al Parlamento romeno per una maggiore autonomia e per rendere ufficiale la loro lingua. Nel caso vi viene difficile ascoltare le emittenti diffuse in onde medie passate in streaming sul sito internet. Per una visione d’insieme su Radio Targu Mures, ecco quanto scriveva l’addetto alle pubbliche relazioni Virgil Natea qualche anno fa. “Radio Targu Mures è un’emittente radio regionale (parte della radio nazionale chiamata Radio Romania) con un uditorio stimato in più di 100 mila ascoltatori giornalieri in tutta l’area transilvana in tre lingue: romena, ungherese e tedesca.



Ihr deutsches Radio für Siebenbürgen: seit 23 Jahren gehen wir für Sie auf Sendung mit dem Neuesten aus Siebenbürgen, Rumänien und der Welt. Zum 55. Geburtstag des Neumarkter Regionalsenders empfangen Sie uns ab sofort auf 106,8 MHz sowie weiterhin auf Mittelwellenfrequenzen 1197, 1323 und 1597 kHz.
Mit uns hören Sie Siebenbürgen auch auf Deutsch: vor Ort und in der Welt.

Im Internet finden Sie uns auf www.radioneumarkt.ro und www.facebook.com/RadioNeumarkt

stro obiettivo è servire l’interesse dell’uditorio, la nostra missione offrire ai nostri ascoltatori il meglio dei programmi radio e riportare i cambiamenti nel progresso della società. La nostra visione: cerchiamo di divenire la più affidabile ed efficiente emittente nella nostra zona. Il nostro slogan, che non si può tradurre bene, è un radio de cuvânt (una radio affidabile). Negli anni abbiamo ricevuto rapporti d’ascolto per i programmi di RTM da Finlandia, Ucraina, Grecia, Svezia, Norvegia, Danimarca, Lettonia, Russia, Spagna, Italia, Germania, Olanda, Israele, Sud Africa e USA. Infine alcuni cenni su di me: ho 48 anni, sposato, con un figlio di 10 anni e mezzo. Mia moglie è una insegnante che insegna romeno e letteratura ad alunni di scuola media. Viviamo nella bella città di Targu Mures fondata nel 1332 vicino al fiume Mures nella Transilvania orientale. Al momento sono produttore e coordinatore dell’ufficio marketing e al dipartimento pubbliche relazioni di RTM. I miei hobby sono sport, letteratura e films”. vnatea@radiomures.ro - Virgil Natea. Studioul Teritorial de Radio Tg.Mures, B.dul 1 Decembrie 1918 Nr.109, 540445 Targu Mures, Romania. Verifica i rapporti d’ascolto con la solita QSL aggiungendo su di essa il nome del programma ascoltato, all’occorrenza allegando una lettera da parte del responsabile alle PR o del programma specifico.

Prima di terminare, ecco le potenze in chilowatt utilizzate da Radio Targu Mures: 1197, 1323, 1593 kHz tutto con 15 KW ciascuno. Aggiungiamo che Radio Antena Sibiului sempre in Transilvania della quale non abbiamo parlato, appartenente a Radio Cluj, si può ascoltare dalle 09.00 alle 16.00 solo in FM e in streaming, non su onde medie come una volta. Nel Dicembre di quest’anno 2018 la Romania celebra i 100 anni di unione con l’adesione della Transilvania. QSL di Alba Iulia per Radio Romania Internazionale vengono realizzate quest’anno.



RADIO NEUMARKT
1197, 1323, 1593 AM
ein Sender, den man beim Wort nimmt



LA RADIOTELEVISIONE TUNISINA

storia e programmi

Anche Radio Tunisi non ha saputo evitare la tendenza nichilista/abolizionista intrapresa dalle emittenti internazionali su onde corte e medie, scomparendo nel buco nero dell'errore mondiale. In effetti tante emittenti si sono suicidate per la loro pessima condotta, non pensando alle alternative che avrebbero potuto prendere, prima fra tutte quella di affidare la gestione di un programma per l'estero ad un centro servizi a pagamento che avrebbe dimezzato le spese delle onde corte, continuando ad offrire al Paese un ottimo mezzo di promozione economica e turistica. Questo vale anche per altre emittenti come quella italiana (la RAI). Radio Tunisi non ha un servizio per l'estero in onde corte, in passato si è limitata a ritrasmettere in onde corte il suo programma nazionale in arabo per il Medio Oriente, il Nord Africa e l'Europa. Si serviva delle onde medie per diffondere i programmi locali di Gafsa, Le Kef, Monastir, Sfax e Tataouine passati tutti unicamente in FM da poco. Quanto a Radio Tunisi rete internazionale (RTCI) con programmi in alcune lingue europee su 963 kHz, è da considerarsi più un programma locale che per l'estero collocato com'è in orari non confacenti con la propagazione delle onde a servire bene Paesi lontani. Qui a destra in alto vediamo un presentatore italiano inquadrato dalla telecamera in Studio, mentre sempre a destra c'è il team italiano.



Da sinistra a destra: sede della radio, programmi in lingue straniere, la propagazione in onde medie. Interessante la storia di questa radio. "La radiodiffusione si sviluppa tardivamente in Tunisia con la comparsa di stazioni private che diffondono da Sfax e Biserta dal 1935 poi Tunisi dal 1937.

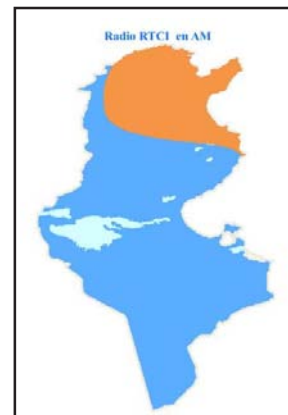

Tuttavia, il loro carattere aleatorio consiglia gli ascoltatori a collegarsi con la BBC, Radio Roma, Radio Tolosa, Radio Algeri, Radio Pargi o Radio Bari. I molteplici progetti sulla radio concepiti negli anni '30 trovano conclusione con la firma, il 15 Ottobre 1938, di una convenzione tra i governi francese e tunisino che creano una radio di Stato gestita dall'amministrazione francese e battezzata Radio Tunis-PTT. Il governo Blum affida allora la direzione della radio al poeta surrealista Philippe Soupault che prepara un programma destinato sia ai francesi che ai tunisini. Lo scopo primario dell'emittente secondo Leon Blum è di contribuire all'irradiamento del pensiero francese in tutta l'Africa del Nord. Essa tende anche a resistere alla propaganda mussoliniana che le radio italiane riversano sulla Tunisia. E' dunque in un clima politico difficile che Soupault giunge a Tunisi, con il lancio della radio all'origine di violente polemiche a Parigi e a Tunisi. Così, la Dépeche Tunisienne vede in ciò un concorrente e un avversario del protettorato mentre Tunis Socialiste si rallegra della nomina di Soupault di fronte agli attacchi lanciati contro di lui. In effetti, i partigiani del protettorato rimproverano la mancanza di nazionalismo dell'emittente che non propaga la buona parola francese in terra d'Islam. Il 15 Ottobre 1938 il ministro francese delle PTT, Jules Julien, sbarca quindi a Tunisi per inaugurare la nuova radio. Viene accolto alle 17.00 da Soupault e da Othmane Kaak responsabile dei programmi arabofoni, dagli speakers Raymond Petit, Nourreddine Ben Mahmoud e Mahjoub Ben Miled, dal

giornalista Abdelaziz El Aroui e ancora dal direttore artistico della radio arabofona Musatapha Bouchoucha. In pieno Ramadan, la funzione primaria della radio è di annunciare con un colpo di cannone la fine del digiuno e di lanciare il richiamo alla preghiera. Figurano allora nel programma la musica, notiziari francesi e dell'impero coloniale, trasmissioni letterarie per ragazzi concepite dal poeta Ahmed Kheireddine, trasmissioni sportive, rassegne della stampa europea, romanzi radiofonici e rubriche agricole, letterarie e mediche. Versetti del Corano sono anche letti all'apertura dei programmi alle 06.00 e alla chiusura alle 23.06. La maggior parte delle trasmissioni sono in francese, ma ve ne sono anche in arabo e in italiano. Radio Tunis-PTT nel 1939 viene ribattezzata Radio Tunisi. Lo stesso anno, l'installazione di un secondo studio permette una diffusione separata e simultanea delle trasmissioni in arabo (attuale Radio Nazionale) e in francese (attuale RTCI).

Fondata con lo scopo di far sentire la pluralità, il quotidiano e le differenze della Tunisia, Radio Tunisi conosce un immediato successo popolare presso i tunisini - lontani dai programmi in arabo di Radio Berlino - e si procura un pubblico vario, non giungendo tuttavia a imporsi tra i francesi della Tunisia. In ambito musicale, Mustapha Bouchoucha assicura alcune audizioni e controlla le canzoni che transitano in antenna, vigilando a che la presenza dei cantanti tunisini sia regolare con tre o quattro concerti diffusi giornalmente. Ciò permette a molti artisti di farsi conoscere nel Paese. Tuttavia, nonostante la volontà di agire bene, la radio rimane divisa tra la sua sezione francese e quella araba e la polemica che suscitano nomine come quella di Soupault o di Serge Moati (padre dell'omonimo) attirano nello stesso tempo l'animosità della destra e dell'estrema destra la cui pressione aumenta con il successo delle dittature in Europa e l'istituzione del regime di Vichy. Soupault viene infine arrestato nel 1940 dalla milizia del residente generale Jean-Pierre Esteva, il 12 Marzo 1942 per alto tradimento. Dopo 8 mesi di prigionia, egli fugge verso Algeri. Il 7 Marzo 1943, mentre il Paese viene liberato dalle truppe alleate, un trasmettitore di Radio Tunisi è sabotato dalle truppe tedesche e le trasmissioni non riprendono che il 16 Luglio.

Dopo la guerra, il 16 Luglio 1945 la convenzione che istituisce Radio Tunisi viene rinnovata. Nel 1954, Radio Tunisi si stabilisce nei nuovi locali de l'Avenue de la Liberté che contava all'epoca 9 studi tra cui uno studio-teatro. Nel Maggio 1959 viene lanciato il servizio in onde corte per l'estero. Il 15 Ottobre 1938 il ministro francese delle PTT, Jules Julien, era sbarcato a Tunisi per inaugurare la nuova Radio Tunis-PTT. La maggior parte delle trasmissioni (diffuse da un edificio della Rue de la Monnaie) erano in francese ma anche diffuse in arabo e in italiano utilizzando la stessa frequenza. Radio Tunis-PTT era stata ribattezzata Radio Tunisi nel 1939. Lo stesso anno, l'installazione di un secondo studio aveva permesso una diffusione separata e simultanea delle trasmissioni in arabo e in francese. Nel 1954 l'emittente aveva la nuova sede nell'Avenue de Paris (divisa con l'indipendenza in Avenue de Paris e Avenue de la Liberté). La rete in altre lingue viene diffusa da allora dallo studio 1 mentre quella in arabo proviene dallo studio 2.

Con la sua nazionalizzazione nel Febbraio 1960, la radio viene chiamata Chaîne Internationale de Radio Tunis. Dal 1986 verrà indicata come Radio Tunis Chaîne Internationale o più semplicemente RTCI. Il nome di questa rete proviene dalla diffusione dei suoi programmi in francese, italiano, inglese, tedesco e spagnolo. RTCI diffonde per 24 ore su 24 dal 18 Luglio 2015. I programmi sono destinati a un vasto pubblico composto essenzialmente da giovani, trovando un'apertura multiculturale attraverso le lingue, con un uditorio in maggioranza di intellettuali, di gente colta e di artisti come pure di espatriati e turisti di diverse nazionalità che hanno scelto come destinazione la Tunisia. Gli uffici di RTCI sono situati a Tunisi (71, Avenue de la Liberté). La rete gestisce la sua attività radiofonica principale disponendo di due studi: lo studio 1 per la diffusione in diretta e lo studio 3 per la progettazione, il montaggio e la registrazione delle trasmissioni. Ricorre anche ad altri studi meglio equipaggiati tecnicamente (studi 7 e 8) per realizzare trasmissioni musicali e teatrali. Questa rete diffonde in FM e via satellite dal 1992, su internet dal 2007. Interrompe su onde medie nel Maggio 2006 perché la frequenza è stata ceduta a Radio Tunisie Culture, ma vi ritorna nel 2014. In AM i programmi vengono diffusi da Djedeida con 100 KW, mentre in FM vi sono 11 ripetitori. Indirizzo: 71, Avenue de la Liberté, Tunis, Tunisie, sito web: www.rtcitn.tn - email: contact.rtcitn@radiotunisienne.tn

L'ascolto registrato, con un giudizio sulla ricezione per mezzo del codice SINPO è apprezzato. Viene fornito un altro indirizzo con cui provare: Office National de la Télédiffusion - Cité Ennasim I - Montplaisir - BP 399 - 1080 Tunis (Tunisia), E-mail: ecoute@telediffusion.net.tn Programmi in altre lingue vanno in onda per mezz'ora alle 13.03 inglese, 13.30 italiano, 19.03 spagnolo, 19.30 tedesco. Non sempre la webcamera con la radio in diretta (radio live) inquadra il presentatore con l'eventuale ospite, evidentemente vi è un'altra sala da cui il presentatore parla sotto la guida del regista. I 963 kHz in onde medie e il sito web di Radio Tunisi RTCI non sono le sole possibilità di ricevere l'emittente, si può ascoltare via satellite e tramite SDR remoto, controllare in questo caso l'elenco server di KiwiSDR, in particolare Austria quando disponibile.

Ampie informazioni sulla radio in Tunisia si possono trovare sui numeri 211 (Settembre 2006), 212 e 236 (Dicembre 2012) di Radio Notizie per cui su semplice richiesta vi forniremo la copia in PDF limitata all'articolo via email. Sul numero 211 (Tutta la Tunisia emittente per emittente), con la solita ricchezza dei documenti iconografici che contraddistingue da sempre questa nostra pubblicazione con foto, lettere e cartoline QSL, tabelle, grafici, cartine geografiche abbiamo accennato a Radio Tataouine in FM, ai programmi delle emittenti regionali, allo strato e-sporadico, alla radio televisione tunisina con una incredibile abbondanza di particolari informativi. Il numero 212 riporta "Addio a Radio Tunisi in onde medie". Sul numero 236 di Radio Notizie l'autore del servizio intitolato semplicemente Radio Tunisi si sofferma sul servizio internazionale ascoltato nel lontano 1974 per cui vale la pena come raro documento di riportarne qui un brano. "Radio Tunisi - servizio internazionale - Nel 1974 Radio Tunisi trasmette in italiano su 962 kHz dalle 14.30 alle 15.30. All'inizio della trasmissione annuncia: "Radiotelevisione tunisina, Rete Internazionale, programma in lingua italiana. Gentili ascoltatori buon pomeriggio. Signore e Signori Vi ricordiamo che potete ascoltare il nostro programma su 962 chilocicli pari alla lunghezza d'onda di 312 metri. Vi diamo ora lettura del programma di oggi".



COSMO - WEST DEUTSCHER RUNDFUNK

in streaming di internet gli attuali programmi

Abbiamo già visto come le onde corte e medie vadano scomparendo a vantaggio di FM e internet, e quella che una volta era conosciuta come Funkhaus Europa-Radio Colonia ne è un esempio lampante.

Funkhaus Europa era stata istituita il 30 Agosto 1998 dopo diversi mesi di preparazione dalla WDR e da Radio Bremen per la diffusione nel Nord Reno-Westphalia e Brema. Dal 1° Gennaio 2009 si poteva ascoltare a Berlino e in parte del Brandeburgo in collaborazione con la Rundfunk Berlin-Brandenburg sulle vecchie frequenze di Radiomultikulti. Dal 1° Gennaio 2017 Funkhaus Europa agisce con il marchio Cosmo, canale multiculturale che diffonde di giorno in

tedesco in prevalenza musica con lo slogan "Global Sound Radio", mentre di sera mette in onda programmi in turco, russo, curdo, italiano, polacco, greco, serbo-croato-bosniaco, arabo e spagnolo diretti agli emigrati in Germania. Il programma in italiano è quello di Radio Colonia che trasmette per mezz'ora dal Lunedì al Venerdì alle 18.00 ora italiana sul DAB e in streaming con replica alle 21.00 su 4 frequenze FM come indicato in Trasmissioni in Lingua Italiana (v. Radio Notizie scorso). Quindi tutti i programmi sono ascoltabili in diretta (live stream) collegandosi al sito internet di Cosmo, mentre tutte le rubriche e i servizi possono essere seguiti in podcast (registrato) in qualsiasi momento. Qui vediamo il responsabile Tommaso Pedicini e alcuni redattori e giornalisti di Radio Colonia.



Radio Colonia



Nei programmi vi sono tutti gli argomenti di politica, economia, società, sport, costumi, tecnica, appuntamenti, interviste, prestazioni di cantanti in studio, eventi italiani in Germania suscettibili di interessare l'uditorio italiano, intercalati con video e foto sul sito. Un po' di storia con i responsabili. "La redazione italiana della WDR è nata proprio per gli italiani di Germania nel 1961 ed è stata la prima trasmissione in lingua del Westdeutscher Rundfunk, l'emittente di diritto pubblico con sede a Colonia. Abbiamo quindi una lunga storia, ricca delle vostre storie. Ora siamo parte di COSMO, l'emittente multilingua della radio pubblica tedesca, una collaborazione fra il WDR (Westdeutscher Rundfunk), Radio Bremen e RBB (Radio Berlin-Brandenburg). Dal 2016 siamo anche su Facebook".

Die rbb Service-Redaktion | rbb Rundfunk Berlin-Brandenburg

Sie haben eine Frage zum Programm oder wünschen sich ein Autogramm? Dann sind Sie richtig bei uns, in der Service-Redaktion des rbb! Wir beantworten Ihre Fragen und sagen Ihnen, wann und wo etwas los ist im rbb.

Service-Redaktion

8 ottobre 2015, 14:05

Telefon: 030 - 97 99 3 - 21 71 0331 - 97 99 3 - 21 71 (täglich von 9.00 bis 22.00 Uhr) E-Mail: service-redaktion@rbb-online.de Postanschrift: Rundfunk Berlin-Brandenburg Service-Redaktion Marlene-Dietrich-Allee 20 14482 Potsdam Fax: 030 - 97 99 3 - 21 79 0331 - 97 99 3 - 21 79

Antenne Brandenburg

8 ottobre 2015, 13:10

Telefon: Hörer: 0331 - 7098 100 E-Mail: antennebrandenburg@rbb-online.de Im Netz: www.antennebrandenburg.de

radioBerlin BB.B

8 ottobre 2015, 12:55

Telefon: Hörer: 030 - 3032 888 200 E-Mail: radioBerlin.hoererservice@rbb-online.de Fax: 030 - 3032 888 900 Im Netz: www.radioberlin.de

Radioeins

8 ottobre 2015, 13:12

Telefon: Hörer: 0331 - 70 99 222 Verkehr: 0331 - 70 99 888 E-Mail: office@radioeins.de Postanschrift: Marlene Dietrich Allee 20 14482 Potsdam - Babenberg Fax: 0331 - 70 99 333 Im Netz: www.radioeins.de

Inforadio

1 settembre 2016, 15:10

Telefon: 030 - 97993-37 777 030- 9120203-100 0331 - 97993 - 37 777 Ansprechpartner: Karl-Heinz Schneider-Bodenbender (08:00 - 16:00) Postanschrift: Masurenallee 8-14 14057 Berlin Im Netz: www.inforadio.de

Kulturradio

8 ottobre 2015, 13:09

E-Mail: kulturradio@rbb-online.de Postanschrift: Rundfunk Berlin-Brandenburg Kulturradio 14046 Berlin Homepage: www.kulturradio.de

Fritz

8 ottobre 2015, 14:05

Telefon: Studio: 0331 - 70 97 110 Redaktion: 0331 - 9799 336030 Postanschrift: Fritz Postfach 909000 14439 Potsdam Fax: 0331 - 97993 - 36 009 Im Netz: www.fritz.de

COSMO

4 gennaio 2017, 12:07

Telefon: 030 - 97993 35101 E-Mail: funkhaeuropa@rbb-online.de Im Netz: www.funkhaeuropa.de

**Indirizzo: West Deutscher Rundfunk
Appelhofplatz 1
50600 Köln
GERMANY
email: tommaso.pedicini@wdr.de**

IL WORLD RADIO & TV HANDBOOK 2018

Il WRTH 2018, il famoso manuale della radio televisione inteso come Bibbia del radioascolto, è giunto quest'anno al 72° volume. Nelle sue 676 pagine, compresa la copertina in cartoncino, si alternano pubblicità del settore (ricevitori, DX Club, articoli e pubblicazioni) nonché frequenze e orari delle emittenti di tutto il mondo. Fra i ricevitori presentati l'Icom IC-R8600, l'SDRPlay RSP2, l'AOR AR-DV10, i Tecsun PL-880 e S-8800, la Cross Country Wireless Active Loop, l'Expert Electronics ColibriNano e i servizi Antipodean Journey (Viaggio agli Antipodi da casa), Receiving Noise, Radio Romania International, A New Voice of Hope in the Middle East, Radio Voices from the South Seas, Digital Update, HF Broadcasting Reception Conditions Expected During 2018. Notiamo poi l'elenco delle emittenti nazionali diviso per Paese, quelle che trasmettono per l'estero (International Radio), le clandestine, un elenco delle emittenti divise per frequenza e zona geografica, un altro per alcune lingue (l'italiano purtroppo non è compreso, anche se ormai sono poche le emittenti superstiti nella nostra lingua), le emittenti televisive. Infine l'elenco dei Club divisi per continenti, le stazioni di tempo e frequenza campione sopravvissute e qualche altra cosa ancora. Nel corso dell'anno si potranno scaricare online gli aggiornamenti gratuiti in PDF. E' conveniente richiedere questo annuario oppure se ne può fare a meno? Se si tratta di una spesa superflua o meno lasciamo la risposta a ciascuno di voi. Diciamo solo che il WRTH ha di una certa importanza gli indirizzi sia tradizionali che per email, in quanto alle frequenze e agli orari delle emittenti locali e internazionali nel web di internet si trova aggiornato di tutto, se poi si segue regolarmente un bollettino di qualche Club serio con le notizie dell'ultima ora on line, si possono ottenere tutte quelle informazioni necessarie per condurre un'attività di radioascolto ricca e soddisfacente.

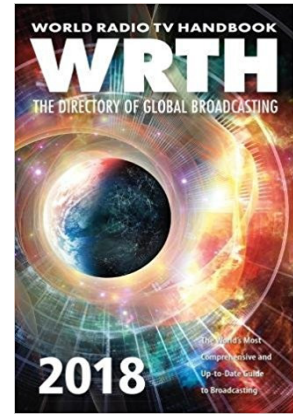

In Brasile la rete cattolica di Reginaldo Manzotti Radio Evangelizar é preciso

Il "preciso" di Radio Evangelizar vuole significare un'attività perfetta, ben formulata, attenta e benefica per la gente e la società brasiliana. Infatti si tratta di una nuova rete trasmittente cattolica brasiliana che si basa sulle gesta di un sacerdote, Reginaldo Manzotti, scrittore, musicista, corista e presentatore radio televisivo, abilità messe al servizio della missione evangelica. I suoi programmi vengono diffusi e proposti in tante emittenti del Paese e in altri come Inghilterra, Stati Uniti, Portogallo, Spagna, Paraguay, Bolivia e Uruguay. L'Associazione Evangelizar é Preciso è stata da lui fondata nel 2005 per evangelizzare tramite i mezzi di comunicazione e aiutare i fedeli a praticare meglio l'attività religiosa. Si tratta di un ente sostenuto da donazioni spontanee dei soci senza interessi politici e fini di lucro che conta sull'appoggio dell'arcidiocesi di Curitiba con la benedizione della madrina Nostra Signora del Carmelo. Manzotti, attento a cogliere le opportunità offerte dall'emittenza brasiliana compra al momento opportuno alcune emittenti in procinto di chiudere, riuscendo a operare su 1060 e 1430 kHz nonché su 99.5 MHz. Radio Evangelizar ha assunto questo nome dal 1° Ottobre 2007. Dal 1° Maggio 2017 ha ottenuto la frequenza di Lumen FM e il 19 Maggio quelle della vecchia Radio RB2 (risalente al 1924) gestita in anni recenti dai Missionari Redentoristi nella provincia dello Stato di San Paolo ereditando così

le tre frequenze in onde corte 6040, 9725 e 11935 kHz oltre ai 1430 kHz in AM. Riassumendo: oggi è possibile ascoltare la Rede Evangelizar su 99.5 FM di Curitiba, 90.9 da Lapa (località situata nella regione metropolitana della capitale del Paraná), i 1430 kHz con la programmazione cattolica e musicale identificata come Evangelizar FM o Rede Evangelizar. I 1060 kHz AM hanno un programma dal profilo popolare e cattolico, diverso da quello che viene diffuso in rete. Radio RB2 è stato un progetto radiofonico iniziato nel Novembre del 2011, dopo l'acquisizione del canale da parte dei Missionari Redentoristi appartenente al Gruppo Marista (già responsabile della tradizionale Radio Clube AM B2). Aveva una programmazione in stile popolare volta all'uditorio cattolico e, recentemente, una partnership con l'Atletico Paraná per la messa in onda del progetto sportivo chiamato



"Radio CAP". Il marchio RB2 era collegato al vecchio nome dell'emittente PRB-2 Radio Clube. Giova ricordare che la 1430 kHz è fra le emittenti più antiche del Paese (la più antica del Paraná), inaugurata il 27 Giugno del 1924.

La missione di Radio Evangelizar è quella di evangelizzare tramite i mezzi di comunicazione con la parola, la preghiera e il servizio: una Buona Novella che rafforza la fede e la speranza per tutta la gente. La prospettiva è quella di riscattare, ricevere, formare e integrare soprattutto i cattolici, compresi coloro che per qualche motivo si sono allontanati dalla Chiesa, incoraggiandoli ad essere fermento di evangelizzazione nelle loro comunità. L'organizzazione di Manzotti incoraggia la pratica della solidarietà cercando di apprendere con messaggio di Dio e con la maturità personale, familiare e sociale in collegamento con la Chiesa cattolica.

Le emittenti in FM e in onde medie raggiungono una comunità circoscritta, mentre quelle in onde corte riescono a raggiungere un auditorio più vasto: i 6040 kHz (7.5 KW) raggiungono gli Stati di San Paolo e di Rio de Janeiro, i 9725 kHz (7.5 KW) si spingono verso stati più distanti come Minas Gerais e Goias, mentre gli 11935 kHz (25 KW) vengono ascoltati in ambito continentale, ma è anche vero che durante la buona propagazione l'ascolto nella nostra Italia è possibile anche nelle bande di 49 e 31 metri.



Mensagem de amizade e conhecimento



Elaine Cristina da Silva Zilli <expansao8@evangelizarepreciso.com.br>
 Oggi, 17:38
 Te: Geizom Sokacheshki (midia@evangelizarepreciso.com.br)

Relatorio de Recebi...
 2 MB

Download Salva in OneDrive - Personale

Boa tarde Sr Giovanni Sergi

Em anexo a este e-mail segue nosso relatório de confirmação de recebimento.

Fraternalmente, e nossos mais estimados votos de sucesso em seus projetos,

Att.

Elaine Zilli
 Auxiliar Administrativo | Expansão
 41 3221-6449
www.padrereginaldomanzotti.org.br



La sede dell'Associazione Evangelizar é Preciso è la parrocchia Nostra Signora di Guadalupe. Anche Radio Maria Brasil ha avuto occasione di menzionare il responsabile dell'emittente trasmettendo con regolarità alle 10.00-11.00 (ora locale) un programma che fa conoscere le sue attività. Spesso Manzotti che vediamo nelle foto in alto, organizza per i fedeli dei convegni in cui intrattiene gli ospiti con conferenze ed alla fine i presenti possono ristorarsi con dolci, pasticcini e bevande. Gli introiti delle donazioni possono essere accresciuti con il ricavato della vendita di oggetti sacri contenuti nella sacrestia o negozio virtuale. Oggetti costituiti da CD, DVD e libri scritti dal sacerdote, magliette, il diario 2018, coroncine e immaginette, medaglie, adesivi, statuette, portachiavi, bicchieri in porcellana e molto altro, tutto richiedibile all'indirizzo: gerentecomercial@evangelizarepreciso.com.br Per ascoltare si può scaricare un'apposita applicazione e andare sul sito <http://www.padrereginaldomanzotti.org.br/> anche per approfondire ed avere ulteriori notizie che sono tutte in portoghese. L'indirizzo è: Radio Evangelizar é Preciso, Praça Senador Correia, 55 - Centro, Curitiba - PR, 80010-210 - Brasil.

L'ascolto di Giovanni Sergi risale al 9 Agosto 2017 alle 18.45-18.55 UT su 6040 kHz con un giudizio in codice SINPO di 2-5-4-3-2. In quel periodo parlavano di un bene chiamato famiglia che si può paragonare a una scuola, indicando l'orario locale e l'emittente della famiglia cattolica del Brasile, Radio Evangelizar. In risposta al rapporto d'ascolto via email è giunta dopo 5 mesi con lo stesso mezzo una lettera con qualche imprecisione, prima fra tutte la frequenza di 11935 anziché 6040. Probabile che abbiano scambiato ascoltatore cui rispondere. Comunque, in traduzione dal portoghese, questa risposta suona così: "Caro Signor Giovanni, con grande soddisfazione ricevo la sua corrispondenza, ed è molto soddisfacente per noi sapere che ha potuto realizzare la sintonia della nostra stazione radio: Radio Evangelizar in un Paese tanto distante come l'Italia in onde corte sulla frequenza di 11935 kHz. Le nostre emittenti sono commerciali e i programmi si compongono di cultura, formazione e evangelizzazione. Il nostro programma principale si chiama: Experiencia de Deus ed è presentato da padre Reginaldo Manzotti. E' in diretta dalle 10.00 alle 11.00 del mattino con replica dalle 17.00 alle 18.00. Come particolare curioso da mettere in memoria si tratta di un programma radiofonico di maggiore ascolto in tutto il Brasile. Oltre ad essere leader come ascolto, lo stesso programma è messo in rete da 1648 stazioni radio in Brasile e in diversi Paesi dell'America del Sud. Fraternalmente, con i nostri più caldi voti di successo per i suoi progetti. Elaine Zilli - Evangelizar é Preciso". Elaine è l'ausiliaria amministrativa responsabile alle pubbliche relazioni. Il rapporto d'ascolto era stato inviato all'indirizzo: midia@evangelizarepreciso.com.br

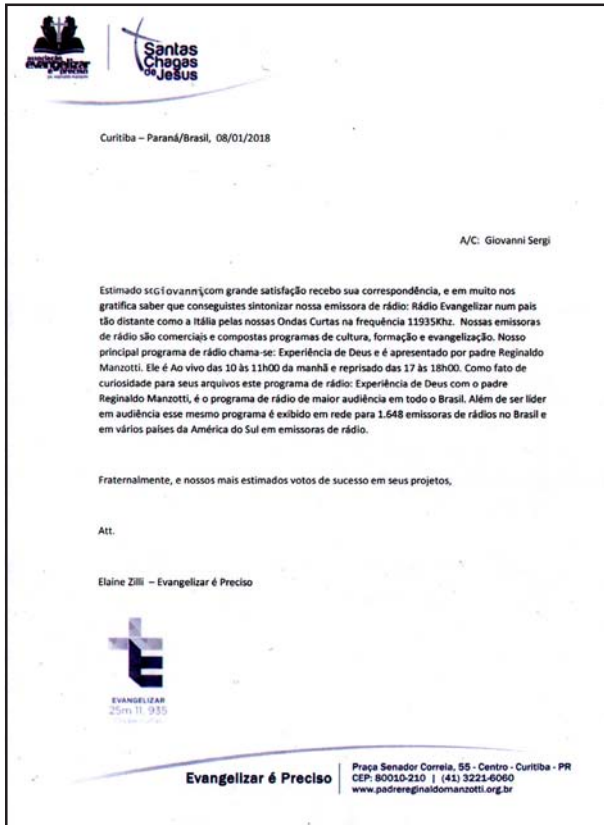

LE STAZIONI RIPETITRICI DELL'INTERNATIONAL BROADCASTING BUREAU IN TAILANDIA VOICE OF AMERICA

Non è facile per noi ascoltatori dell'Italia Meridionale mettere a segno nel pomeriggio di una stagione invernale un bel colpo sull'IBB Thailand in onde medie su 1575 kHz. Lo impedisce principalmente la radio persiana da Abadan (Iran sud-occidentale) e, quando in attività, anche Radio Farda dagli Emirati Arabi Uniti, ambedue con potenti trasmettitori. Tuttavia se si opera con ottimi ricevitori e con antenna direzionale in posizione favorevole su un altopiano e vi è la massima propagazione, se si ha la pazienza di attendere il momento opportuno che non è di tutti i giorni, il gioco è fatto.

Il 4 Aprile 1984, il Governo reale thailandese e i governanti statunitensi hanno firmato un accordo di 25 anni rinnovabile che stabiliva la realizzazione congiunta di una superpotente stazione a onde corte che avrebbe ripetuto sia la Voice of America che il World Service di Radio Thailand. La provincia nord orientale di Udonthani, che ha ospitato l'Air Force USA durante la guerra del Vietnam è stata la logica scelta. Nella regione c'è una vasta popolazione di immigrati ed anche un consolato americano che si prende cura dei loro interessi. Sono stati scelti 8.500 acri in una zona desertica vicino a Ban Dung dove una piccola insegna nel centro del paese indica discretamente "VOA". Il grande complesso - talvolta chiamato dagli impiegati americani semplicemente IBB-Udon o anche IBB-Udon - è inteso come il Centro. Alla distanza di 3 miglia o 5 chilometri sono alla fine apparsi dei segni rivelatori: alti piloni di antenne, una serie di antenne direzionali, luci di sicurezza lampeggianti circondati da una palizzata. Ovviamente è stata rispettata la locale stazione Shell. Purtroppo, i responsabili si sono dovuti adattare guardandosi attorno. "Per la situazione attuale, abbiamo dovuto mantenere un basso profilo", spiega il transmission supervisor Richard Baltes, quando è stato chiamato al telefono. Data la vastità e la visibilità di questo centro, sembra un pio desiderio. Il potente centro di Udonthani ha iniziato con i test nel 1991 completandoli nel 1993. Esso ospita 7 trasmettitori Marconi B 6128 da 500 KW unitamente a modulatori Continental solid-state in modo da avvicinarsi come struttura a quelli IBB/VOA di Tangeri in Marocco. Inoltre, un trasmettitore Continental SSB da 40 KW pep potrebbe essere stato messo fuori uso dopo 25 anni di attività. Questi potenti trasmettitori alimentano 25 antenne ad alto guadagno che utilizzano la 4ª generazione tecnologica prevista per la IBB dal TCI di Sunnyvale in California. Un cavo coassiale commuta le antenne HE 4/6 Lambda che sono elettricamente girevoli e regolabili per azimuth ed elevazione. Questo elimina la non adeguata copertura in Cina, Asia sud orientale e parti dell'ex Unione Sovietica che non erano adeguatamente serviti dai ripetitori in Sri Lanka e nelle Filippine. Grazie alla potenza di irradiazione percepibile nel 40% del mondo, Udonthani può diffondere anche altri servizi IBB come Radio Farda, Radio Free Aghanistan e Radio Liberty. Tramite una stazione ricevente terrestre a due vie si possono ricevere programmi IBB/VOA inoltrati in molteplici flussi dal Centro di Controllo di Washington.

A destra, Udonthani nascosto nella solitudine del Nordest della Thailandia. Si tratta del più grande centro trasmittente americano in Asia che domina l'etere con potenti segnali.

Il 30 Aprile 1994, il Presidente Clinton ha firmato l'International Broadcasting Act. La legislazione ha posto l'International Broadcasting Bureau all'interno dell'United States Information Agency (USIA) e creato un Broadcast Board of Governors (BBG) con autorità di sorveglianza su tutte le emittenti internazionali governative non militari. La Voice of America, la più antica e ben nota organizzazione all'interno del BBG, è stato il primo organismo radiofonico di notizie ad offrire continui programmi aggiornati su internet. Quando l'USIA è stata sciolta nell'Ottobre 1999, IBB e BBG sono stati organizzati come entità federali governative indipendenti, con la IBB come veicolo amministrativo sotto il BBG contenente VOA, Radio e TV Martì, l'Ufficio di Ingegneria e Servizi Tecnici e un numero di servizi di supporto.



Altri servizi di radiodiffusione internazionale sorvegliati dal BBG conosciuti come società private non facenti parte dell'IBB sono Radio Sawa e Al-Hurra (in Arabo), Radio Farda (in persiano all'Iran), Radio Free Euroa/Radio Liberty (RFE/RL), Radio Free Asia (RFA). Al momento, la VOA e l'IBB continuano a operare trasmettitori radio a onde corte e terreni per le antenne in un centro degli Stati Uniti situato a Greenville nel North Carolina.

Tornando al relay della Thailandia, la VOA usa i 1575 kHz alle 16.00-17.00 in bengalese, in birmano fra l'altro alle 15.30-16.00, in inglese alle 00.30-01.00 e 22.30-00.00, in kmer alle 13.30-14.30 e 22.00-22.30, in laotiano alle 12.30-13.00, in vietnamita alle 13.00-13.30. Il centro onde medie si trova a Ban Pachi, nella provincia di Phra Nakhon Si Ayutthaya e utilizza un trasmettitore da 1000 KW. Acquisito nel 1968 per 6 milioni di dollari e ceduto per una miseria alla Thailandia,

la VOA continua a utilizzare questo centro trasmittente. L'ascolto è del 4 Dicembre 2017 fra le 15.54 e le 16.00 quando era in onda la conclusione del programma in birmano. 3-5-4-1-2 il giudizio con il codice SINPO. Si è trattato di un brano di programma parlato con dallo Studio due voci, maschile e femminile in alternanza. Venivano presupposte informazioni su avvenimenti politici, economici e sociali con gli USA e le sue relazioni nell'Asia Sud orientale, con il Myanmar ed altri Paesi. Alla fine del programma, nell'intervallo è stato ascoltato l'annuncio: "You are listening

to the Voice of America, Washington DC” seguito dalla ben nota e inconfondibile melodia dello “Yankee Doodle”. Qui sotto, le antenne MW del centro trasmittente di Ban Pachi e i due lati della cartolina QSL cartacea di conferma.



Il rapporto d'ascolto è stato inviato tramite email con l'allegato file di registrazione in mp3 all'indirizzo: thai@voa.gov - Per posta tradizionale bisogna scrivere a IBB - Thailand Transmitting Station, P.O. Box 99 Amphur Muang, Udonthani 41000, Thailand. Infatti sarà personale del Centro thailandese e non della VOA a inviarti la cartolina. Sulla conferma la potenza di emissione viene indicata in 250 KW invece dei 1000 previsti. Se si vuole ricevere questa cartolina non è necessario ascoltare esclusivamente la VOA, basta seguire i programmi di altri servizi collaterali come Mashaal Radio 13580 kHz verso le 05.00, o Deewa Radio alle 13.00-16.00 in Pashto su 7495 e 13.00-15.00 su 13590 kHz. Nel riquadro sottostante una breve storia della zona.

DAL NORD QUEENSLAND (Australia) OPERA IN SIMULCAST NQ RADIO

Raccontano i responsabili: “Situata dal 1967 a Innisfail, Radio 4KZ copre la lussureggiante costa del lontano Nord Queensland da Townsville nel sud alla città di Cairns nel nord e da Karumba a Normanton nel Golfo di Carpentaria. Il nostro inconfondibile, chiaro segnale è il risultato dell'ultimo perfetto audio processore a bassa frequenza (531 kHz) e con i 10,000 watts del nostro altrettanto perfetto tramettitore, più gli 8 centri convertitori sparsi attraverso il nord. Questa forte e intensa regione sta rapidamente



diventando ogni anno la residenza australiana degli oltre

480.000 turisti nazionali e internazionali. Nella nostra area di copertura vivono circa 300.000 persone di cui 55.000 nella nostra primaria area servita. La gente locale ama ascoltare 4KZ, la Voce del Nord, e questo si traduce in grandi risultati per la pubblicità del vostro business o per le informazioni alla collettività. Con forte enfasi per la comunità locale, la linea di base del programma della 4KZ si indirizza a un vastissimo

uditorio di fedeli ascoltatori. Questi programmi includono diversi show, chiamate in diretta telefonica, Sunday Gold classico show iniziato nel 1987 dal General Manager Al Kirton, Rural News, la satira politica con How Green was my Cactus, Trading Post con una specie di Portobello in onda dal 1987, Northern News con notizie locali, Community File per la gente locale che può scrivere a reception@4kz.com.au”.

Che questa emittente in onde medie volesse diffondere in simulcast in onde corte tropicali si era saputo già dal Marzo 2017 con i tests che aveva condotto per diverso tempo dalle 09.00 alle 16.00 di tutti i giorni a partire da Maggio. Era stato fatto pervenire questo avviso: “Siamo lieti di informare che nell'ambito delle nostre celebrazioni per il 50° anniversario, Radio 4KZ onde corte 5055 kHz ha iniziato trasmissioni ieri pomeriggio... Tali trasmissioni provengono da 4KZ (531 kHz - 8 KW) e 4AY (873 kHz - 1 KW) da un sito a est di Innifal nel Nord Queensland

Storia

La storia della Thailandia settentrionale è stata caratterizzata dal susseguirsi al potere di vari principati indipendenti. Una delle prime influenze culturali significative fu quella del regno mon di Hariphunchai (Todierna Lamphun), che dominò la regione dalla fine dell'VIII secolo al XIII secolo. L'arte e le immagini del Buddha di questo periodo sono particolarmente degne di nota, come è possibile vedere presso l'Hariphunchai National Museum di Lamphun.

Nel XIII secolo le popolazioni thai, che secondo gli studiosi avevano iniziato a migrare dalla Cina intorno al VII secolo, unificarono i diversi principati con la fondazione di Sukhothai, sottraendo la zona di Hariphunchai ai mon. Nel 1238 il regno di Sukhothai, sotto la guida del sovrano Si Intharathit, dichiarò la propria indipendenza e iniziò a espandere i propri possedimenti. Di conseguenza, e grazie anche all'influenza avuta da questo regno sull'arte e la cultura thailandesi, Sukhothai viene considerato il primo vero regno thai. Nel 1296, dopo la conquista di Hariphunchai, il re Mengrai fondò Chiang Mai.

In seguito, il principato di Chiang Mai, alleatosi con Sukhothai nel XIV e XV secolo, entrò a far parte del più vasto regno di Lan Na Thai (letteralmente, 'Un Milione di Cam-

pi di Riso Thai'), noto più semplicemente come Lanna. Questo dominio si estendeva a sud fino a raggiungere Kamphaeng Phet e a nord fino a Luang Prabang, nel Laos. Il periodo di massimo splendore di Lanna fu il XV secolo, quando per un breve periodo la capitale del regno di Sukhothai fu spostata a Phitsanulok (1448-86) e Chiang Mai divenne un importante centro religioso e culturale. Nel XVI secolo, tuttavia, molte alleanze thai si indebolirono, portando nel 1566 alla conquista di Chiang Mai da parte dei birmani e al loro dominio su Lanna per i due secoli successivi. I thai si unirono nuovamente sotto un unico sovrano dopo la conquista birmana di Ayuthaya nel 1767 e, durante il regno di Kawila, Chiang Mai fu riconquistata nel 1774 respingendo i birmani verso nord.

Alla fine del XIX secolo, Rama V di Bangkok si adoperò per l'integrazione della regione settentrionale con il centro del paese, ai fini di scongiurare la minaccia del colonialismo. Il completamento della linea ferroviaria settentrionale fino a Chiang Mai, nel 1921, rafforzò tali legami, fino a quando le province settentrionali entrarono a far parte del regno del Siam, all'inizio del XX secolo.

tropicale. Utilizziamo un trasmettitore a onde corte LPB da 1.2 KW made in USA alimentando un'antenna a V invertita di circa 14 metri di altezza. Il trasmettitore audio agisce tramite un limiter audio digitale Crusher australia-

Our Team Commitment to You

When you deal with our team, you have the right to expect the following standards:



Service & Quality

You will receive friendly, courteous and awesome service. You will be respected and not taken for granted. All Clients will be treated equally.

Our services will rarely, if ever, be the cheapest on the market. They will, however, be the absolute best quality and value so that you can get real benefit from them. Our services are designed to add significantly to your business, and our people have the authority to make decisions for you without the need for referral. Your feedback is critical to our continuing to innovate and improve. We're always looking forward to your ideas, your comments and suggestions.

Honesty & Trust

We will be honest, truthful and 'up-front' with you at all times we believe totally that your perception of our performance is always the reality.

At NQ Radio, we encourage and foster honest and open communication with both staff and clients. To facilitate this, we will communicate with you frequently. You can be confident that we will acknowledge any communication you have with us before the end of the next working day.

Integrity & Accountability

We will honour our commitments to you absolutely. If our services don't deliver what we promise, we will be willing to review and correct our service for maximum results.

PROGRAMME AVAILABILITIES

- Tide Times
- Evening Weather
- Sunday Gold 4KZ
- "How Green Was My Cactus"-Comedy
- Secret Sound
- John Laws Morning Show 4KZ
- Lotto Results
- 4KZ Trading Post
- 4KZ & Kool FM Northern News
- Dr. John D'Arcy 4KZ
- Daily Comedy
- 4KZ Saturday Night Live
- KOOL Saturday Dance Party
- Rural Market Report 4KZ & 4AY
- News Intros 4KZ, Kool-FM & 4AY
- 4AY American Country Countdown
- 4KZ & Kool-FM Weather
- New Day Australia Programme
- 4KZ Lucky \$5 Note
- Combo Ad Packages



TEAM COMMITMENT



RADIO 4KZ
"Cairns to Townsville & the Gulf"

North Queensland's
KOOL-FM
Stereo 98.3

4AY AM873
Country

STATION PROFILE

1 Edith St, Innisfail Q.4860
Ph: 07 4061 6677
Email: info@nqradio.com.au



NQ Radio

WWW.NQRADIO.COM.AU

COASTAL BROADCASTERS PTY LTD
ABN: 52 009 754 456





COVERAGE ZONE

FM 102.5 Babinda & Ingham
AM 531 throughout
AM 693 Tully
FM 88.5 Mission Beach
FM 94.7 Cardwell
AM 1420 Ingham
FM 97.9 Cardwell Range
AM 1812 Gulf

The KZ Network covers the region from Cairns to Townsville and the southern Gulf via FM & AM transmitters.

This prosperous region produces everything from sugar to most of Australia's bananas. Rare fruits, aquaculture, pepper, tea, mangoes, papaya are some of the others. Our lush tropical location and proximity to the Barrier Reef Islands attract hundreds of thousands Australian and International visitors each year.

4KZ's personality format targets the 35+ audience with a smooth blend of classic and current hits plus popular open line programmes. Over 55,000 people live in our primary licence area. Over 200,000 people reside in our secondary coverage area which includes Townsville. KOOL-FM targets the under 40s with a Contemporary Hit format and covers area from just south of Cairns to Cardwell on 3 FM frequencies.

Our coverage area slightly overlaps that of our sister stations 4AM & KIK-FM on the Tablelands.

THE TEAM

Advertising Consultants	
Bob Harding	Sales Manager
Kim Skinner	Innisfail, Tully
Gary McIlroy	Innisfail
Giovanna Tonani	Innisfail, Babinda
Ray Wallace	Cairns & Gulf
Chrysta McCarthy	Cardwell, Ingham
The Air Team	
Breakfast 4KZ	Glenn Johns
Breakfast KOOL-FM	Sophie Clarke
4KZ Lunchtime	Sophie Clarke
Talkback 9-Noon 4KZ	John Laws
Drive time 4KZ 4-6pm	Alan Catmur
The KZ Connection	Gary McIlroy
The Front Line Team	
Al Kirton	General Manager
June Williams	Office Manager
Cheryl Mathison	Traffic
Carla Snell	Reception
Chantal Moucheron	Traffic
Anthony Palmer	Maintenance
Ken Mackintosh	Technical Services & IT

RADIO FACTS

- There are now 36,600,000 working radios in Australia
- The average home has 5.1 Radios in it
- 56% of Homes have over 5 Radios
- 98% of all cars have a Radio
- 19.8% of people listen at work for over 20 hours' weekly
- The average person over 10 years of age listens to Radio almost 22 hours a week
- Of people over 18 who don't read newspapers, Radio reaches 95% of them
- Radio reaches 98% of the people who are light to medium TV viewers
- 4KZ & KOOL-FM are the North Queensland's only locally owned and operated commercial radio stations
- Radio 4KZ is the only commercial station heard on North Queensland's east & west coast



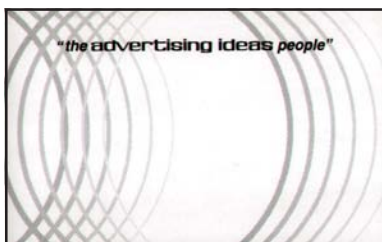

no. Il sistema è ideato per coprire l'area di Cape York nel Queensland e l'outback settentrionale. A volte la ricezione fortuita è possibile in un'area molto vasta. Gli orari delle trasmissioni saranno all'incirca 05.00-23.00 UT (15.00-09.00 nel

Queensland). I rapporti di ricezione sono graditi e saranno confermati con la cartolina di 4KZ. Non occorrono le spese di spedizione. I rapporti devono essere inviati a Al Kirton al@nqradiocom.au o per posta regolare presso Radio 4KZ, PO Box 19, Innisfail Queensland 4860 Australia. Lo stesso Al Kirton conferma che le trasmissioni regolari sono iniziate il 20 Dicembre 2017 aggiungendo: "Purtroppo trasmetteremo a potenza dimezzata per circa due settimane fino a che non sarà riparato un guasto tecnico, poi torneremo a 1 KW". Quindi aggiunge: "Ho ricevuto diversi rapporti d'ascolto, alcuni con audio clip (file mp3 ndr), dal Queensland, Northern Territory, New South Wales e Victoria, nonché da Monterey USA, Alberta Canada e New Zealand". Giova ricordare che nel Gennaio 2017 l'Australian Broadcasting Corporation ha chiuso i suoi servizi in onde corte per il nord Outback, zona desertica e remota del Paese.

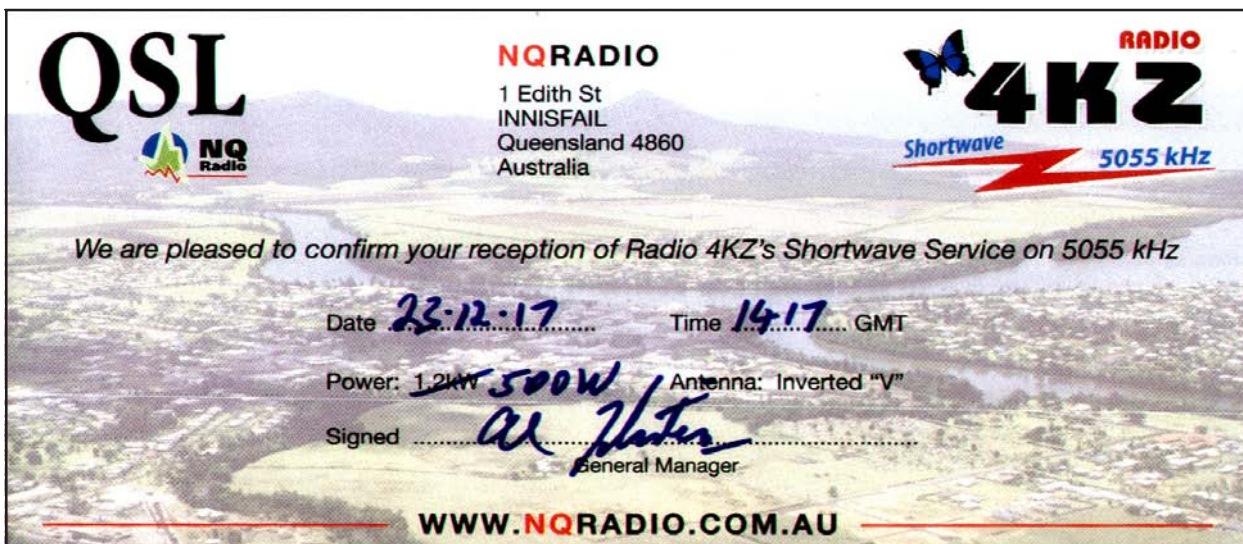

L'ascolto di questa emittente è avvenuto il 23 Dicembre 2017 in due riprese, alle 14.17 e alle 16.28 con segnale variabile da debole a medio, con evanescenza lenta e profonda. Il programma era composto da canzoni inglesi e poi da un lungo notiziario con notizie da tutto il mondo. Il rapporto d'ascolto con due file mp3 è stato inviato via email, mentre la risposta è giunta in breve via posta aerea. Nella nota manoscritta di Al Kirton che vediamo qui accanto leggiamo: "Sal

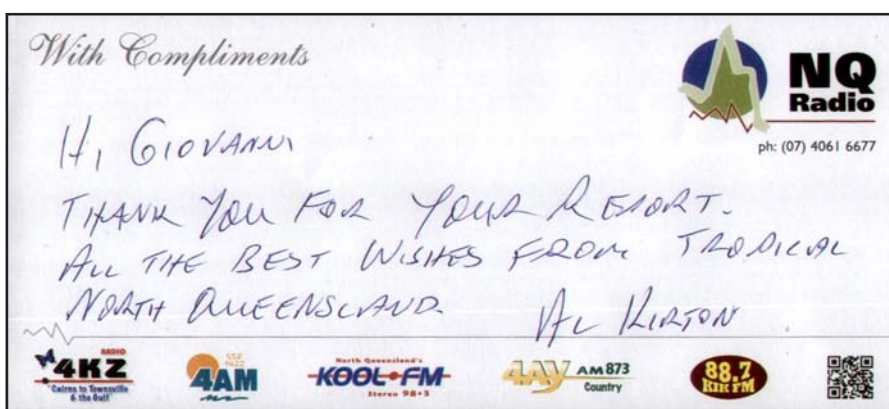

ve Giovanni, grazie per il suo rapporto. I migliori auguri dal Nord Queensland tropicale". Maggiori informazioni dal sito internet www.nqradiocom.au - Al Kirton, General Manager del Gruppo che comprende i 5 marchi di cui sopra, dall'età di 20 anni ha fatto parte dell'ambiente radiofonico impegnato con diverse emittenti. Ha fatto l'annunciatore, il promotore finanziario, il responsabile vendite ed il conproprietario. E' membro di alcuni organismi e radioamatore con call VK4FFKZ. I suoi hobby includono esplorazione della natura, cucina, musica e guida di moto.



Un piccolo ricevitore portatile analogico CMiK-MK-517UC

Da tempo gli immigrati cinesi hanno invaso le città italiane aprendo negozi di ogni genere e tipo. I prezzi della merce sono convenienti, gli oggetti all'apparenza ben fatti e per questo attirano diversa gente. Ne approfittiamo per acquistare diverse cose, dagli ombrelli ai vestiti, dalle lampadine alle pile e ai ricevitori probabili made in Cina. Personalmente mi sono recato in un grande magazzino del genere sorto di recente per acquistare alcuni regali ed ho avuto modo di vedere alcuni apparecchi radio come quello presentato in questa pagina. Il formato è quello di una scatola di



colore nero. Le gamme coperte vanno da 530 ai 1600 kHz delle onde medie, dai 6800 ai 18.000 kHz delle onde corte e da 64 a 108 MHz della FM. Mi ha convinto il fatto della copertura dai 64 ai 108 MHz della FM che comprende la Banda OIRT che va

da 65.8 a 74 MHz utilizzata ancora oggi da alcuni Paesi che facevano parte dell'ex blocco sovietico. Il pensiero va al periodo estivo quando è possibile ascoltare tramite E-Sporadico diverse emittenti lontane in FM.

La ricarica della batteria agli ioni di litio avviene tramite collegamento con la presa (non fornita con il ricevitore) per energia elettrica come per i telefonini. Ha prese per TF e USB (chiavette MP3) e inoltre un cursore di accensione/spengimento per una lampadina dalla luce molto intensa nel caso si voglia illuminare l'ambiente. Per commutare le bande vi è un cursore, mentre la sintonia si effettua tramite una lancetta. Mi sembra che il punto debole sia proprio questa lancetta che non sintonizza accuratamente le emittenti volute ed è instabile. Per le onde corte/FM vi è una piccola antenna a stilo.

Il prezzo? Undici euro.

Giovanni Sergi

P.S.: Amici lettori, se vi capita di acquistare un nuovo ricevitore fateci partecipi della vostra attività di ascolto descrivendo pregi e difetti del nuovo acquisto.



RADIO OPERATION:

1. Choose bands: tune band switch, can choose AM, FM, SW1-6.
2. Turn the "TUNING" button to choose the required station
3. Adjust antenna position to get the best receiving effect.

USB/TF OPERATION:

During radio program playing, insert USB/TF card, it will automatically switch to play from USB/TF card. You can press NEXT&PRFV buttons on radio to select the music you need.

LITHIUM BATTERY:

How to use lithium battery

1. The unit built in lithium battery, please note that first time need to charge 8 hours.
2. Normally, if use lithium battery, it can operate unit in following time.
If use for USB TF, it can last over 90 minutes
If use for RADIO, it can last over 180 minutes
In order to prolong the battery life and product normal use, please keep the charging time with in 8 hours.

SPECIFICATION:

Output power: 1W
AUX jack: 3.5MM
Speaker: 3W 4Ω 57MM
Noise rate: ≥45DB
Receiving performance index:
FM: 64-108 MHz
AM: 530-1600 KHZ
SW: 6.8-18 MHz
Sensitivity index: FM: 15db ±5db
AM: 85db ±5db
SW: 15db ±5db
Noise rate: FM: ≥45db
AM: ≥35db
SW: ≥35db

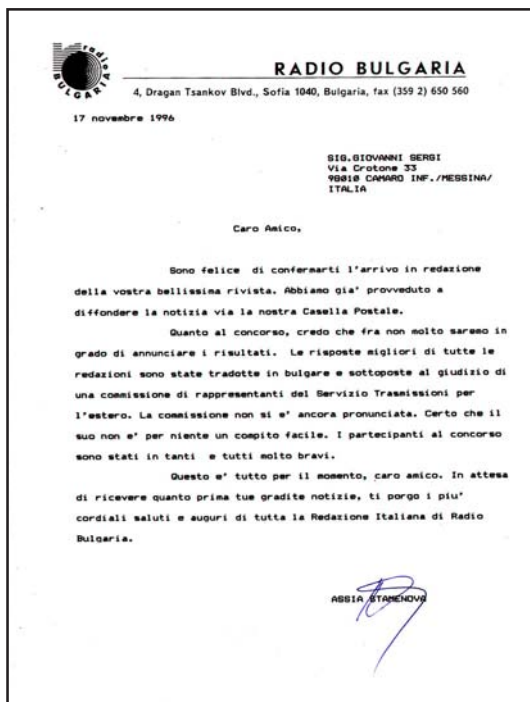

OPERAZIONE NOSTALGIA REVIVAL OPERATION

L'essere umano ha quasi sempre nostalgia del passato, di situazioni, personaggi, avvenimenti del tempo che fu, e cerca di ritrovarli e di riviverli con gli occhi della mente, specie quelli da cui ha tratto gioia, piacere e soddisfazione. Questa rivista ha proprio lo scopo di facilitare tale recupero della memoria non limitandosi a lunghi (e barbosi!) elenchi di ascolti ma descrivendo per filo e per segno tutti gli avvenimenti del passato legati al mondo della radio. Così sfogliando Radio Notizie possiamo ritrovare avvenimenti che ci hanno commossi, entusiasmati o resi felici.

A sinistra una lettera di Radio Bulgaria del 1996 che con Assia Stamenova conferma "l'arrivo in redazione della vostra bellissima rivista", dando rassicurazioni su un concorso al quale avevo partecipato. Qui a destra, due membri della Redazione Italiana. Oggi, Radio Bulgaria non trasmette più in italiano, ha lasciato le onde corte e traghettato le stazioni regionali



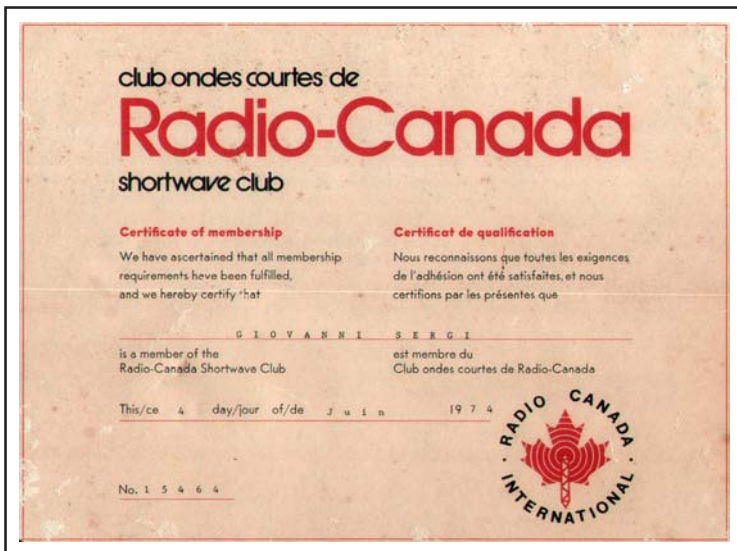

un set di monete olimpiche d'argento per le XXI Olimpiadi di Montreal (lettera di RCI del 21 Settembre 1976). Qui vediamo il mio diploma per il Club Ondes Courtes di Radio Canada rilasciato in data 4 Giugno 1974. Insomma, quando ascoltavo un'emittente cercavo di prendere parte a tutte le sue iniziative con un ascolto impegnativo e totale per la cultura e il mio piacere.

Sotto, la riproduzione della copertina di Ihre Welle (la Tua Onda) del Novembre 1990, il mensile della Deutsche Welle con i programmi mondiali da Colonia. Aveva 12 pagine nel formato di "quasi" A4. Vi erano articoli legati ai programmi, consigli sulla ricezione e il piano delle trasmissioni, la programmazione completa giorno per giorno, la notizia del mese, note tecniche. In ultima pagina, "Il Mondo intero alla Radio..." con la presentazione di alcune QSL allora in voga e di tre libri sul radioascolto: Sender & Frequenzen 1991,

Die ganze Welt im Radio ...

Mit Ihrem Radio können Sie Sender aus aller Welt empfangen – viele davon in deutscher Sprache. Das „Gewußt wie“ des weltweiten Radioempfangs vermitteln Ihnen die Bücher aus dem Siebel Verlag.

Sender & Frequenzen 1991

Jahrbuch für weltweiten Rundfunk-Empfang

Dieses Standardwerk sollte neben keinem Empfänger fehlen – so urteilte die Fachzeitschrift „Radiowelt“ über das Jahrbuch „Sender & Frequenzen“. Es enthält alle wichtigen Informationen über sämtliche hörbaren Rundfunksender aus über 170 Ländern der Erde: Sendefrequenzen, Sendezeiten, Sendepäne, wertvolle Hinweise auf die besten Empfangschancen, Adressen und viele interessante Tips. Weiterhin: Hörfahrpläne

der deutsch-, englisch- und französischsprachigen Rundfunksendungen aus aller Welt sowie die kompletten Frequenzlisten der Rundfunksender auf Langwelle, Mittelwelle und Kurzwellen von 150 kHz bis 30 MHz; 464 Seiten, viele Abbildungen, Fotos und Tabellen, Preis: DM 39,80.

Im Preis inbegriffen: Lieferung von drei Nachträgen (je 32 Seiten) mit allen up-to-date Informationen im Laufe des Jahres 1991.

Weltempfänger-Testbuch

Das Weltempfänger-Testbuch schafft „Durchblick“ im Geräte-Angebot! Wir sagen klipp und klar, welche Empfänger – für wen und für welchen Zweck – etwas taugen, und welche nicht! Damit ist dieses aktuelle Buch ein äußerst hilfreicher Ratgeber beim Empfänger-Kauf.

Auf dem Markt befindlichen Weltempfänger werden ausführlich vorgestellt und beurteilt. 176 Seiten im Großformat mit vielen Fotos. Aktuelle 5. Ausgabe, Preis: DM 26,80

Rundfunk auf UKW

Dieses Buch befaßt sich mit unserem heimischen Rundfunk und gibt einen detaillierten Überblick über alle Rundfunkanstalten und Privatradios. Sie finden darin ausführliche Sendertabellen und eine komplette UKW-Frequenzliste (BRD und angrenzende Länder) sowie ein Kapitel mit Technik-Tips für besseren Empfang. Damit ist dieses Buch eine große Hilfe für jeden Rundfunkhörer. 160 Seiten, Preis: DM 15,80

Ihre Welle

November 1990

Programme für die Welt aus Köln

Unsere ausführliche Informationsbroschüre „Die ganze Welt im Radio“ schicken wir Ihnen gern kostenlos zu!

Bestellung: Postkarte oder Anruf genügt! Wir liefern sofort mit Rechnung. Auch ins Ausland.

Siebel Verlag Auf dem Steinbüchel 6/DW, D-5309 Meckenheim

Der Spezialist für Weltempfang Tel. (0 22 25) 30 32

(Trasmittitori e Frequenze 1991), Weltempfänger-Testbuch (Manuale sulla ricezione Mondiale), Rundfunk auf UKW (la Radio in FM). In copertina, processione matrimoniale dei Sorabi nei tipici costumi della zona di Spremberger. I Sorabi sono una minoranza slava occidentale in Alta Lusazia tra la Sassonia e il Brandeburgo.

Mi sembra che nella mia attività di radioascoltatore abbia sempre rispettato e portato avanti con orgoglio quanto stabilito dal celebre Club a onde corte di Radio Budapest a proposito del DX-ing: "DX-ing, the scientific hobby for better world communication friendship and good will between the peoples of the world". Il DX-ing, l'hobby scientifico per una migliore comunicazione mondiale nell'amicizia e nella buona volontà tra i popoli del mondo.

Dimenticavo di dire che adesso Radio Canada International dopo la fine delle trasmissioni in onde corte conserva il sito internet con programmi in inglese, francese, spagnolo, cinese e arabo. A richiesta su abbonamento invia con email info@cyberlettre.radio-canada.ca Cibermagazin in spagnolo, con notizie dal Canada e dal mondo come fa da parte sua anche Radio Vaticana. E' pure possibile che qualche organismo radiofonico privato, come Radio 700 dalla Germania, ritrasmetta in onde corte i programmi di Radio Canada.

Giovanni Sergi

RADIOASCOLTO SEMPRE VIVO dal 1981 RADIO NOTIZIE
E ATTUALE CON LA TUA RIVISTA

Radio Saranrom

PROGRAMMI A CURA DEL DIPARTIMENTO INFORMAZIONI DEL MINISTERO DEGLI ESTERI TAILANDESE

Questo articolo è l'ideale prosecuzione e completamento di quello dedicato alla IBB di Voice of America in Thailandia pubblicato nelle pagg. 18-19. Di fronte alla globalizzazione e ai cambiamenti del mondo di oggi, il Ministero degli Esteri thailandese ha aggiunto alla sua strategia la Diplomazia popolare. Al fine di fornire informazioni accurate e servizi rapidi, questo Ministero ha modernizzato la sua stazione radio per meglio attuare la sua nuova politica. Il 1° Aprile 1998 la vecchia Voice of Free Asia ha cambiato il nome in Radio Saranrom, inaugurata ufficialmente il 21 Aprile. Radio Saranrom è un efficace mezzo per promuovere la corretta comprensione del ruolo del Ministero degli Esteri nella protezione degli interessi della nazione e del suo popolo. Nell'era dell'informazione senza frontiere, Radio Saranrom mira a fornire al popolo tutti gli aspetti dell'informazione che possono influenzare la sua vita con lo slogan: "Thailandia... al passo con il mondo".



R radio_saranrom <radio_saranrom@mfa.go.th>
Oggi: 12:09 25-01-2018
To: Pitanya Niyomthai (pitanya@mfa.go.th) ✉

Dear Mr. Giovanni Sergi,
Hello and thank you for tuning in our radio station!

It is great to learn that our radio broadcasting had reached you in Messina, Italy. Saranrom Radio was founded on 1 April 1998 and is operated by our team from Thailand's Ministry of Foreign Affairs aimed to provide information and raise awareness on foreign affairs and consular matters to the Thais as well as to promote good understanding of our country to the world. So, it is particularly heartwarming to receive feedbacks from a happy listener across the globe.

Saranrom Radio is broadcasted Mondays to Fridays from 05.30 – 22.30 hrs. Bangkok time (GMT+7) concurrent with 23.30 – 16.30 hrs. in Italy (GMT+1) with some intervals of the Voice of America (VOA) programmes in Southeast Asian languages and the broadcasting break.

While Saranrom Radio programmes are predominantly in Thai, there is a programme in English language that we wish to recommend, "News & Views From Bangkok", on Mondays 18.00 – 18.30 hrs Bangkok time (12.00 – 12.30 hrs. in Italy). We also broadcast live via our official website <http://saranrom.mfa.go.th/>, with some interviews and news reports on Facebook page <https://th-th.facebook.com/saranromradio/> and YouTube channel "Saranrom Radio" <https://www.youtube.com/channel/UCIE1SNz5NfRnRs-CdSG8ew>. For updates on our radio programmes schedule and comments on our broadcasting quality, please contact us at radio_saranrom@mfa.go.th. Your participation is always welcomed and highly appreciated.

Thailand is a modern Southeast Asian country, well-known for our unique cultures, delicious food and a wide variety of tourist attractions. We hope that you would enjoy listening to our radio station during your future holidays in Thailand!

Yours Sincerely
Saranrom Radio Team
Ministry of Foreign Affairs, Thailand



Voice of Free Asia, gestita dalla Divisione Radio del Dipartimento dell'Informazione, ha iniziato a trasmettere il 28 Marzo 1968 su 1575 kHz. La VFA è stata istituita con un accordo di trasmissione tra Thailandia e Stati Uniti d'America l'11 Agosto 1965 con l'iniziale scopo di contrastare l'invasione minacciosa del comunismo e promuovere la democrazia in Thailandia. Dopo il 1987, con la fine della guerra fredda, la VFA (adesso Radio Saranrom) ha cambiato l'obiettivo promuovendo l'amicizia, la comprensione e la cooperazione tra la Thailandia e i suoi vicini.

L'accordo con gli USA del 1965, rinnovato successivamente, stabiliva che sarebbe stato messo in funzione un centro a onde medie da 1000 KW a Pachee nella provincia di Phra Nakorn Sri Ayudhaya sull'estensione di un'area totale di 325 acri. Una stazione ricevente sarebbe sorta a Ban Klang nella provincia di Patumthani, mentre un altro centro trasmittente da 100 KW sarebbe stato realizzato a Lumpoon per il Dipartimento delle Pubbliche Relazioni. Il 4 Aprile 1984 un altro accordo stabiliva un centro a onde corte da 500 KW presso Bandung nella provincia di Udonthani per la VOA e i programmi per l'estero della Thailandia. Radio Saranrom copre quasi tutto il Sud Est asiatico e parte della Cina meridionale. Inoltre, i 1000 KW possono fortunatamente raggiungere tutte le parti del mondo. Le trasmissioni sono in Thai e l'uditorio è rappresentato sia da thailandesi che vivono nelle aree rurali e nelle province di confine che quelli che vivono all'estero. La rete cooperativa comprende programmi per Radio Thailand ogni Venerdì alle 10.30-10.50 su 92.5 MHz e 818 kHz; per radio MCOT ogni Martedì dalle 20.00 alle 21.30 su 97.5 MHz; per Radio 919 si produce "Rob Rua Bua Kaew" (Notiziario del Ministero degli Esteri) in cooperazione con la Sede Centrale della Radio ogni Martedì alle 18.30-18.45 su 99.0 MHz; per COCOLO Radio di Osaka in Giappone vari programmi che coprono la zona di Osaka diretti a Thai e Giapponesi che desiderano apprendere o perfezionare la lingua Thai. Al momento Radio Saranrom trasmette in Thai da Lunedì a Venerdì alle 15.00-15.30 e 22.30-24.00 UT su 1575 kHz da Ban Rasom con 1000 KW. Tra i programmi segnaliamo: Agricultural Tips, Travel Thailand, Literary Circles, Health Tips, Thai Heritage, News & Current Affairs, Cooking to Share, Around the World o Talks, Evening Variety, Work Tips, Islamic World, Our Environment, Variety Talk, Little Stars, World Windows.

Veniamo all'ascolto di Giovanni Sergi che risale al 3 Dicembre 2017. Ascolto realizzato dalle 15.17 alle 15.30 con un giudizio in codice SINPO di 34322. In questo lasso di tempo vi era un programma parlato con due voci maschili e fem-



minile alternate, interrotte di tanto in tanto da una breve melodia. Il contenuto del programma si suppone possa essere costituito da informazioni sul popolo thailandese con avvenimenti, politica, relazioni economiche e sociali. Programma terminato alle 15.29 quando è stato ascoltato in inglese l'annuncio-intervallo che precede la successiva trasmissione: "This program comes you from the Voice of America". Il rapporto d'ascolto munito del file mp3 è stato inviato all'indirizzo radio_saranrom@mfa.go.th (in alternativa c'è information05@mfa.go.th); per via aerea: Saranrom Radio Station - 443 Sri Ayudhya Road - Bangkok 10400 - THAILAND. Nella risposta giunta con lo stesso mezzo leggiamo: "Caro Signor Giovanni Sergi, saluti e ringraziamenti per aver sintonizzato la nostra stazione radio! E' bello apprendere che la nostra trasmissione radio abbia potuto raggiungerla a Messina, in Italia. Saranrom Radio è stata fondata il 1° Aprile 1998 ed è gestita dal nostro Team del Ministero degli Esteri thailandese che mira a fornire informazioni e a sensibilizzare l'attenzione dei Thai sugli affari esteri e consolari nonché promuovere la migliore comprensione del nostro Paese nel mondo. Quindi, è particolarmente commovente ricevere una risposta positiva da un lontano e soddisfatto ascoltatore. Saranrom Radio trasmette dal Lunedì al Venerdì alle 05.30-22.30 ora di Bangkok (GMT+7), corrispondente alle 23.30-16.30 in Italia (GMT+1) con alcuni intervalli della Voice of America (VOA) in alcune lingue del Sud Est asiatico e il break delle trasmissioni. Mentre i programmi di Saranrom Radio sono in prevalenza in Thai, c'è n'è uno in inglese che desideriamo raccomandare, "News & Views From Bangkok" al Lunedì 18.00-18.30 (12.00-12.30 in Italia). Diffondiamo anche in diretta tramite il nostro sito web ufficiale <http://Saranrom.mfa.go.th/>, con alcune interviste e rapporti informativi sulla pagina Facebook: Facebook <https://TH-th.Facebook.com/saranromradio/> e su You Tube <https://www.youtube.com/channel/UCiiE1SNz5NtRnRsCdSG8ew>. Per gli aggiornamenti sui programmi e i commenti sulla qualità delle trasmissioni La preghiamo di contattarci presso radio_saranrom@mfa.go.th. La sua partecipazione è sempre apprezzata e benvenuta. La Thailandia è un moderno paese del Sud Est asiatico, ben noto per la sua cultura unica, il cibo delizioso e una larga varietà di attrazioni turistiche. Speriamo che possa godere l'ascolto della nostra stazione radio durante le sue prossime vacanze in Thailandia! Distinti saluti. Il Team di Saranrom Radio, Ministero degli Esteri, Thailandia". Una bella lettera, non c'è che dire. Di più facile accesso è invece il World Service di Radio Thailand, tentare per esempio alle 05.30-06.00 UT in inglese su 17640 e in tedesco alle 11.45-12.00 su 5875 kHz, ma questa è tutta un'altra storia.

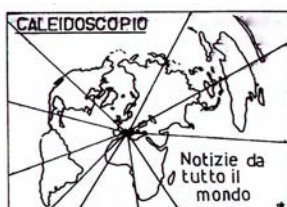

CALEIDOSCOPIO

Notizie da tutto il mondo

a cura di Dario Gabrielli

Viale della Resistenza 33b 30031 Dolo-VE

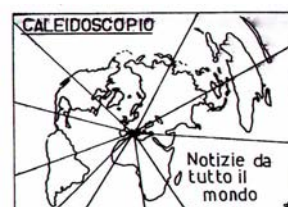

Argentina: Radio Argentina al Mundo trasmette in lingua italiana attraverso i ripetitori dell'emittente WRMI di Miami dalle 20.00 alle 21.00 sulla frequenza dei 9395 kHz

Belgio: L'emittente nazionale RTBF che trasmette sui 621 kHz chiuderà le sue trasmissioni alla fine del 2018.

Cina: L'emittente Beibu Bay Radio è stata ascoltata negli Stati Uniti dalle 15.15 alle 15.20 sulle frequenze di 5050 e 9820 kHz.

Corea del Sud: KBS Radio Corea trasmette in lingua inglese per l'Europa dalle 15.00 alle 17.00 sulla frequenza di 9515 kHz e dalle 22.00 alle 23.00 sulla frequenza di 11810 kHz.

Cuba: Radio Habana Cuba trasmette in lingua inglese dalle 06.00 alle 07.00 sulla frequenza dei 5040 kHz, dalle 06.00 alle 08.00 in inglese sui 6000 kHz

Radio Marti trasmette in una nuova frequenza dal 1 Dicembre 2017. La nuova frequenza 7355 kHz si aggiunge ai 7435 e 7405 kHz e si ascolterà dalle ore 18.00 alle 02.00 e dalle 05.00 alle 21.00

Egitto: Radio Cairo trasmette in Tedesco dalle ore 19.00 alle 20.00 sulla frequenza dei 9570 kHz, In Francese dalle ore 20.00 alle 21.15 sulla frequenza di 9899 kHz ed in Inglese dalle 21.15 alle 22.45 sulla frequenza di 9899 kHz.

Germania: Hamburger Lokal Radio trasmette al Sabato dalle 07.00 alle 10.00 sui 6190 kHz, dalle 10.00 alle 12.00 sulla frequenza di 7265 e dalle 12.00 alle 16.00 sulla frequenza di 6900 kHz, mentre alla Domenica l'emittente trasmette dalle 10.00 alle 13.00 sulla frequenza di 9485 kHz

India: All India Radio trasmette in lingua inglese dalle ore 21.00 alle 22.30 sulle frequenze di 7550, 9445, 9910, 9950, 11620, 11740 kHz

Kiribati: Radio Kiribati ha inaugurato un nuovo trasmettitore di 10 kW sulla frequenza dei 946 kHz. Il trasmettitore si trova in un villaggio delle isole Christmas

Kuwait: Radio Kuwait trasmette in lingua inglese dalle ore 18.00 alle 21.00 sulla frequenza di 1554 kHz.

Madagascar: World Voice Radio Feda trasmette in arabo dalle 19.00 alle 20.00 sulla frequenza di 11945 kHz, dalle ore 20.00 alle 21.00 sulla frequenza di 11945 kHz e dalle 22.00 alle 23.00 UTC sulla frequenza di 11790 kHz.

Nigeria: Voice of Nigeria trasmette in Francese dalle ore 07.00 alle 08.00 ed in Inglese dalle ore 08.00 alle 09.00 sulla frequenza di 7254,8

Olanda: l'emittente Mighty KBC dal 31 Dicembre 2017 trasmette sui 6150 kHz alla domenica dalle ore 00.00 alle 02.00

Stati Uniti: Brother Stair il predicatore di Overcomer Ministry è stato arrestato per atti sessuali. Le sue trasmissioni si potevano ascoltare sulle frequenze di WRMI.

Taiwan: Radio Taiwan International comunica che dal 1° Aprile 2018 chiuderà le sue trasmissioni in Onda Corta.

Tagikistan: Voice of Tibet trasmette in Cinese dalle ore 12.00 alle 12.08 sulla frequenza di 11517 kHz, dalle ore 12.08 alle ore 12.19 sulla frequenza di 11507 kHz in Cinese e dalle ore 12.19 alle 12.30 sulla frequenza di 11507 kHz in Cinese.

IL BOLLETTINO NECESSITA LA TUA COLLABORAZIONE. I redattori si lamentano delle poche collaborazioni che ricevono. Queste lamentele sono allarmanti specialmente nella sezione 'Caleidoscopio'. Non è poi tanto difficile collaborare così ti chiedo di collaborare per rendere la rivista più completa. E' per il tuo bene e di tutti i lettori



Rubrica QSL

Editore: Dario Gabrielli Viale della Resistenza 33b, 30031 Dolo (Ve)

Email: rubrica.qsl@outlook.com



Corea del Sud: KBS Radio Korea 11810 kHz. Ricevuto adesivi, calendario da tavolo 2018 (DG)

Germania: Welle 370 5935 kHz. Ricevuto e-QSL in 21 giorni per un rapporto di ascolto in M4a inviato a: michael.puetz@media-broadcast.com (DG)

Welle 370 5935 kHz. Ricevuto QSL in 39 giorni per un rapporto di ascolto in M4 inviato a: michael.puetz@media-broadcast.com (DG)

Kuwait: Radio Kuwait 15540 kHz. Ricevuto lettera con adesivi e Schedule trasmissioni per un rapporto di ascolto inviato a: kwtfreq@media.gov.kw (DG)

Romania: Radio Romania Intl 5910 kHz. Ricevuto QSL in 110 giorni per un rapporto di ascolto inviato a ital@rri.ro (DG)



UN GRAZIE AL COLLABORATORE DI QUESTO MESE:

DG = Dario GABRIELLI (Dolo Ve)

RADIO NOTIZIE COLLEZIONE UN DIARIO ALLARGATO

Radio Notizie Collezione è una realtà. La collezione completa di questa rivista per gli appassionati del radio ascolto è ora disponibile su DVD dopo la digitalizzazione di tutti i fascicoli dal cartaceo in PDF per la visione sul computer e, all'occorrenza, anche per la ristampa su carta. Tutti i numeri dal Gennaio 1981 al Dicembre 2017 sono presenti sul disco, divisi in blocchi annuali con commenti, consigli e note aggiuntive nel Redazionale che ne arricchisce e completa il contenuto. Nel digitalizzare questi fascicoli si è cercato di migliorarne la visibilità bilanciando scritto e immagine in modo che la visione potesse essere ottimizzata agendo sul PDF con i pulsanti del più (+) e del meno (-), eventualmente ingrandendo o rimpicciolendo a volontà la finestra sullo schermo.

Radio Notizie Collezione è un'opera più efficace e incisiva di un libro scritto sull'argomento hobby della radio perché è l'esperienza, diremmo meglio l'espressione diretta di una vita dedicata alla radio in un periodo di profondi cambiamenti economici, politici, sociali e tecnici; è un diario allargato a quanti negli anni vi hanno preso parte con la collaborazione e il sostegno morale e materiale. Un'esperienza che abbraccia tutti: dalle emittenti facili ad ascoltarsi a quelle più difficili e rare che non esistono più; dai lettori più fedeli (alcuni dei quali non più attivi o presenti) a quelli che ancora oggi ci aiutano nel redigere Radio Notizie. Emittenti e singoli radio appassionati sono i naturali destinatari di quest'opera benemerita, ma anche i futuri ascoltatori e studiosi della materia troveranno in essa una fonte quasi inesauribile per la loro sete di conoscenza e informazione. Infatti la rivista Radio Notizie è impostata sulla componente culturale della radio a lunga distanza (Broadcasting o Radiodiffusione e Stazioni di Utilità - Utility) con collegamenti a storia, geografia, lingue, musica, cinema, spettacolo, filatelia, fumetti e tanto altro, senza dimenticare qualche infarinatura di tecnica indispensabile per comprendere alcuni fenomeni e meccanismi sulla propagazione delle onde radio nell'etere o sull'uso di radoricevitori e antenne. Si tratta di un'opera che in definitiva invita alla fiducia in noi stessi e nella



Rubrica degli Ascolti

Editore: Dario GABRIELLI

Viale della Resistenza, 33 B

30031 Dolo (Ve)

Email: rubrica.ascolti@outlook.com



Freq.	UTC	ITU	Stazione, dettagli del programma, lingua	SINPO	Data	Coll
1287	17.02	ISR	Voice of Hope, arabo, sermone con voce maschile	35433	01/02	GS
1233	17.05	CYP	RMC Montecarlo Douhalya, arabo, parla della francofonia, Iskandarya, ...	35323	01/02	GS
5920	12.41	D	HCJB, tedesco, sermone, voce maschile che parla di Dio	55555	04/02	GS
5840	12.46	MRA	VOA, coreano, parlato con voce femminile	25432	04/02	GS
9540	17.32	UAE	IBRA Media-Radio Ibrahim, lingua africana, canzone poi parlato	45434	06/02	GS
9495	17.36	TRT	Voce della Turchia, spagnolo, notiziario, operazione ramo di ulivo in Siria	45434	06/02	GS
999	19.28	E	COPE Madrid, spagnolo, pubblicità, poi Tiempo de Juego, sport	35433	08/02	GS
918	19.34	E	R. Intercontinental Madrid, spagnolo, medicina: la iperplasia prostatica	25432	08/02	GS
873	17.07	E	Cadena SER-Galicia, spagnolo, pubblicità, anno mondiale della radio	24333	09/02	GS
864	17.13	E	RNE-Toledo, spagnolo, Selezione di una pellicola cinematografica	23432	09/02	GS
1602	16.39	GRC	ERT Samos, greco, canzoni greche, voce speaker dopo brano musicale	34312	10/02	GS
1359	10.12	ETH	Dimtsi Woyabe Tigray, musica strumentale e cori tribali	25322	10/02	GS
837	17.28	ERI	Dimtsi Hafash 2, arabo-locale, nx su Palestina e Israele, mx strumentale	33412	12/02	GS
1458	20.00	G	Lyca Radio, inglese, musica poi notiziario	43323	12/02	GS
918	17.37	ETH	Dimtsi Weghata, tentativo, musica simile all'araba. Nigeria?	24312	13/02	GS
972	17.21	NIG	Katsina SBC, musica tribale e strumentale, parlato in inglese	44323	15/02	GS
1026	17.42	NIG	JBC Radio Jigawa, notizia su dimissioni Zuma, Sud Africa, poi canzoni	34312	15/02	GS
1440	17.59	NIG	Adamawa BC, locale, parlato poi canzone	34423	15/02	GS
1404	17.07	GRC	ERT Komotini, greco, canzoni greche, QRM emittente romena	32432	16/02	GS
846	21.10	AFS	Umhlobo Wenene FM, inglese, musica strumentale poi canzoni inglesi	24322	16/02	GS
990	19.13	NIG	Lagos SBC, arabo, canzone locale	34322	17/02	GS
1550	18.00	ALG	Radio Saharawi, annuncio completo in arabo	45313	19/02/18	GS

UN GRAZIE AL SEGUENTE COLLABORATORE DI QUESTO MESE:

GS = Giovanni Sergi (Camaro Inferiore (ME) - Ricevitore Irradio / Sangean ATS 909, antenna filare di 15 m. e stilo di un metro per SW/FM, ferrite interna per MW/LW.

DG = Dario Gabrielli (Dolo Ve) – Ricevitore Degen 1128 H, antenna telescopica.

IL BOLLETTINO NECESSITA DELLA TUA COLLABORAZIONE. I redattori si lamentano delle poche collaborazioni che ricevono. Queste lamentele sono allarmanti specialmente nelle sezioni dedicate agli ascolti. Non è poi tanto difficile collaborare, così ti chiedo di partecipare per rendere la rivista più completa. E' per il tuo bene e per quello di tutti i lettori.

nostra capacità e inventiva, al positivo impegno personale nel saper ottenere tantissime cartoline QSL, nel riuscire a vincere oggetti ricordo anche preziosi e viaggi-soggiorno gratuiti con i concorsi organizzati dalle emittenti con un effetto emulativo che è proprio di una pubblicazione specializzata e generalista come Radio Notizie.

Gli interessati possono scrivere per i dettagli dell'invio a gsergi5050@hotmail.com oppure all'indirizzo Giovanni Sergi, Via Sibari 34, 98149 Messina, per assicurarsi un autentico tesoro di conoscenza, testimonianza di coloro che hanno creduto nella radio e nelle sue possibilità culturali, didattiche e informative lasciando in eredità alle future generazioni qualcosa di veramente bello, utile, valido, unico nel suo genere.

Giovanni Sergi
(nel Radioascolto dal 1972)



ANNO XXXVIII - N.258 - PUBBLICAZIONE TRIMESTRALE DI RADIOASCOLTO - GIUGNO 2018

orari in ora universale (UT)

In questo numero possiamo leggere:



* **Dall’Australia anche
Ozy Radio**

* **Voice of Hope
Middle East**

QSL Verification Letter

Funny1060AM
THE BEST STAND-UP COMEDY 24/7

Calgary, Alberta, Canada

Giovanni Sergi
Via Siberi, 34
98149 Messina
Italy

Your reception report of our station CFVP on 6030 kHz short wave is verified.

- CKMX 50,000 watts DA-N, 1060 kHz
- CFVP simulcasting CKMX programming
- CFVP 100 watts omnidirectional

I confirm that you heard CFVP on 13 March 2018 at 1736-1827 UTC.

Congratulations!

Harold Sellers

Harold Sellers
Ontario DX Association
QSL Manager for CKMX-1060 and CFVP-6030



responsabile
Giovanni Sergi



* **CFVP con lode
da Calgary-Canada**

* **Feedback da
Radio Varna**

IL GARS RADIO NOTIZIE FIRMA LA CULTURA RADIOFONICA. PER SEMPRE!

G.A.R.S. RADIO NOTIZIE

Pubblicazione di cultura e attualità del radioascolto fondata nel Gennaio 1981

Redattore responsabile: Giovanni Sergi - Via Sibari 34 - 98149 Messina - email: gsergi5050@hotmail.com
Tel. 090/770879 (nel pomeriggio/sera)

Comitato redazionale:

Giovanni Sergi

Dario Gabrielli

Fausto Pagnini

Webmaster: A. Pochi

Quote di abbonamento (Subscription fees)
Italy - 26 euro paper size - 10.00 €PDF format
1 copy 5.00 € paper size - back copies PDF for free
Europe: 33 € paper size
Africa-Asie-Americas: 37 €paper size
Oceania: 42 €paper size
Tutti gli importi indicati sono comprensivi di spese postali (all prices postage included)
Tutte le richieste tramite una di queste modalità:
* Money Order intestato soltanto a Giovanni Sergi;
* vaglia postale internazionale (International Money Order) intestato solo e unicamente a Giovanni Sergi;
* Bank transfer su queste coordinate (IBAN Code: IT 07 S 05036 16500 CC0651321605)
* Recommended mail (for Values included in envelope) andata a buon fine in Redazione
* Are also welcome IRC (International reply Coupon), U.S. Dollars and Italian stamps

GRUPPO ASCOLTO RADIO DELLO STRETTO

Club fondato il 20 Ottobre 1979.

Blog: kinowa1950.wordpress.com

Sito web: www.polistenaweb.it/gars

Mailinglist GARS: webgars@itispolistena.it

Richieste a: ik8yfu@alice.it

Scadenza per l'invio delle collaborazioni: fare riferimento al 20 dei mesi di Febbraio, Maggio, Agosto, Novembre.

Nota in copertina, in alto a destra, la foto raffigura il radioascoltatore Antonello Arcudi all'età di circa 12 anni. A quel tempo egli si dilettava anche a trasmettere con un ricetrasmittitore e ad effettuare collegamenti radio in banda cittadina (CB) dei 27 Mhz con risultati molto buoni. Antonello è scomparso prematuramente durante il sonno, nelle prime ore del mattino il 31.03.1997 all'età di 27 anni. Ventuno anni fa.



La copertina di questo numero della rivista è dedicata a diverse emittenti prestigiose i cui servizi dettagliati troviamo all'interno di questo numero della rivista. Riguardano Ozy Radio dall'Australia, Voice of Hope da Israele, CFVP dal Canada e Radio Varna dalla Bulgaria. Buona lettura a tutti!

Il meglio di te - omissis - Se realizzi i tuoi obiettivi incontrerai chi ti ostacola: non importa, realizzali - omissis - *Madre Teresa di Calcutta*

INDICE

Varietà	pag. 2
RBSWC DX News	“ 3
World Music Radio	“ 3
Topolino e Pippo radioamatore	“ 6
L'Ora della Venezia Giulia	“ 6
Ozy Radio	“ 8
Voice of Hope Middle East	“ 10
Ascolto con lode per CFVP Calgary	“ 16
Annunci Radio Notizie Collezione	“ 19
Radio Varna	“ 20
Lettere al GARS Radio Notizie	“ 22
Trasmissioni in lingua italiana	“ 24
Caleidoscopio	“ 26
Rubrica QSL	“ 27
Rubrica Ascolti	“ 28

IL WORLD RADIO & TV HANDBOOK 2018

Questa è la 72^a edizione del World Radio TV Handbook e tale grande directory continua a offrire la guida più completa alle trasmissioni sulla terra. Con l'aiuto della nostra rete internazionale di contributori forniamo ancora una volta le informazioni disponibili più aggiornate di qualsiasi pubblicazione su trasmissioni ad onde medie, corte ed FM. Il World Radio TV Handbook coordina costantemente gli standard dell'hobby radiofonico. Esso rimane il migliore, il più autorevole e completo riferimento per la radio nel mondo; un volume che non dovrebbe mancare in ogni posto di ascolto hobbista o in ambiente radio. Molto semplicemente, è la guida definitiva da non perdere. Secondo quanto afferma Gayle Van Horn sul WRTH che si tratta della guida più completa e aggiornata sul mondo delle trasmissioni è più che giustificato. Noi di Radio Netherlands Worldwide, non possiamo rimanere senza di essa. Se volete ascoltare trasmissioni radiofoniche dall'estero, non potete ignorare la rassegna Radio Netherlands Media Network. Per la prima volta i lettori, noi stessi o gli amici, sono stati sorpresi dalla ricchezza di conoscenze e informazioni del WRTH - Chris Harwood, USA

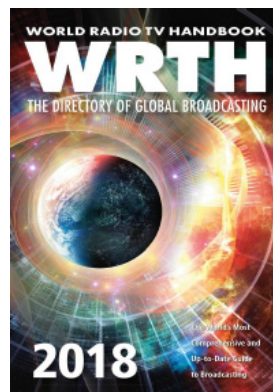

Il WRTH 2108 contiene:

- * **Articoli** - su argomenti di grande interesse per professionisti, ascoltatori e Dxers con articoli comprendenti il Viaggio Anipodean, Ricevendo il rumore, Radio Romania International, Una Nuova Voce di Speranza, e Radio Voices dai Mari del Sud.
- * **Rassegna** - sugli ultimi ricevitori e accessori
- * **Mappe** - completamente aggiornate con i siti globali sui trasmettitori a onde corte
- * **Servizi** - con pagine a colori che offrono articoli, rassegne radiofoniche, previsione sulla propagazione e cartine geografiche
- * **Radio Nazionali** - servizi sulle radio nazionali del mondo e sulle emittenti elencate per paese
- * **Radio Internazionali** - Dettagli su tutte le emittenti e le frequenze invernali forniti dalle stesse emittenti insieme a una estesa sezione sulle Clandestine
- * **Elenco di frequenze** onde medie disposte per regione; trasmissioni a onde corte locali e internazionali disposte per frequenza; trasmissioni internazionali in inglese, francese, tedesco e spagnolo per orario UTC, trasmissioni in DRM.
- * **Televisione** - Dettagli sulle emittenti presentate alfabeticamente per paese
- * **Riferimento** - Siti dei trasmettitori a Onde corte per l'interno e per l'estero, trasmissioni di tempo e frequenze campioni, informazione sui DX Club, risorse Internet ed altre importanti informazioni.

Tutto il materiale utilizzato in questa pubblicazione è soltanto per scopi conoscitivi e divulgativi. Radio Notizie non costituisce testata giornalistica, non ha carattere periodico ed è aggiornato secondo la disponibilità di articoli e materiali illustrativi. Pertanto, non può essere considerato in alcun modo un prodotto editoriale ai sensi della L. n. 62 del 7.03.2001. La responsabilità di quanto riportato è esclusivamente dei singoli collaboratori.

„DX-ing, the scientific hobby for better world communication, friendship and good will between the peoples of the world“



RBSWC DX NEWS

1985
No. 11-12
Anno XXI

OFFICIAL MONTHLY BULLETIN OF RADIO BUDAPEST SHORT WAVE CLUB WORLD WIDE HQ

Forum Tecnico dei DX-er L'Anno del Sole Quieto

I DX-er e i radioamatori hanno notato nel 1985 e soprattutto nella seconda metà dell'anno che nelle frequenze più alte la ricezione delle onde corte, da grandi distanze, va sempre peggiorando. Si avvicina l' "Anno del sole Quietto" che avrà luogo nel 1986-87. I DX-er e i radiamatori esperti e naturalmente gli specialisti delle telecomunicazioni sanno bene che stiamo arrivando nel 22° periodo del minimo del ciclo solare, l'attività del Sole sarà sempre meno intensa, sul Sole si placheranno le eruzioni il che comporta la riduzione del numero delle macchie solari. Com'è noto, il numero delle eruzioni, delle macchie solari, l'irradiazione del Sole influenzano notevolmente l'ionosfera che circonda la Terra, la concentrazione ionica degli strati dell'ionosfera, in caso di intensa attività solare, aumenta, in mancanza di ciò la concentrazione ionica indebolisce, in tal modo le radioonde o vengono assorbite negli strati indeboliti oppure attraversano tali strati e abbandonano l'ionosfera, senza riflettersi, rispecchiarsi sulla Terra. Dalle onde lunghe alle onde corte il radiantismo si serve dell'ionosfera per gettare un ponte sulle grandi distanze. L'antenna della stazione radio, com'è risaputo, irradia le radioonde in tutte le direzioni, sicché esse si propagano in parte sulla superficie della Terra, quali onde di superficie, in parte nello spazio, quali onde-spazio. Le onde di superficie si propagano in generale in un raggio di chilometri corrispondenti alla loro lunghezza d'onda e sono udibili, le onde della banda di 19 metri, quindi, in un raggio di circa venti chilometri, poi indeboliscono, urtando negli oggetti sul suolo finiscono per essere assorbite, dopo non sono più udibili, questa è la zona morta. L'ionosfera avvolge la Terra per una altezza di circa quattrocento chilometri. Lo strato ionizzato più basso è lo strato "D". Esso si trova pressappoco a cinquanta chilometri di altezza sopra la superficie della Terra, viene a crearsi dietro la radiazione del Sole ed esiste solo di giorno, nella parte della Terra illuminata dal Sole. Rispetto agli altri strati è il meno ionizzato, perciò riflette solo le onde lunghe, le onde medie di giorno le assorbe, le onde corte lo attraversano. Il suo spessore è di circa quaranta chilometri. Il successivo strato ionizzato è lo strato "E" che è situato ad una altezza di 100-150 chilometri dalla superficie della Terra, prende consistenza per effetto diretto

59/1985

delle radiazioni del Sole, permane anche di notte sebbene l'altezza subisca dei mutamenti. Dopo il tramonto questo strato rispecchia le onde medie, così diventa possibile dopo l'inbrunire la radiodiffusione continentale. La sua ionizzazione è ben più forte di quella dello strato "D", ma le onde corte attraversano anche tale strato. A 200 chilometri di altezza si trova lo strato "F-uno", la cui ionizzazione è più densa di quella dello strato "E", dopo l'inbrunire, in generale, si fonde con lo strato "F-due" che gli è sopra. Lo strato "F-due" ha la più grande concentrazione ionica, ma a seconda delle stazioni e delle diverse parti del giorno cambiano notevolmente questa densità ionica e anche l'altezza dello strato. In generale è situato a 250-400 chilometri di altezza. Su di esso si riflettono le onde corte dalla più alta frequenza, con diversi specchiamenti è possibile far ponte anche sulle più grandi distanze, molte volte, una data radioonda gira ben diverse volte attorno alla Terra, questo è il caso in cui le stazioni lontane sono udibili con una certa eco (effetto-eco). Durante il periodo di massimo dell'attività del ciclo solare è possibile coprire, con potenza incredibilmente piccola, grandi distanze, con onde corte ad alta frequenza con rispecchiamenti sugli starti-F. La concentrazione ionica dell'ionosfera che avvolge la Terra viene fortemente influenzata dalle radiazioni del Sole, dai cambiamenti fisici del Sole, dalle eruzioni solari che si manifestano nel numero delle macchie solari. Quando il Sole è attivo è alto il numero delle macchie solari, la concentrazione ionica dell'ionosfera è più grande, è migliore il riflesso delle radioonde, è migliore la propagazione. Ciò viene chiamato il massimo del ciclo solare. Nel periodo di massimo capita che ogni tanto succede una enorme eruzione sul Sole, la cosiddetta fleur, che causa anche dei disturbi nel radiantismo su onde corte, perché provoca negli strati alti dell'ionosfera una concentrazione ionica tanto forte che le onde-spazio vengono

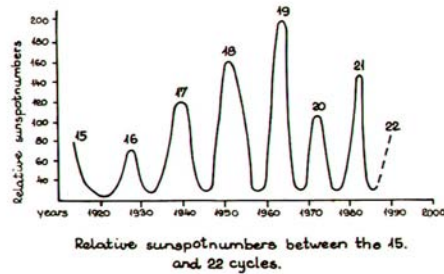

assorbite, non si riflettono e questo "mutismo" può durare anche diverse ore.

Il periodo dei cicli solari è in generale di undici, undici anni e mezzo. Nell'ambito dei cicli l'attività solare raggiunge in tre-quattro anni il massimo del dato ciclo - quando cioè è più forte l'attività del sole, più alto il numero delle macchie solari - e scende in un ritmo più lento, in sette-otto anni al minimo. Il massimo dell'ultimo - ventesimo ciclo è iniziato nel 1978, il numero delle macchie solari era di 92 al giorno, in media, poi nel 1979, nel 1980 era di 155 e dal 1981 è diminuito a 140, nel 1982 a 116, nel 1983 a 76, nel 1984 a 44 e nel 1985 a 24. Secondo le previsioni del WORLD DATA CENTER, Boulder Colorado, USA - SOLAR - TERRESTRIAL PHYSICS il numero delle macchie solari sarà in novembre e in dicembre di 19 al giorno in media. Nel 1986 continuerà a scendere fino al minimo previsto per la metà del 1987.

Le frequenze VHF, come sappiamo, si propagano linearmente come la luce, attraversano l'ionosfera, così tramite i satelliti di comunicazione verrà assicurato l'esercizio delle comunicazioni mondiali. La radiodiffusione e gli altri servizi radiofonici si serviranno delle frequenze più basse per lo scambio di informazioni diretto a grande distanza.

Con questo fascicoletto n. 11-12 - Anno XXI si chiude il 1985. In esso possiamo leggere oltre al Forum Tecnico: Soci a Vita, Notizie e DX Tips, Soci del Club domandano - soci del Club rispondono, il Forum dei DXers, Corrispondenza, L'Angolo delle Foto. Nel Forum dei DXers si parla del Codice SINPO assegnato da alcuni ascoltatori in modo esagerato. "Nell'applicazione del sistema SINPO è però importante - anche nel caso di ascolto con l'orecchio - la valutazione giusta, effettiva". Meglio quindi una valutazione in difetto più vicina alla realtà che una in eccesso non proprio corretta.

Pirata o emittente regolare? WORLD MUSIC RADIO Avventura e storia

Un'emittente creata da 4 giovani che inizia in Olanda fino all'attuale Danimarca passando per Andorra e l'Africa del Sud. World Music Radio ha iniziato le sue trasmissioni nel 1967, il trasmettitore a onde corte diffondeva nell'illegalità su 6250 kHz dalla città di Alkmaar nel Nord dei Paesi Bassi. Era opera di 2 giovani affiancati dai loro rispettivi fratelli dei quali non conosciamo il nome. Le trasmissioni erano diffuse la Domenica mattina e in seguito Sabato e Domenica. Il programma era costituito da un mix di musica scelta e motivi da hit-parade di tutto il mondo.

Le autorità hanno impiegato 6 anni per reagire, le onde corte non erano il loro problema principale e l'emittente diffondeva oltre il loro periodo di lavoro. Bisognerà attendere il 19 Agosto 1973 affinché l'emittente arresti le trasmissioni avendo subito la confisca ad opera dell'amministrazione olandese delle telecomunicazioni. Ironia della sorte, tutto avviene al momento del lancio di una trasmissione in francese realizzata da Bruxelles. Dal 1973 al 1976 WMR era alla ricerca di un trasmettitore perché non voleva essere più una stazione pirata ma non aveva il sostegno necessario per ottenere una licenza nei Paesi Bassi.

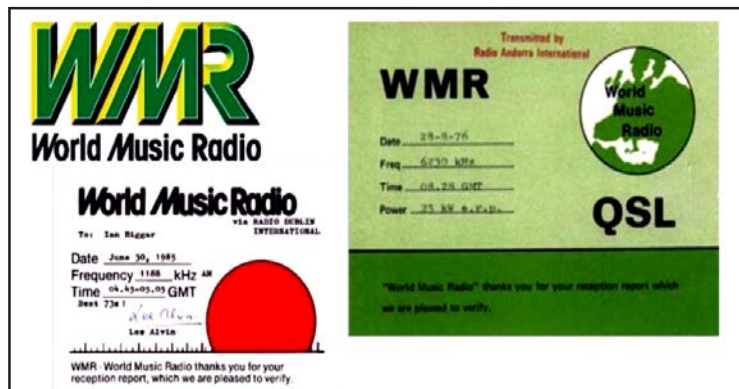

L'emittente vuole allora trasformarsi in produttrice di programmi, vuole lanciare il progetto d'una rete musicale paneuropea proposta a diverse stazioni radio. Infine si orienterà verso l'acquisto di ore d'antenna da un'emittente legale. Negoziati prendono il via con Radio Andorra. Nel Giugno 1976 WMR e Radio Andorra firmano un accordo: un programma settimanale di WMR viene diffuso dal trasmettitore a onde corte di Radio Andorra su 6230 kHz. L'esperimento durerà 4 anni, terminato nel 1980. Alcuni mesi dopo, sarà Radio Andorra ad arrestarsi definitivamente: lo Stato non le rinnova la licenza. WMR si volge allora verso i suoi omologhi italiani di Radio Milano International, la prima radio libera italiana. Una stazione che era stata fondata da quattro giovani come WMR. RMI tuttavia aveva avuto più fortuna: era stata legalizzata nel 1976. La collaborazione con RMI non durerà che un anno.

Nel 1982, Stig Hartvig Nielsen, un personaggio appartenente alla radio entra nel Team di WMR. Nell'ambiente radiofonico era attivo sin dall'inizio degli anni '60, un veterano dell'emittente pirata scandinava Radio Viking. L'anno seguente, dopo la fine del monopolio della radio danese nel 1983, Nielsen è contattato dai professionisti della radio locale FM nello Jutland. In cambio, il progetto paneuropeo di World Music Radio è stato chiuso per mancanza di prospettive finanziarie nel 1990 e WMR si limita nuovamente alla produzione di programmi. Un anno dopo, nel 1983 Radio Dublin diffondeva i programmi di World Music Radio in onde medie (5 KW). Nel Febbraio 1989 l'esperimento di Radio Dublin termina con la confisca del trasmettitore da parte delle PT irlandesi.

I programmi di World Music Radio sono stati diffusi da stazioni FM in Italia e in Francia. Nel 1996 Stig Hartvig Nielsen cambia obiettivo con il rilancio di un'emittente in onde corte. Da Giugno a Settembre diffonde il programma di Radio ABC dove era anche impegnato, dal trasmettitore di Kalininigrad su 7570 kHz. I test si concludono ma nulla vale il nome di World Music Radio! Nel 1997 WMR si riforma e sistema uffici e studio in Danimarca. Acquista dei segmenti orari utilizzando i potenti trasmettitori di Radio RSA a Meyerton in Africa del Sud. Quel centro era stato privatizzato nel 1992 ed era gestito dalla Sentech. Il trasmettitore da 250 kHz offriva la copertura di Africa ed Europa ma dopo alcuni mesi le trasmissioni vengono sospese: ne sono all'origine motivi di bilancio, non si riesce a far partire i contratti pubblicitari e la sponsorizzazione è insufficiente. All'inizio del 2003 i preparativi per rilanciare WMR sono iniziati di nuovo. Questa volta la stazione vuole beneficiare della libertà delle onde in Danimarca e disporre dei propri trasmettitori, come è stato il caso di Alkmar nel 1967-1973. World Music Radio ha ottenuto l'accordo di principio per diffondere delle trasmissioni in onde corte dalla Danimarca e le vengono attribuite le frequenze di 5815 e 15810



kHz. Due trasmettitori sono stati prenotati presso Rockwell alla fine del 2003. La costruzione di nuovi uffici e di un nuovo studio in diretta sono stati terminati nel Febbraio 2004. In ritardo, i trasmettitori a onde corte sono infine giunti in Aprile 2004. In questo frattempo, erano state erette nuove antenne a Karup nello Jutland centrale nel Nord della Danimarca. Le prime trasmissioni di prova sono iniziate il 9 Maggio 2004 su 15810 kHz e il 18 Maggio su 5815 kHz. Il trasmettitore per i 5815 kHz ha funzionato per la maggior parte del tempo a metà potenza (circa 6 KW) e la ricezione era buona fino a circa 1000 Km dalla Danimarca, ancora oltre durante la notte. Per contro, i risultati delle trasmissioni di prova su 15810 kHz (con 500 Watt) sono finiti il 17 Giugno con una mezza delusione.



WMR era pure disponibile sul web in streaming audio e su FM 104,2 MHz da Aarhus. Per procurarsi soci e finanziarsi l'emittente crea il "Sostenitore WMR", offrendo un bollettino mensile d'informazione e una maglietta con il suo logo. L'8 Gennaio 2005 un uragano distrugge l'antenna sul sito del trasmettitore a Karup nell'ovest della Danimarca silenziando la radio su 5815 kHz (7 KW). Dopo una pausa di 13 anni, WMR ritorna in onde corte. La trasmissione sulla nuova frequenza di 5840 kHz inizia il 7 gennaio 2018 con un trasmettitore da 100 Watts soltanto e un'antenna a V invertita su un sito vicino a Randers in Danimarca. Più tardi vengono aggiunte le frequenze di 927 e 15805 kHz. Il formato è la musica del mondo tropicale e WMR può anche essere seguita in diretta streaming su www.wmr.radio

RADIO ABC/DENMARK - QSL

Dear Giovanni Sergi

Thank you very much for your reception report concerning reception of the international service of Radio ABC which we are pleased to confirm:

Date of reception: July 21 1996
 Time of reception: 08:13 UTC
 Frequency: 7570 kHz
 Transmitter-site: Bolshakovo, Kaliningrad
 Power: 120 kW
 Remarks:

RADIO ABC

Ben 73's *Stig Hartvig Nielsen, gen. mgr.*

Cover-photo from Radio ABC Beach Party in Grenaa July 13th 1996 with "Basic Element" on stage.

Radio ABC, P.O. Box 174, DK-8900 Randers, Denmark.
 Tel: +45 86401222 - Fax: +45 86405522 - E-mail: mail@radioabc.dk



Anche se la potenza impiegata è irrisoria, World Music Radio si ascolta bene in un raggio molto vasto in Europa. Trasmette in modo continuativo 24 ore su 24, sette giorni su sette, il consiglio è di mettersi in ascolto nelle ore notturne quando il segnale giunge abbastanza forte, chiaro e con comprensibilità totale. Qui un francobollo dedicato a Radio Andorra.



L'ascolto di Giovanni Sergi è del 4 Marzo 2018 alle 10.52 come si può vedere sulla QSL elettronica qui a sinistra raffigurata.

World Music Radio
Presented by
Sergio...

Date _____
Frequency _____ kHz
Time _____ GMT

WMR - World Music Radio thanks you for your reception report, which we are pleased to verify.

A destra le QSL di WMR da Andorra e ancora dalla Danimarca ma del 2007. Quest'ultima è una cartolina QSL spedita addirittura dall'Albania come indica il francobollo con su scritto "Shqipëria". Il programma del 4 Marzo 2018 era con annunci in inglese, la comprensibilità discreta mentre mandava in onda una canzone spagnola che ripeteva con voce femminile accompagnata dal ritmo strumentale: "Olè olè olà vamos a bailar". Sembrava che fosse un jukebox con canzoni e melodie di tutto il mondo. Il rapporto d'ascolto con il file mp3 allegato è stato inviato all'indirizzo wmr@wmr.dk ricevendo risposta poco dopo sempre con lo stesso mezzo. Chi desidera scrivere una normale lettera può farlo indirizzando a World Music Radio, P.O.Box 112, DK-8960 Randers, Denmark.



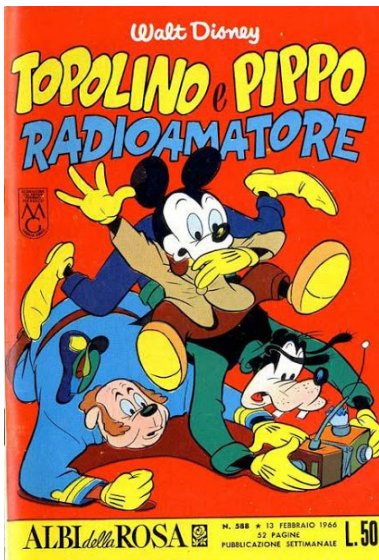

La radio nei fumetti TOPOLINO E PIPPO RADIOAMATORE

Topolino è un personaggio dei fumetti molto noto agli appassionati lettori dagli anni '50 del secolo scorso in avanti che ci ha offerto tantissime avventure in compagnia degli amici Disney sia su carta che nei film proiettati nei cinema e diffusi in TV con i cartoloni animati. Questa vicenda "Topolino e Pippo radioamatore" che vede comprimari i due amici e il Commissario Basettoni (Chief O'Hara) è stata pubblicata sul settimanale Albi della Rosa il 13 Febbraio 1966. Costo del fascicolo spillato con punti metallici di 52 pagine a Lire 50, per i tipi della Arnoldo Mondadori Editore. Il disegno di copertina è di Giuseppe Perego, quelli della storia sono di Pier Lorenzo De Vita, la sceneggiatura di Ennio Missaglia. Di solito le vicende apparse su Albi della Rosa sono già apparse su Topolino o su altre pubblicazioni della Disney. Il fascicolo come altre testate di fumetti della metà anni '60 porta il marchio della garanzia morale, un sotterfugio degli autori per sfuggire alla censura sui fumetti per i giovani di allora. Il fascicolo si può reperire presso le fumetterie specializzate.

Rai - Trasmissioni regionali L'ORA DELLA VENEZIA GIULIA

Qualche anno fa le trasmissioni regionali della RAI erano di più e utilizzavano centri trasmettenti che ora sono stati soppressi, ma alcune trasmissioni sono rimaste come, ad esempio, "L'ora della Venezia Giulia" attraverso Venezia. Le trasmissioni regionali di alcune regioni vicine si possono intercettare quando si sovrappongono sulla stessa frequenza utilizzando la qualità direzionale dell'antenna ricevente in onde medie. Ma vediamo le interessanti vicende di questa radio regionale di Trieste. "La prima stazione radiofonica venne aperta nel 1931 con la denominazione *Radio Trieste*. Sotto l'occupazione tedesca della città (1943-1945) assunse il nome *Radio Litorale Adriatico*, irradiando trasmissioni in tedesco, italiano e sloveno. Il 5 maggio 1945, con l'arrivo delle truppe jugoslave a Trieste, l'emittente assunse il nome di *Radio Trieste Libera - Radio svobodni Trst*; nel mese di giugno essa passò sotto il controllo del governo militare alleato. Dopo un anno di irradiazione di programmi sloveni e italiani alternati sulla stessa frequenza, le trasmissioni slovene si collocarono su una frequenza propria, assumendo il nome di *Radio Trst A*. Il palinsesto comprendeva, oltre alle trasmissioni sulla realtà locale, anche trasmissioni in lingua slovena, italiana e croata. Nel 1954 la città di Trieste tornò all'Italia; nel giro di un anno, il 1° luglio 1955, Radio Trieste divenne formalmente la filiale regionale della Rai Radiotelevisione italiana per il Friuli-Venezia Giulia (a destra ne vediamo l'edificio).

Nel 1964 il primo ministro Aldo Moro inaugurò la nuova sede radiotelevisiva triestina, al civico 7 di via Fabio Severo. Nel 1994 alcuni inviati della sede regionale (il giornalista Marco Luchetta, il telecineoperatore Saša Ota e lo specializzato di ripresa Dario D'Angelo) vennero uccisi a Mostar da una granata mentre stavano realizzando uno speciale per il TG1 sui bambini vittime della guerra nell'ex Jugoslavia. Nello stesso anno persero altresì la vita in un agguato per le strade della capitale somala Mogadiscio la giornalista del TG3 Ilaria Alpi ed il cineoperatore Miran Hrovatin.



A marzo del 1995 ebbe inizio la programmazione televisiva in lingua slovena, con l'apertura del canale dedicato Rai 3 BIS FJK, che inizialmente copriva le sole province di Trieste e Gorizia, affiancandosi alla stazione radiofonica Rai Radio Trst A. Il 22 dicembre 2010, analogamente a tutte le emittenti televisive pubbliche e private della regione, la sede Rai di Trieste converte le proprie trasmissioni dallo standard analogico al digitale terrestre; contestualmente la copertura del segnale della rete televisiva slovena viene estesa all'intero territorio regionale. Dal 13 dicembre 2011 Rai 3 TGR FVG è visibile anche sul satellite Eutelsat Hot Bird (piattaforma tivùsat LCN 113) per permettere a tutti gli utenti della regione autonoma la ricezione dei programmi regionali prodotti dalla sede triestina della Rai. Il 1° agosto 2013 viene attivato il nuovo portale internet, trilingue (italiano, sloveno e friulano) di Rai Friuli Venezia Giulia. Il 6 maggio 2014 viene festeggiato il 50° anniversario dell'apertura a Trieste della sede regionale della Rai. Con l'occasione vengono organizzati eventi, trasmissioni speciali e una giornata "porte aperte" per la visita della sede storica di via Fabio Severo. Il 19 gennaio 2015 il telegiornale regionale italiano e il notiziario sloveno (TDD) hanno convertito la produzione alla tecnologia digitale: lo *switch-off* tra il vecchio e il nuovo sistema avvenne in concomitanza con la messa in onda del TGR delle 14:00 e del TDD delle 20:30. Sulle frequenze regionali di Rai Radio 1, dal lunedì al sabato, la sede regionale propone quattro edizioni del GRR, alle 7:18 (durata di circa quaranta minuti, comprese le informazioni sul traffico), alle 12:30 (circa mezz'ora), alle 15:00 - al sabato alle 14:30 - per una durata di un quarto d'ora, e alle 18:30 per circa mezz'ora. Al termine del GRR del mattino vi è un'edizione regionale di *Onda Verde* curata della sezione ACI di Trieste. Alla domenica le edizioni del GRR sono tre: alle 8:30 (da venti minuti), alle 12:15 (10 minuti) e alle 18:30 (circa mezz'ora). Sulle stesse frequenze vanno in onda altre trasmissioni a carattere regionale: *Babel; Chi è di scena; Dove la lingua batte; Il lavoro la mobilità, l'uomo; Libri a nord-est; Obiettivo Friuli; Racconti sceneggiati; Rotocalco incontri; Speciale è storia; Strade del sacro; Tracce; Vuè o fevelin di; Chiaro e tondo; Chi mi aiuta se...; Giovani e comunicazione; Le voci della montagna; Migranti; Per piccina che tu sia; Riverberi; Start Up; Topoditeca; Un tranquillo weekend da paura*. Il segnale regionale è diffuso in FM, sul mux 1 del digitale terrestre e in diretta streaming sul sito web di Rai FVG, ove sono presenti anche servizi podcast.

In onde medie, dal lunedì al sabato dalle 15:45 alle 16:45, la redazione triestina diffonde "*l'Ora della Venezia Giulia*" un programma radiofonico dedicato alla minoranza italiana presente nell'Istria slovena, a Fiume e nella Dalmazia (Croazia), unica minoranza autoctona che l'Italia ha fuori dai propri confini. Il programma è costituito da due appuntamenti: • "*Notiziario*" : radiogiornale di 15 minuti curato dalla redazione giornalistica della TGR Friuli-Venezia Giulia; • "*Sconfinamenti*" : spazio quotidiano, dal lunedì al sabato, di attualità e cultura su temi di interesse comune a cura della struttura di programmazione italiana della sede Rai FVG. Il venerdì il programma viene realizzato in collaborazione con l'Università Popolare di Trieste. La domenica, dalle 14:30 alle 16:00, i programmi per le minoranze linguistiche propongono spazi dedicati alla cultura, alla prosa, alla religione e le rubriche *Libri a nord-est, Strade del sacro, Il pensiero religioso*. Ad essi si aggiunge un radiogiornale di 15 minuti alle 15:45, la domenica alle 15:30. Il segnale radiofonico in onde medie, irradiato dal trasmettitore di Venezia 1, è ricevibile sulla frequenza di 936 kHz

Guida programmi Radio

SCOPRI LA MESSA IN ONDA DI UN PROGRAMMA

VEN 16 MAR SAB 17 MAR DOM 18 MAR LUN 19 MAR MAR 20 MAR MER 21 MAR GIO 22 MAR

07:18	TGR. GIORNALE RADIO DEL FRIULI VENEZIA GIULIA
07:56	ONDA VERDE REGIONE
07:58	Collegamento con Radiouno Nazionale
11:05	ANTICIPAZIONE TITOLI GR
11:08	Vuè o fevelin di
11:18	UN TRANQUILLO WEEKEND...DA PAURA
12:30	TGR. GIORNALE RADIO DEL FRIULI VENEZIA GIULIA
12:56	Collegamento con Radiouno Nazionale
13:29	IN ONDA BABEL
14:10	CHI E' DI SCENA
15:00	TGR. GIORNALE RADIO DEL FRIULI VENEZIA GIULIA
15:15	Vuè o fevelin di
15:35	collegamento con Radiouno Nazionale
15:45	NOTIZIARIO DE "L'ORA DELLA VENEZIA GIULIA" (ascolto AM 936 kHz)
16:00	SCONFINAMENTI (ascolto AM 936 kHz)
16:45	collegamento con Radiouno Nazionale
18:30	TGR. GIORNALE RADIO DEL FRIULI VENEZIA GIULIA
18:55	Collegamento con Radiouno Nazionale
18:56	Collegamento con Radiouno Nazionale

RF Redazione Tgr fvg <tgrfvg@rai.it>
Oggi, 21/04 11 Marzo 2018
Te ☒

Gentilissimo signor Sergi,
sono un giornalista della redazione di Trieste della Tgr del Friuli Venezia Giulia, dunque non sarò in grado di rispondere adeguatamente ai suoi quesiti tecnici.

Confermo che il notiziario in questione da Lei captato e registrato è stato effettivamente trasmesso su onde medie alle ore 15.45 del giorno 9 Marzo '18, nell'ambito di un contenitore dal titolo "L'ora delle Venezia Giulia", una trasmissione irradiata da Trieste verso Venezia e da lì verso Istria e Dalmazia, ma ascoltata anche sul versante italiano e, come lei ci dimostra, fino sulle sponde della Sicilia.

La nostra Sede fu inaugurata nel 1964 dall'allora presidente del Consiglio Aldo Moro. Svolgiamo attività giornalistica (sia radiofonica che televisiva), ma produciamo anche programmi e documentari (sia radiofonici che televisivi). L'attività giornalistica trova spazio innanzitutto nei nostri notiziari televisivi e radiofonici a diffusione regionale, ma occasionalmente anche per le testate nazionali della Rai. La nostra produzione viene realizzata sia in lingua italiana, sia in lingua slovena a beneficio della minoranza slovena insediata nelle province di Trieste, Gorizia e Udine. Produciamo anche una trasmissione radiofonica in friulano. A Trieste viene elaborata e confezionata anche la trasmissione televisiva a diffusione nazionale *Estovest* (in onda ogni domenica su Rai Tre alle 11.05).

Spero di aver soddisfatto almeno un po' la sua curiosità, e la ringrazio per l'interesse.

Cordialmente, Antonio Calazza.

P.s.:
per pure curiosità e cortesia le ricopio qui sotto il testo del sommario così come lei l'ha ascoltato e come è ora nel nostro archivio digitale.

buon pomeriggio da paolo ronciotti/ nel nostro giornale radio ci occuperemo di politica, questa sera si riunisce l'assemblea regionale del pd, si fa largo l'ipotesi di spitaleri traghettatore per il partito fino alle elezioni regionali e amministrative/ la giunta regionale ha concesso la comuna spazi finanziari da utilizzare per investimenti attraverso gli avanzi di amministrazione e l'indoblatamento/ il comune di trieste ha installato 12 telecamere di sicurezza i luoghi ritenuti sensibili per la sicurezza/ una delle telecamere sarà puntata sulla statua di umberfo saba, presa piA' volta di mira dai vandali/ sempre a Trieste convegno sulla sostenibilità ambientale del porto e inaugurazione del nuovo depuratore nel none di servola/ per la cronaca un 50enne è morto nella notte a seguito delle lerte riportate in un incidente stradale alla periferia di udine
a pordenone il pronto soccorso pediatrico è intasato, specie nelle ore notturne/ un problema dovuto anche alla carenza di pedali/ maxi commessa per la icop di basiliano, che assieme ad altre aziende realizzerà una nuova linea nella metropolitana di parigi/

in tutto il bacino dell'Alto Adriatico ed è proposto in diretta streaming sul sito web della Rai regionale. Rai Radio TRS inizia le trasmissioni da Trieste alle 7:00 (alle 8:00 la domenica) e le termina alle 20:00; quando non trasmette replica in diretta quello di Rai Radio Tutta Italiana. Realizza, tra gli altri, i programmi: Studio D, Hevreaka, Magazin, Mladi Val, Pisani svet podobe, Glasbene Oddaje, Prva izmena, Kulturni godoki, Mavrica, Krajevne stvarnosti. Dal lunedì alla domenica trasmette i *RDD FJK*,

giornali radio regionali della durata di venti minuti: alle 07:00 (Jutranji radijski dnevnik - alle 08:00 la domenica), alle 13:00 (Opoldanski radijski dnevnik) e alle 19:00 (Veerni radijski dnevnik). Si riceve in FM e sul territorio di Friuli-Venezia Giulia e litorali di Slovenia e Croazia, sul mux 1 del digitale terrestre (in Friuli VG), in streaming sul portale web di Rai FVG, ove sono disponibili anche dei podcast e in AM sui 981 Khz". Appreso questo, dobbiamo aggiungere che sui 936 kHz la potenza di irradiazione è di 12 KW, teoricamente l'ascolto può avvenire in tutto l'Adriatico, in inverno anche oltre in specie nel pomeriggio. Per i 981 con 10 KW di potenza la ricezione è buona nel nord Adriatico, altrove si potrebbe ricevere fortunosamente anche nel pomeriggio (altre emittenti che trasmettono su 981 kHz come Algeri permettendo). La nostra ricezione è avvenuta su 936 kHz il 9 Marzo 2018 dalle 15.45 in avanti. Condizioni di ascolto: media-debole intensità del segnale ricevuto, nessuna interferenza, leggero disturbo atmosferico, evanescenza moderata, giudizio complessivo accettabile. Dettagli del programma: TGR-Giornale radio del Friuli Venezia Giulia. Notizie in breve: Assemblea regionale del PD, Comune di Trieste installa telecamere di sicurezza, 50enne morto per incidente stradale, e altro. Poi notizie in dettaglio. Quanto ascoltato è stato registrato e il file in mp3 inviato alla Redazione giornalistica tgrfvg@rai.it ma gli indirizzi email sono pure tanti altri a cominciare da quello della responsabile della struttura Gioia Meloni gioia.meloni@rai.it - A rispondere al rapporto d'ascolto è stato Antonio Caiazza giornalista di quella Redazione che ha confermato la ricezione dell'Ora della Venezia Giulia, ed ha fatto in sintesi la storia RAI della sua regione aggiungendovi il testo completo del sommario ascoltato in quella occasione. Indirizzo: RAI Sede Friuli Venezia Giulia - Via Fabio Severo 7 - 34133 Trieste. Giuseppe Corba di Tamai-PN che si colloca tra i veterani e fedeli lettori di questa pubblicazione, ha di recente inviato del materiale turistico su questa regione (tra cui Lignano Sabbiadoro) aggiungendo che nel Friuli Venezia Giulia vi sono 21 emittenti tra cui come abbiamo visto due della RAI, una americana militare ad Aviano, e 10 televisioni private. Egli è stato a Sacile-PN dal 1997 al 2010 come volontario al Giovedì alle 14.30 a trasmettere con Radio Palazzo Carli emittente locale sui 100.20 MHz.



emittenti eredi di Radio Australia

OZY RADIO

Le considerano eredi di Radio Australia e forse lo sono davvero quelle che rispondono ai nomi di NQ Radio (che abbiamo visto la volta scorsa sulle pagine di questa rivista) e Ozy Radio di cui ci occupiamo adesso. Non sono facili da ascoltare per noi italiani, ma tentar non nuoce. Ozy Radio ha iniziato con prove di trasmissione su 5045 kHz nell'Agosto 2017 tornando sulle onde corte dopo diversi anni dalla sua prima allocazione su 3210 kHz (2011). Il programma consisteva in annunci, ripetizioni dall'Australian Independent News service e continui brani di musica pop degli anni '50 e '60 utilizzando il segnale d'intervallo della ex Radio Australia. La località è stata riportata come Razoebach vicino Camden all'incirca 45 Km a Sud Ovest di Sydney nella Nuova Galles del Sud. L'attuale potenza impiegata è di 500 watts, la zona di diffusione l'Australia e sue dipendenze. Il loro sito internet è sotto costruzione.

Al momento (Febbraio/Marzo) Ozy Radio è inattiva ma pensa di tornare sulla nuova frequenza di 4835 kHz già utilizzata dai servizi domestici della ABC Northern Territory in provenienza da Alice Springs, servizi che sono cessati nel Gennaio 2017. I piani di sviluppo prevedono anche l'inizio di trasmissioni in DRM per Sydney. La presenza di questa nuova emittente australiana su 4835 kHz renderebbe difficile, quasi impossibile, l'ascolto di All India Radio da Gangtok nel Sikkim specie per chi risiede in Asia, già di per se difficile.

A destra vediamo la copertina del bollettino Australian DX News dell'ARDXC numero di Marzo 2018, 24 pagine in inglese, di cui John Wright che ha firmato la QSL di Ozy è segretario e che si occupa di notizie del Club HQ. Egli conferma che l'emittente è off air su 5045 kHz e che nelle prossime settimane dovrebbe ripartire su 4835 kHz. Nella pubblicazione vi sono lunghi elenchi di ascolti, un piccolo servizio sulla Radio di Djibouti, notizie dai vari Paesi, per l'Australia il responsabile di Ozy Radio, Craig Allen aggiunge: "Sia 5045 che 5055 kHz (NQ Radio, ndr) usano antenne NVIS omnidirezionali per un migliore segnale nella copertura delle zone rispettive". Sulla rivista vi è poi una presentazione del ricevitore Degen DE321, la rubrica della posta, altri ascolti e notizie, Clipping (notizie dai giornali), Utility DX Report, informazioni sul ricevitore Toshiba R-1500. Assieme alla copia di questo bollettino australiano John Wright ha allegato un modulo per chi desidera aderire all'Australian Radio DX Club.





L'ascolto di questa piccola emittente australiana è avvenuto il 6 Dicembre 2017 dalle 14.50 alle 14.55 ovviamente su 5045 kHz. Le condizioni di ricezione erano queste con il codice SINPO: 2-5-3-3-2. Il programma in onda era costituito da brani di musica leggera con canzoni in inglese. Una voce maschile parlava un poco, poi le canzoni riprendevano. Il rapporto d'ascolto con il relativo file mp3 veniva inviato quel giorno stesso all'indirizzo e-mail 3210khz@gmail.com senza ricevere risposta fino all'invio del sollecito in data 12 Marzo 2018 presso l'indirizzo

Listening from Italy and Greetings

 John Wright <dxer1234@gmail.com>
Oggi, 00:02 13 Marzo 2018
Te ☺



  March 2018.pdf
2 MB

2 allegati (3 MB) Scarica tutto Salva tutto in OneDrive - Personale

E QSL

Hello Giovanni,
OZY MUSIC RADIO 1000 watts of power into an inverted V antennae, located at Razorback, near Camden NSW, 25 NM SW of Sydney.
We play 100 per cent ozy music! I can confirm your report of December 6th 2017. 1450 to 1455 UTC on 5045 kHz. The announcement was a public service announcement so that's how I could ID the station.

Since the end of February we are relocated to 4835 kHz from another location in Australia. So currently we are off air.

However, as we are associated with the Australian Radio DX Club, I have sent you as attached our special offer to DXers around the world of a email membership valid to

30th June 2019. This means also you also receive the 11 bulletins per year, but also a complimentary email bulletin from the New Zealand DX League emailed to you as we both have interchange agreements. I have attached the latest magazine from the Australian Radio DX Club, ARDXC and a membership form. Payment can be made by Visa or MasterCard or 20-00 Australian the equivalent being \$15-00 EURO's. On receipt we will send you a new member handbook and a wall certificate posted to you.

Also can you hear 5055 kHz Radio 4 KZ Innisfail 1200 watts? AI is also in our club. he is on air 2000 to 1400 UTC each day. AI also can confirm reports when correct.

Regards John

Tuesday 23 September 2014

 **ABC**
Australian Broadcasting Corporation
Communications Networks
ABC Ultimo Centre
700 Harris Street
Ultimo NSW 2007
GPO Box 9994
Sydney NSW 2001
Tel. +61 2 8333 1500
abc.net.au

Giovanni Sergi
Via Siberi, 40
98149 Messina /Camaro Inferior/
ITALY

Ref: Reception Report for ABC Outback Radio Service VLBA - Alice Springs

Dear Giovanni,

Many thanks for your report of reception of the ABC Outback Radio transmission from station VLBA on 4835 kHz on 20 September 2014 at 17:12 - 17:20 UTC.

I'm pleased that you enjoyed listening. Operation of this service on 4835 kHz between 08:30 & 21:30 UTC is a trial only (it normally operates on 2310 kHz during these hours). The VLBA transmitter is located approximately 13 km south of Alice Springs. It is a domestic High Frequency service providing coverage to the southern part of Australia's Northern Territory.

Unfortunately we are not issuing QSL cards as verification of reception of this service. I hope that this letter will be acceptable.

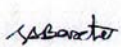

Gary Baxter
Transmission Planning Executive

nuovo dxer1234@gmail.com
A rispondere come abbiamo visto è stato John Wright, il quale nella lettera che vediamo qui sopra ha scritto: "Ciao Giovanni, Ozy Music Radio 1000 Watts di potenza con un'antenna a V invertita è situata a Razorback vicino a Camden NSW, 25NM SW di Sydney. Diffondiamo musica al 100 per cento! Posso confermare il tuo rapporto del 6 Dicembre 2017, dalle 14.50 alle 14.55 UTC su 5045 kHz. L'annuncio è stato quello di un servizio pubblico con il quale si è potuta identificare l'emittente. Dalla fine di Febbraio stiamo traslocando su 4835 kHz da un'altra località australiana, così al momento non siamo operativi. Comunque, agiamo in associazione con l'Australian Radio DX Club e ti ho inviato in allegato la nostra offerta speciale per i DXers di tutto il mondo con la proposta di associazione valida fino al 30 Giugno 2019. I soci ricevono 11 bollettini all'anno unitamente a un bollettino online della New Zealand DX League perchè abbiamo reciproci accordi di interscambio. Ti ho allegato una copia recente della rivista dell'Australian Radio DX Club, ARDXC e un modulo per l'associazione. I pagamenti possono essere fatti con Visa o Mastercard o con 20 dollari australiani che equivalgono a 15 euro. Al ricevimento ti invieremo il manuale di socio e un certificato a te intestato. Puoi pure ascoltare Radio 4K7 5055 kHz da Innisfail con 1200 watts? Al è anche nel nostro Club, in onda giornalmente dalle 20.00 alle 14.00 UTC, e confer-

ma pure lui i rapporti corretti. Cordiali saluti, John".
Qui sopra la conferma della ex Radio Australia su 4835 kHz il 20 Settembre 2014 ascoltata alle 17.12. E' veramente un peccato che emittenti internazionali come questa scompaiano in tal modo con danno d'immagine per il Paese trasmittente, con la mancanza di un ottimo sito propagandistico per il turismo. Intorno al 2000 Radio Australia aveva un buon servizio in inglese per l'Asia e il Pacifico su diverse bande onde corte, dai 13 ai 49 metri, venendo ascoltata bene in certi segmenti del giorno anche da noi in Europa. Diversi si dedicavano con successo al Northern Territory Shortwave Service con le celebri Alice Springs, Tennant Creek e Katherine sulle bande tropicali di 120, 90 e 60 metri.

**gli articoli più belli e completi
sul radioascolto internazionale
li leggi soltanto sulla rivista trimestrale
RADIO NOTIZIE**

Dalla Terra Santa

VOICE OF HOPE MIDDLE EAST

“Voice of Hope - Il ritorno” si potrebbe titolare la vicenda che vede protagonista l'emittente religiosa che gli abitanti sulle rive del Mediterraneo orientale possono seguire su 1287 kHz in onde medie. Per noi che viviamo in Italia è piuttosto difficile poterla ascoltare, figuriamoci in buone condizioni, a meno che non ci si trovi dalle parti della Sicilia sud-orientale, a Ispica in provincia di Ragusa, nel pomeriggio-sera.

WORLD-CLASS RADIO — KVOH
Los Angeles, California USA
 High Adventure's Voice Of Hope For The Americas

This card verifies your report of our transmission:

Date: **9-26-88**
 Time: **22:33** GMT/UTC
 Frequency: **17775**

The ministry on this station is dependent upon the prayers and the financial help from our listeners. Please write to us.

High Adventure Ministries
 P.O. BOX 93937
 LOS ANGELES, CA 90093

"For the earth shall be filled with the knowledge of the Glory of the Lord."
 HAB. 2:14



Sul numero 99/1989 di Radio Notizie pubblicammo sull'argomento un articolo nell'ambito della rubrica "Africa-Asia-America Latina" che vorremmo riproporre qui come introduzione. "La KVOH-Voice of Hope per le Americhe, come la consorella King of Hope in Libano, è un'emittente religiosa gestita e operata dalla High Adventures Ministries che fa capo al ricco uomo d'affari statunitense George Otis. Le trasmissioni iniziarono a metà Novembre del 1986 dalla località di Rancho Simi, nella California meridionale, con una potenza di 50 KW. Nonostante il tipo di antenna utilizzata che permette di disporre di un'energia considerevole, la ricezione da noi è possibile raramente e per ristretti periodi di tempo. Programmi in spagnolo sono diffusi lun-ven alle 14.00-15.59 su 17775, alle 15.59-20.00 su 17755 e alle 20.00-21.00 su 17775. Il sab e la dom alle 15.00-20.00. Il programma in inglese è in onda al lun-ven alle 21.00-03.00, sab-dom alle 20.00-01.00 su 17775. Tenere d'occhio anche i 9495 e i 13695. Questi programmi si compongono di notiziari sull'ora, conversazioni, sermoni e citazioni bibliche. I rapporti d'ascolto sono confermati con una piccola QSL (che vediamo sopra, ndr), e si riceve la schedule e materiale religioso. L'indirizzo è: KVOH-Voice of Hope, Box 7466, Van Nuys, California 91409, United States of America".

Si è sentito parlare per la prima volta di KVOH nel 1986 quando George Otis annunciò per Maggio alcuni tests dai 31 ai 16 metri, ma per motivi tecnici questi furono posticipati al Novembre. Si scelsero poi i 17775 kHz per favorire in particolare il continente americano, mentre in Europa la ricezione rimaneva difficile.



Una volta, riferendoci ai primi anni '80, La radio militare israeliana Galei Tshal deteneva fra l'altro anche i 1287 kHz dalle parti del Golan e del Sinai meridionale con potenze da 5 a 20 KW, mentre Voice of Hope diffondeva in Palestina come HBN Holyland Broadcasting Network su due frequenze, Word 945 kHz da Marjayoun con 12 KW e King of Hope 6215 kHz con 10 KW dalle 04.00 alle 23.00 inglese con piccoli segmenti in arabo. Annunciava: "This is WORD and KING, High Adventure's Voice and King of Hope for the Middle East, broadcasting from the Valley of the Springs in Free Lebanon". Nella pagina seguente vediamo una lettera ricevuta da HBN



John & Heather Tauloe



George Otis

proveniente da Metulla con francobolli israeliani datata 18 Febbraio 1981 che vi vogliamo proporre in traduzione dall'inglese. "Caro Sergi, grazie per il suo recente rapporto d'ascolto. Confermiamo la sua ricezione di 6215 kHz nella banda dei 49 metri (non 48) il 2 Febbraio (non Gennaio). Era King of Hope in



onda il 26 Gennaio 1981. Operiamo con 10 KW dalla Valley of the Springs in una zona chiamata Free Lebanon (Libano meridionale). I nostri programmi sono omnidirezionali diretti a chiunque li possa ascoltare nel mondo. Abbiamo anche ricevuto rapporti d'ascolto da Turchia, Inghilterra, Canada, America, Egitto, Danimarca, Svezia, Belgio, Israele, ecc. nell'arco di meno di un mese. La programmazione è basata sul simulcast di WORD, Voice of Hope, che opera in onde medie dalla stessa località. Ancora grazie per la sua lettera e la preghiamo di passare parola ai suoi amici per King of Hope e... buon ascolto. Sinceramente suo, Charles Pollak, Vice Presidente e General Manager di Voice and King of Hope". Altri dati su questa organizzazione religiosa li desumiamo da un'altra lettera datata Gennaio 1989 che riportiamo in questa stessa pagina.



February 18, 1981

Sergi Giovanni
Via Crotone, 33
I-98010 Canaro Inferiore
(Messina) Italia

Dear Sergi,

Thank you for your recent reception report. We confirm your reception of 6.215 mhz on the 49 meter band (not 48) on the 2nd of February (not January). We signed the King of Hope on the air on January 26, 1981.

We operate at 10,000 watts from the Valley of the Springs in an area called Free Lebanon (Southern Lebanon).

Our programs are beamed omnidirectionally to whoever will listen around the world. We have also received reception reports from Turkey, England, Canada, America, Egypt, Denmark, Sweden, Belgium, Israel and etc., and we have been on the air a little less than a month.

The programming is basically a simulcast of WOEI, the Voice of Hope, which operates medium wave from the same facility.

Thank you again for your letter and please spread the word to your friends about the King of Hope and ... Happy Listening.

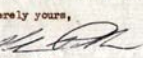
Sincerely yours,

Charles Pollak
Vice President and General Manager
Voice and King of Hope

CP:vk

Radio Station W O R D 945 AM "The Voice of Hope" ☆ Shortwave Station K I N G "The King of Hope" ☆ TV Station H O P E Channel 12 "The Star of Hope"



January 1989

Dear Voice of Hope listener,

Greetings from High Adventure's Voice of Hope in Los Angeles. We thank you for taking the time to send us your letter of encouragement and reception report covering our transmissions from Southern California.

The information you have sent us is very helpful and enables us to have a much clearer picture of just how the broadcasts are being received in your area.

High Adventure's Voice of Hope (KVOH - Los Angeles) has been on the air for over two years. It broadcasts in both the Spanish and English languages covering over 70 countries with the Gospel of Jesus Christ.

High Adventure Ministries also owns and operates the King of Hope (KING - South Lebanon) in the Middle East where we broadcast in 12 languages, including Russian.

By the end of this year, High Adventure Ministries hopes to turn on its newest and biggest station yet. A 4-million watt Voice of Hope to all of Asia.

Our aim in broadcasting is to help our listeners find fulfillment through a personal relationship with Jesus Christ. If you'd like to know more this, we'd like to send you a free, informative booklet authored by Dr. Merv Rosell entitled "How To". Just send a brief note stating that you'd like a copy of the booklet and we'll send it right off to you.

Thank you again for your reception report, we always love to hear from you. We welcome you to our High Adventure listening family.

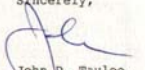
Sincerely,

John D. Tayloe,
English Language Programmer/
On Air Broadcaster

U.S.A.: Box 7466, Van Nuys, CA 91409 (818) 701-9133 - Fax (818) 993-4259, Tx 880932
Canada: Box 425 Station E, Toronto, Ont. M6H 4E3 (416) 898-5447 U.K.: Box 2375, London WC1N 3XX (0732) 354121
High Adventure, Asia: Orchard Point P.O. Box 796, Singapore 9129

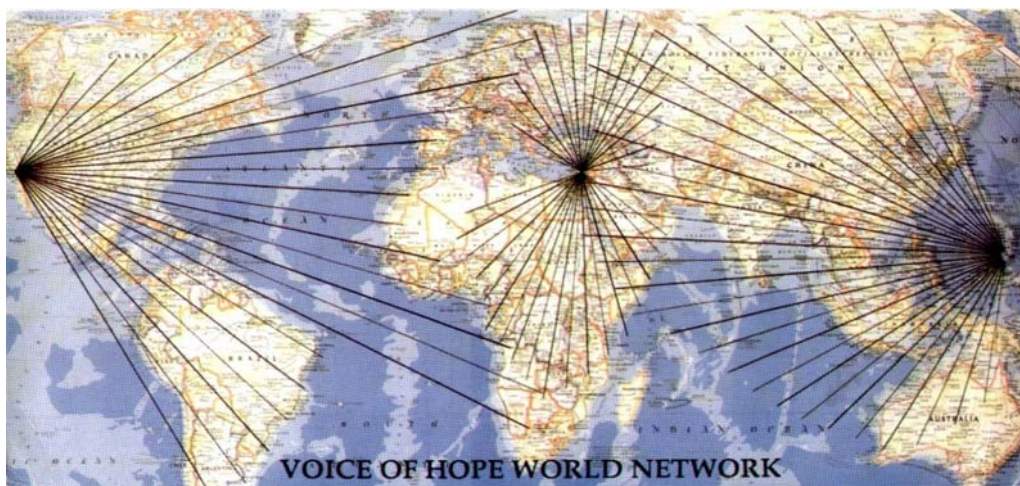

Caro Ascoltatore di Voice of Hope, saluti dalla High Adventure's Voice of Hope in Los Angeles. La ringraziamo per aver impiegato il tempo a inviarci la sua lettera di incoraggiamento e il rapporto d'ascolto sulle nostre trasmissioni dalla California meridionale. L'informazione che ci ha inviato è molto utile e ci offre una visione più chiara di come le trasmissioni vengono ricevute nella sua zona. Voice of Hope della High Adventure (KVOH - Los Angeles) è stata in onda per più di due anni. Le sue trasmissioni sono in spagnolo e inglese coprendo circa 70 Paesi con il Gospel di Gesù Cristo. High Adventure Ministries gestisce e opera anche King of Hope (KING - Libano del Sud) in Medio Oriente dove trasmettiamo in 12 lingue, incluso il russo. Alla fine di quest'anno speriamo di poter realizzare il progetto più recente, 4 milioni di watts per tutta l'Asia. Il nostro obiettivo è di aiutare i nostri ascoltatori a realizzarsi attraverso un rapporto personale con Gesù Cristo. Se desidera sapere altro su questo, possiamo inviarle gratuitamente un opuscolo informativo realizzato dal Dr. Merv Rosell intitolato



<How To>. Ci mandi una breve richiesta e glielo invieremo. Ancora grazie per il rapporto d'ascolto, ci piace ricevere sue notizie. Le diamo il benvenuto nella famiglia degli ascoltatori di High Adventure. Sinceramente, John D. Tayloe, programmatore per l'Inglese/On Air Broadcaster". Accennando al progetto recente, pro-

babilmente volevano riferirsi all'installazione di una potente trasmittente sull'Isola di Palau nell'Oceano Pacifico, indipendente dagli USA dal 1994.

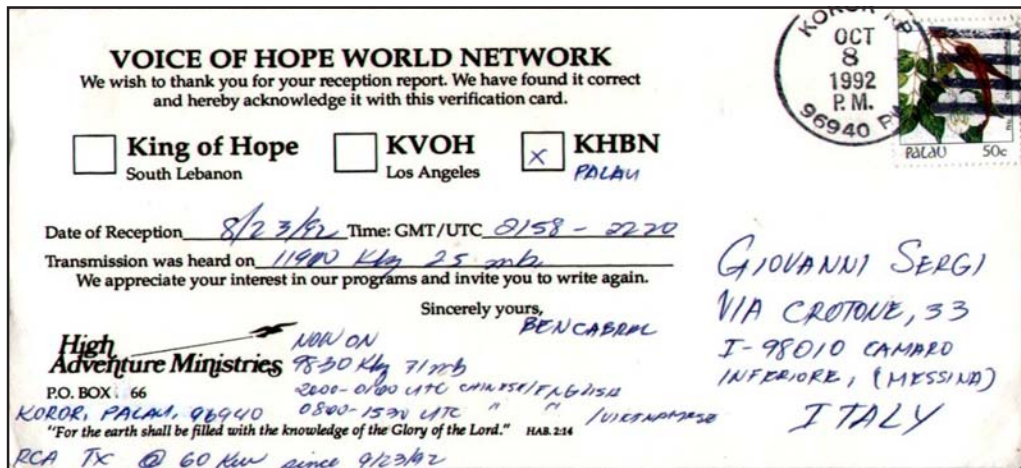

Abbiamo visto come George Otis abbia stabilito Voice of Hope 945 kHz in Sud Libano nel 1979, esperienza durata fino al 2000. La figlia di George, Heather, e il marito John Tayloe nel 1998 hanno istituito lo Strategic Communication Group per diffondere il messaggio del gospel nel mondo. A loro si deve il ristabilimento di Voice of Hope in Medio Oriente il 28 Marzo 2017 stavolta su 1287 kHz (ex della radio militare israeliana) che copre Siria, libano, Giordania, Cipro, Turchia, Egitto e Israele dagli studi sulle coste del Mare di Galilea negli stessi luoghi frequentati da Gesù 2000 anni fa. A destra, trasmissione inaugurale dagli studi sulla riva del Mare di Galilea alle 09.00 del 28 Marzo 2017. Sono presenti John Tayloe, Heather, Gary Hull station manager e la traduttrice araba Rose Gruber che appare nella QSL ricevuta con un certo ritardo dagli appassionati ascoltatori. Nella cerimonia di inaugurazione sono stati letti alcuni versetti biblici con la volontà di essere una guida per la Chiesa in Medio Oriente per Cristiani e Musulmani cui fare conoscere la bella musica religiosa. La richiesta per una nuova emittente, l'unica stazione radio cristiana nella zona, era stata fatta al governo israeliano nel Febbraio 2014, e dopo due anni ecco la licenza. Viene rimarcato il fatto che mai prima d'ora Israele aveva concesso frequenze AM o FM ad una stazione radio cristiana. L'emittente installata da George Otis in Sud Libano nel 1979 (anche in onde corte 6215 e 6280 kHz) era stata costretta a sospendere le trasmissioni per motivi di sicurezza nel 2000 quando Israele si era ritirata improvvisamente dalla regione di frontiera. Il fatto che la radio fosse caduta nel silenzio aveva spezzato il cuore a George. Il personale sparso nella zona era fuggito dal Libano per salvarsi la vita. Per 17 anni le onde radio erano rimaste silenziose fino a che John Tayloe e la moglie Heather non sono riusciti a ristabilire Voice of Hope stavolta in Israele!

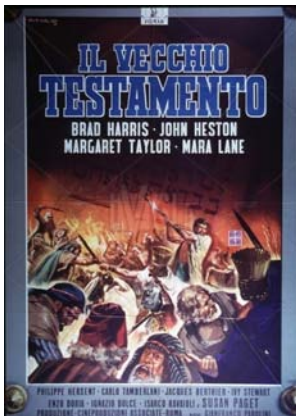

Qui a sinistra locandine del film Il Vecchio Testamento (1962) che riprende la fase iniziale della lotta dei Maccabei contro i Seleucidi di Siria (II sec. a.C.). Oggi i perseguitati sono i cristiani di Siria e Libano.



A destra, dentro il Kintruxer e il Trasmettitore Nautel NX50 MW. Il servizio in MW è diffuso da She'ar Yashuv usando un nuovo trasmettitore solid state Nautel



da 50 KW attivato da un generatore 550k VA. Il centro è operato dalla compagnia di telecomunicazioni israeliana Bezeq. Il sito dell'antenna si trova nel Nord Israele a She'ar Yashuv non lontano dai confini libanesi-siriani. Gli studi sono situati a Bet Gabriel sistemati vicino all'edificio dove venne firmato 24 anni fa lo storico accordo di pace Israele-Giordania. L'uditorio che segue l'emittente con l'annuncio in arabo e inglese: "From the shore of the Sea of Galilee to all the Middle East... This is the Voice of Hope" si stima essere in 40 milioni di ascoltatori. Dal sito Yavne lo Strategic Communication Group anticipa per il 2019 un servizio in onde corte in farsi per Iran, Afghanistan, Pakistan e Iraq, trasmettitore da 100 KW da acquistarsi in Germania offerto dallo Stato ebraico con lo studio quasi pronto.

VOICE OF HOPE
1287 AM

STRATEGIC COMMUNICATIONS GROUP
www.voiceofhope.com

We are pleased to be able to verify your reception of Voice of Hope - Middle East!

Date: 17 MAY 2017 Freq.: 1287 kHz
Time: 1845 - 1900 (UTC)
Transmitter location: 33°12'54.95"N 35°38'40.67"E (She'ar Yashuv, Israel)
Power: 50 kW Beam: OMNI

73's, and good DX-ing!
Ray Robinson
Ray Robinson
Vice President, Global Operations

BET SHE'AN Air
0955069
08/02/2018 09:23
כ"ג שבט תשע"ח
Postase 7-40
ג'רמניה
7-40

GIOVANNI SERGI
VIA SIBARI 40
98149 MESSINA
ITALY



Viaggio di 12 giorni da San Francisco a Tel Aviv dal 29 Ottobre al 9 Novembre 2018 per 3.795 dollari.

MYLES & KATHARINE WEISS of
House of Peace
beth shalom

along with

JOHN & HEATHER TAYLOE of
VOICE OF HOPE
WORLD RADIO NETWORK
STRATEGIC COMMUNICATIONS GROUP

BRING TO YOU THE...

70th ANNIVERSARY of ISRAEL—Study Tour
October 29 - November 9, 2018

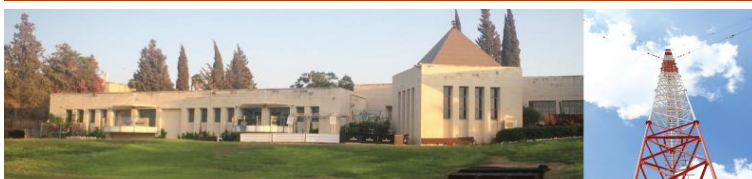

Viaggio di Gruppo per i 70 anni di Israele. Visita guidata negli studi di Voice of Hope e in diverse città di Israele

Our 12-day Itinerary includes...

- Day 1: Monday, Oct 29:** Depart San Francisco (SFO) for Tel Aviv
- Day 2: Tuesday, Oct 30:** Arrival and assistance at the Ben Gurion Airport (TLV). Stay at the Ramada Netanya overnight.
- Day 3: Wednesday, Oct 31:** Caesarea Aqueduct, Caesarea, Mt. Carmel, Mt. Carmel Congregation, Megiddo, Mt. Precipice. Overnight at Ein Gev Kibbutz.
- Day 4: Thursday, Nov 1:** Boat ride on Sea of Galilee, Magdala, Mt. of Beatitudes, Capernaum, Land of Gadarenes, St. Peter's fish lunch, Yardenit. Special Prayer and dedication - **Voice of Hope Radio Station dedication**, Galilee, Overnight Ein Gev.
- Day 5: Friday, Nov 2:** Tel Dan, Banias Falls, Caesarea Philippi, Lebanese lunch, Golan Heights, Mt. Bental. Overnight Ein Gev.
- Day 6: Saturday, Nov 3:** Jordan River Valley Drive, Gideon Spring, Qsar El Yahud, Qumran, En Gedi. Overnight at the Hod Hotel at the Dead Sea.
- Day 7: Sunday, Nov 4:** Masada, Abraham's Tent lunch, Model City- Shrine of the Book / Israel Museum. Service at King of Kings 5pm. Overnight Dan Panorama Hotel in Jerusalem.
- Day 8: Monday, Nov 5:** Palm Sunday Road, Dominus Flevit, Garden of Gethsemane Mt. of Olives, Palm Sunday Path, Jaffa Gate, Ramparts Wall Walk, Upper Room, Cardo—the "Heart" of Jerusalem, Broad Wall, lunch on your own, The Western ("Wailing") Wall, South Temple Steps. Overnight Dan Panorama Hotel in Jerusalem.
- Day 9: Tuesday, Nov 6:** Samaria, Bethel, Shiloh, Mt. Gerizim, HaYovel Vineyards. Overnight Dan Panorama Hotel in Jerusalem.
- Day 10: Wednesday, Nov 7:** Free Day. Overnight Dan Panorama Hotel in Jerusalem.
- Day 11: Thursday, Nov 8:** Temple Mount, Lithostratus/Antonia Fortress, Pool of Bethesda, City of David, Pool of Siloam, Yad Vashem, Garden tomb, farewell dinner at hotel. Transfer to airport for those not going to Petra.
- Day 12: Friday, Nov 9:** Arrive Home

Price: \$3,795

Features Included:

- Round Trip Air SFO/TLV/SFO including tax and fuel surcharges
- Hotels with breakfast and dinner daily
- Meeting & assistance at the airport in Israel upon arrival
- Transfer between airport and hotels
- English-speaking guide throughout the tour
- Baggage handling, hotel taxes & service charges
- Tips to driver, guide, hotels
- 5 Lunches

Not included:

- Travel Insurance (highly recommended, available at www.yoshertours.com. Click on travel tips)
- Private hotel room
- Gifts/personal expenses
- Phone (Unlimited calls to USA, Canada and within Israel for a pre-arranged cost of \$3.99/day; contact info@yoshertours.com)
- Land Only passengers are not guaranteed airport meeting and assistance, including transfers to & from the airport.

Itinerary subject to change. For further information, contact Sherry Moore, Phone: 703-627-7992
Email: sherry@yoshertours.com

Register at: www.yoshertours.com/myles-katharine-weiss-israel-tour-2018/



Gary e Lorena Hull



Israel's Minister of Communications, Ayoub Kara visits the Voice of Hope and speaks to our listeners.

Il 15 Febbraio 2018 l'emittente ha ricevuto la visita del Ministro delle comunicazioni israeliano assicurando il suo sostegno agli ideali di pace, amore fraterno e libertà espressi da Voice of Hope (Saout al Amal). VOH si può ascoltare anche sul telefonino con una app e in streaming sul web.



VOICE OF HOPE – On-Air Team: Rose Gruber, Rayik Ashqar, Amira Saliba, Gary Hull, Nizar Elaimy, Haneen Obeid and Nisreen Shalash.

Dopo questo ricco impatto visivo e la retrospettiva sull'emittente, ecco i dati dell'ascolto realizzato il 17 Maggio 2017 ovviamente su 1287 kHz dalle 18.45 alle 19.00 UT in lingua araba. Il segnale era da medio a debole e viceversa, con un pò di rumore ed evanescenza. Il programma in quel momento era costituito da musica araba strumentale, poi parlato in arabo indicando chiaramente Sawt al Amal e il sito web, ancora musica araba strumentale e canzone con voce femminile. Può capitare di sentire brani biblici, inni, interviste, racconti ed altro. Al rapporto d'ascolto è stato allegato il solito file mp3 di 2 min. e il tutto è stato inviato all'indirizzo email: reports@voiceofhope.com Lettere aeree possono essere inviate a: Voice of Hope - 543 Country Club Drive - Simi Valley, CA 93065, United States of America. La risposta si è fatta attendere, ma poi è giunta tramite la classica cartolina QSL proveniente da Bet She'an, Israele. Ricordiamo che si può anche ascoltare Voice of Hope America (KVOH, Los Angeles), in onde corte per Cuba, Messico, America centro-meridionale su 9975 e 17775 kHz in spagnolo e inglese nel corso della giornata. Altro tentativo può essere fatto per Voice of Hope Africa (Lusaka, Zambia) sempre in onde corte giornalmente su 4965 e 6065 (16.00-19-30), 9680 e 11680 (05.00-08.00), 9680 e 13680 kHz (12.00-17.30) con due trasmettitori da 100 KW in inglese e lingue locali.

On March 28, 2017, through an unprecedented decision by the government of Israel, the VOICE OF HOPE - 1287 AM signed on the airwaves as the only Christian radio station in the Holy Land. The VOICE OF HOPE is dedicated to our Christian brothers and sisters in the Middle East under oppression. The VOICE OF HOPE Arabic broadcasts are reaching Muslims with the Gospel for the first time. Broadcasting in Arabic and English from the shore of the Sea of Galilee, over 40 million people are under its powerful broadcast signal every day reaching Israel, Syria, Lebanon, Jordan, and Cyprus.

Reach:	Syria, Lebanon, Jordan, Israel, Cyprus, Turkey, Egypt
Potential Audience:	Over 40+ million listeners
Power:	50,000 Watts
Frequency:	1287 kHz Medium Wave
Transmitter:	AM - Medium Wave (Nautel - Solid State)
Transmission:	Israel
Facility:	
Antenna:	Omnidirectional - Radiated ground plain - 360° degrees coverage
Slogan:	"From the shore of the Sea of Galilee to all the Middle East... This is the Voice of Hope."

CANADA - Una sfida quasi impossibile

Ascolto con lode per CFVP da Calgary

Certo, ascolti di questo genere non sono di tutti i giorni, occorre diverso tempo (mesi, a volte anni) per riuscire a sintonizzare e a immortalare col registratore digitale emittenti come questa CFVP da Calgary in Canada. La difficoltà sta nella potenza impiegata dall'emittente, davvero molto esigua, soltanto 0.1 KW ovvero 100 Watts, roba da trasmettitori per emittenti amatoriali o del fine settimana. La bassa potenza impiegata e la lontananza dal punto di trasmissione fino a noi in Italia anche nei momenti di massima propagazione ci fanno giungere un segnale sempre debole ai limiti della comprensione di parlato e musica. Sintonizzati i 6030 kHz che ripetono con simulcast CKMX 1060 kHz (50 KW) da Calgary nell'Alberta, non lontano dal confine meridionale del Canada con gli Stati Uniti, il problema da risolvere è quello di provare a trovare e a stabilire un corretto livello di segnale-disturbo tralasciando la frenesia di aumentare il volume che non farebbe che innalzare nello stesso tempo il rumore complessivo accentuando l'incomprensibilità di quanto viene man mano ricevuto. Quindi, dopo la fortunata sintonia occorre mantenere basso il volume in registrazione, amplificandolo poi al momento del riascolto con il registratore digitale o dopo la copia e la conversione sul computer nel file mp3 per l'invio all'emittente come prova d'ascolto.



CFVP Calgary

Calgary è nota per aver ospitato i XV Giochi Olimpici invernali nel Febbraio 1988 e per l'attività delle Giubbe Rosse a partire dal 1873-75 con il nome di Polizia a cavallo



del Nord Ovest (poi Royal Canadian Mounted Police). Una città a circa 80 Km a oriente delle Montagne Rocciose. Qui a sinistra la copertina di un albetto del 1959 che rende bene l'immagine di quegli agenti della regina inglese a cavallo in quel lontano Paese. L'istituzione dell'emittente in questione risale al 1921

quando W.W. Grant stabilì una stazione sperimentale a High River per diffondere concerti radiofonici nel Canada occidentale. Nel 1922 Grant spostò l'emittente a Calgary adottando il call CFCN. Egli aveva ottenuto una licenza commerciale, la seconda per Calgary dopo la CFAC, il 18 Maggio. Era una stazione "fantasma" affiliata prima alla Canadian National Railway radio Network e poi alla Canadian Broadcasting Corporation's Dominion Network. Nel 1947, l'emittente ottenne l'attuale frequenza AM su 1060 kHz. In onde corte poteva essere ascoltata su 6030 kHz mediante il ripetitore CFVP che copriva e copre la parte occidentale del Nord America.

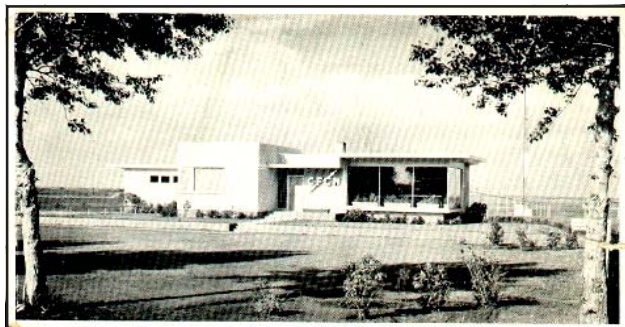
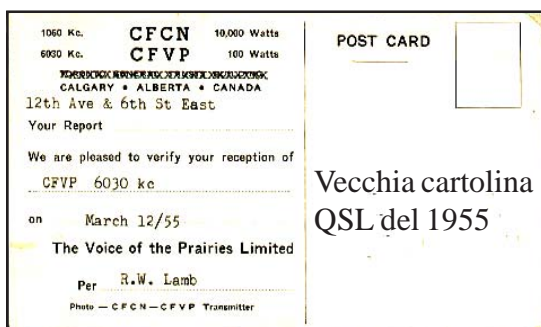

La stazione è divenuta CKMX nell'Autunno del 1994 quando la Maclean-Hunter l'ha ceduta alla Standard Broadcasting mantenendo la padronanza della stazione sorella CFCN e passando al formato con le canzoni di attualità per adulti che aveva modificato il rock alternativo nella metà 1993 con il nome di Mix 1060 della AM1060 contemporary hit radio. Il 1° Dicembre 1995 l'emittente ha adottato il formato adult standard fino al 2005 quando è stato assunto il formato di musica classica country. Ha avuto la distinzione di essere l'ultima stazione radio canadese a trasmettere un continuo formato classic country mentre le altre emittenti in Canada hanno diffuso il country classico come CJDL e CFCW ma i loro formati sono più propriamente descritti come country tradizionale perchè quelle emittenti hanno diffuso anche brani contemporanei nelle loro playlist. Secondo un sondaggio del 2011 di BBM Canada, Classic Country AM 1060 si colloca al 15° posto sul mercato della città. La Standard Broadcasting viene acquisita nel 2007 da Astral Media e poi da Bell Media nel 2013. La Bell acquista la CKMX insieme alla ex sorella televisiva.



December 20, 2011 — The Ontario DX Association (ODXA) has been appointed QSL Manager for radio stations CKMX Classic Country AM 1060 (1060 kHz) and CFVP Shortwave (6030 kHz), owned and operated by Astral Media, Calgary, Alberta, Canada.

Following on from over 20 years of serving as the QSL Manager for Astral Media's Toronto CFRB (1010 kHz) and CFRX (6070 kHz), the ODXA is pleased to expand this volunteer service to DXers worldwide.

Serving as the QSL Manager will be Harold Sellers. Living in Vernon, British Columbia, Mr. Sellers has regular reception of both the mediumwave and shortwave signals from Calgary, providing familiarity with the programming content.

QSL cards have been printed and will be sent in response to accurate reports for either 1060 or 6030 kHz.

Reports may be sent by postal mail or e-mail to any one of the following:

Harold Sellers,
3211 Centennial Drive,
Apt. 23, Vernon,
British Columbia V1T 2T8,
Canada



*CFCN radio transmitter site
Midnapore AB 7 mi S of Calgary 1947-1982
AM - 1060 & Shortwave 6030 KHz
GE BT-50B 50 Kw & Continental 316F 10 Kw*

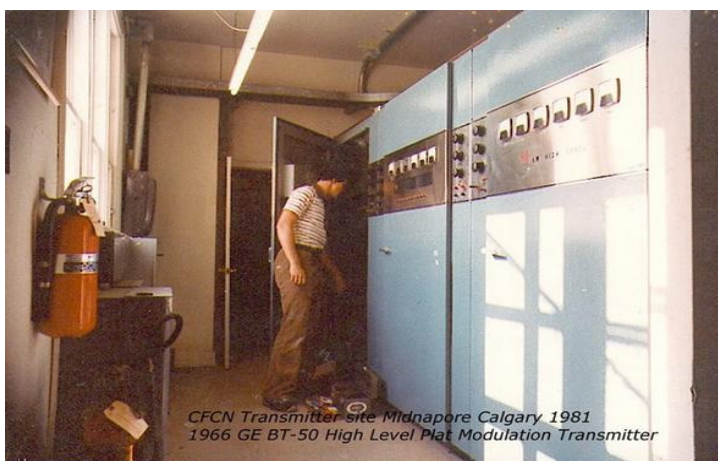

*CFCN Transmitter Site Midnapore Calgary 1981
1966 GE BT-50 High Level Plat Modulation Transmitter*



Il 12 Settembre 2013 la CKMX cambia dal classic country al formato all-comedy Funny 1060 AM che offre programmi sul cabaret con brani improvvisati dai principali comici. Gli studi sono situati sul Centre Street in Eau Claire, mentre i trasmettitori si trovano nella parte sud orientale di Calgary. Alla fine del secolo scorso erano attive su onde corte simulcast dalle onde medie, oltre alla CFVP, anche CFCX 6005 kHz da Montreal con 500 Watts, CFRX 6070 kHz da Toronto con 1 KW, e la CHNX 6130 kHz da Halifax con 500 Watts. Adesso ne rimangono soltanto due in OC: 6030 e 6070 kHz. Controllare pure le CBC St.John's e Vancouver 6160 kHz. Veramente una bella sfida per il DXer più incallito.

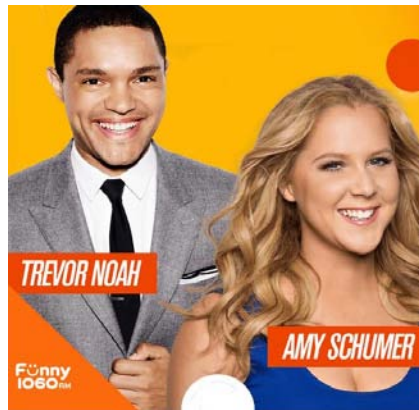
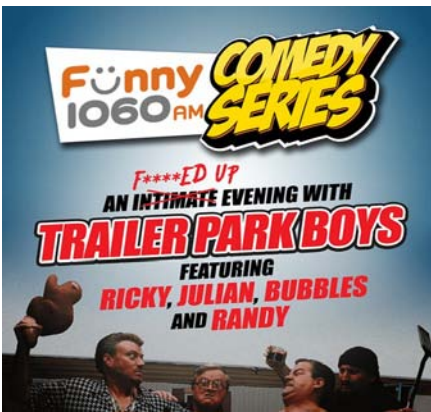

QSL Verification Letter

Funny 1060 AM

THE BEST STAND-UP COMEDY 24/7

Calgary, Alberta, Canada

Giovanni Sergi
Via Siberi, 34
98149 Messina
Italy

Your reception report of our station CFVP on 6030 kHz short wave is verified.

- CKMX 50,000 watts DA-N, 1060 kHz
- CFVP simulcasting CKMX programming
- CFVP 100 watts omnidirectional

I confirm that you heard CFVP on 13 March 2018 at 1736-1827 UTC.

Congratulations!



Harold Sellers
Ontario DX Association
QSL Manager for CKMX-1060 and CFVP-6030

Passando alla ricezione, diremo che è avvenuta il 13 Marzo 2018 su 6030 kHz in due riprese: alle 17.36 e alle 18.27 con un segnale ricevuto sempre debole, costante livello del rumore e a tratti difficoltà a comprendere l'audio. Capito chiaramente che si trattava di programma in inglese, si è poi intuito che stavano mettendo in onda una specie di comedy sketch ove dei comici (due le voci ascoltate) con monologo o duetto proponevano al pubblico delle notizie esilaranti su certe situazioni attuali con battute incredibili e l'uditorio rideva a crepapelle. Il rapporto d'ascolto con il prezioso file mp3 è stato inviato il 14/3 per email all'indirizzo solito QSLCalgary@gmail.com ricevendo risposta con lo stesso mezzo il 16/3 da parte di Harold Sellers il QSL Manager, il quale scriveva: "Congratulazioni, Sergi! Allegata vi è una lettera per la sua collezione". Una lettera-QSL che vale oro per chiunque sia appassionato ascoltatore di emittenti lontane e sconosciute. Giovanni Sergi: "Questa conferma, a coronamento di una vita dedicata al radioascolto, mi riempie di orgoglio e soddisfazione come se avessi ricevuto un premio prestigioso concesso per meriti eccezionali da una seria e super partes organizzazione DX". Harold Sellers, il QSL Manager, vive a Vernon nella Columbia Britannica e conosce tutto sulla ricezione di onde medie e corte di Calgary avendo grande familiarità con il contenuto dei programmi. Le QSL predisposte vengono inviate in risposta per la ricezione dei 1060 e 6030 kHz. I rapporti d'ascolto possono essere inviati sia per posta normale che per email a uno dei seguenti indirizzi: Harold Sellers, 3211 Centennial Drive, Apt. 23, Vernon, British Columbia V1T 2T8, Canada; QSLCalgary@gmail.com - Director of Engineering, Astral Radio Calgary, 300 - 1110 Centre St N.E., Calgary, Alberta T2E 2R2, Canada.

RADIO NOTIZIE COLLECTION

A WIDENED DIARY

Radio Notizie Collection is a reality. The complete collection of this magazine for enthusiasts of radio listening is now available on DVD after digitizing all issues from paper to PDF for viewing on your computer and, if necessary, also for reprinting on paper. All numbers from January 1981 to December 2017 exist on the disk, divided into annual blocks with comments, recommendations and further notes in the Editorial which enriches and completes the content. In scan these files we have attempted to increase its visibility by balancing written and image so that the vision could be optimized by adjusting the PDF with the buttons more (+) and less (-), possibly by enlarging or smallering at will the window on the screen.

Radio Notizie is a work more effective and incisive than a reading of a book written on the subject hobby of radio because it's the experience, I'd say better the direct expression of a life dedicated to radio in a period of profound changes economic, political, social and technical; is a widened diary enlarged to those who over the years have taken part with the collaboration and the moral and material support. An experience that encompasses all: from difficult and easy to listen to those radio stations that no longer exist; loyal readers (some of which are no longer active or present) to those that still help us in preparing Radio Notizie. Radio stations and individual radio amateurs are the natural recipients of this meritorious work but also the future listeners and experts in the field will find in it an almost inexhaustible source for their thirst for knowledge and information. In fact, Radio Notizie magazine is set to the cultural component of long distance radio (Broadcasting and Utility Stations) with links to history, geography, languages, music, film, entertainment, philately, comics and much other, not forgetting some smattering of indispensable technique to understand some phenomena and mechanisms on the propagation of radio waves in the ether or using radio receivers and antennas. It is a work which ultimately calls for confidence in ourselves and in our ability and inventive, to positive personal commitment in being able to earn so many QSL Cards, in being able to win souvenirs including precious ones and travel-free stay with competitions and quiz organized by international radio stations with a copycatting effect which is just for a specialised and generalist publication as Radio Notizie. Those interested can write to request detailed information to email: gsergi5050@hotmail.com or to the postal address: Giovanni Sergi, Via Sibari 34, 98149 Messina – Italy to acquire a real treasure of knowledge, testimony of those who believed in the radio and cultural, educational and informational possibilities bequeathing to future generations something of really useful, valid, beautiful, unique.

Giovanni Sergi

(active in radio listening from 1972)

RADIO NOTIZIE COLECCIÓN

relación temporal ampliada

Radio Notizie Colección es una realidad. La colección completa de esta revista para los entusiastas de la radio ya está disponible en DVD después de la digitalización de todos los números de la revista de papel a PDF para su visualización en el ordenador y, si es necesario, también para reimpresión en papel. Todos los números de Enero de 1981 a Diciembre de 2017 existen en el disco, dividido en bloques anuales con comentarios, recomendaciones y notas más en el Editorial que enriquece y complementa el contenido. En digitalizar estas revistas hemos intentado aumentar su visibilidad al equilibrar el escrito y la imagen para que la visión podría optimizarse ajustando el PDF con los botones positivo (+) y negativo (-), posiblemente por ampliación o reducción en la voluntad la ventana en la pantalla. Radio Notizie Colección es un trabajo más eficaz e incisivo de un libro escrito sobre el hobby del radioescucha porque es la experiencia, yo diría mejor la expresión directa de una vida dedicada a la radio en un periodo de profundos cambios económicos, políticos, sociales y técnicos; es una relación temporal ampliada a quien en los años han participado con la colaboración y el apoyo moral y material. Una experiencia que abarca todo: desde las emisoras con dificultad de escucha y rareza hasta aquellas muy fácil de escuchar y a emisoras que ahora no existen; lectores con gran fidelidad (algunos de los cuales son no más activos o presentes) a los que todavía nos ayudan en la preparación de Radio Notizie. Emisores y aficionados de la radio son los destinatarios naturales de este obra meritoria pero también los futuros oyentes y estudiosos del tema encontrarán en ella una fuente casi inagotable para su sed de conocimiento e información.

De hecho, la revista Radio Notizie se establece sobre la componente cultural de la radio a larga distancia (Emisoras de radiodifusión BC y utilidad - Utility) con enlaces a historia, geografía, idiomas, música, cine, entretenimiento, filatelia, comics y mucho otros, sin dejar de mencionar un puñado de técnica indispensable para comprender algunos fenómenos y mecanismos de la propagación de las ondas de radio en el éter o el uso de antenas y receptores de radio. Es un trabajo que en última instancia pide confianza en nosotros mismos y en nuestra habilidad e ingenio, compromiso personal positivo en poder atraer muchísimas tarjetas QSL y cartas, en ser capaz de ganar preciosos recuerdos y viajes-estancia gratuitos con los quiz y competiciones organizadas por los organismos de radiodifusión internacional con efecto imitativo que solo tiene una publicación especializada y general como Radio Notizie.

Los interesados pueden escribir para obtener más información a: gsergi5050@hotmail.com o a la dirección: Giovanni Sergi, Via Sibari 34, 98149 Messina – Italia para hacer un cofre del tesoro de conocimiento, testimonio de aquellos que creían en la radio y sus posibilidades culturales, informativas y educativas legando a las generaciones futuras algo de realmente útil, válido, hermoso, de gran clase.

Giovanni Sergi

(en el hobby del radio escucha desde 1972)

Il recupero di una vecchia emittente bulgara

RADIO VARNA

L'emittente locale bulgara Radio Varna non trasmette più in onde corte e medie, si può seguire solo in FM e in streaming di internet, perchè quest'ultimo mezzo abbatte le spese di gestione e inoltre permette di far giungere i programmi a tutti coloro che nel mondo utilizzano internet. Nonostante diversi rapporti d'ascolto inviati negli anni, nessuna conferma era giunta da Varna, mentre avevamo da tempo riposte negli album le QSL di Blagoevgrad, Plovdiv, Shumen, Stara Zagora. E' di alcuni mesi fa l'apertura di Varna verso lettere e rapporti d'ascolto degli ascoltatori esteri per quelle bande che non vengono più utilizzate. A Varna si può far fronte alle crescenti richieste perchè evidentemente i responsabili dell'emittente hanno ancora presente nella memoria i fasti dell'antica stazione radio, conservano i dati e le registrazioni delle vecchie trasmissioni, diversamente da altre emittenti cessate del tutto o nelle quali non si può intravedere e individuare con certezza l'erede naturale cui rivolgersi oggi a parecchi anni di distanza per una simile richiesta. Presupposto indispensabile per farsi confermare quanto registrato in quegli spezzoni di nastro è l'invio di una registrazione sonora, un file mp3 ricavato da una vecchia musicassetta degli anni '80-'90 opportunamente conservata, tirata fuori da polverosi cassette e digitalizzata.

Da noi in Italia meridionale Radio Varna si riceveva benino nel pomeriggio sulla storica frequenza di 774 kHz con la potenza di 5 KW in attività 24 ore su 24. La storia di Radio Varna ci viene offerta dalla stessa emittente.

"Il Radio Club Varna venne istituito il 25 Maggio 1933 come sezione dell'Unione <<Rodno Radio>>. La prima trasmissione in diretta da Varna è stata fatta il 6 Gennaio 1934 sulla lunghezza d'onda di 235.1 metri (1276 kHz). Il 19 Luglio 1934 il Ministero della Radio e della Televisione stabilì una stazione radio e nel Settembre iniziò il test per Radio Varna. Vennero fatte diverse trasmissioni inclusi canzoni folk bulgare, musica classica, vocale e per violino, registrazioni da grammofono con musica operistica e notiziari. Il giornale <<Mar Nero>> pubblicò il programma per Domenica 2 Dicembre 1934. Il 9 Dicembre alle 10.30 con la consacrazione e un solenne concerto di 5 ore nella <<Saedinenie>> hall, si tenne l'apertura ufficiale. Il concerto venne diffuso in ambedue le onde di Radio Varna e Rodni Radio. Dall'inizio del 1935, programmi regolari vennero regolarmente trasmessi dalle 11.30 alle 13.30 e dalle 19.00 alle 22.00. Il 7 Gennaio la stazione telefonica di Varna istituì un collegamento con Sofia, in modo che la stazione di Varna potesse trasmettere Radio Sofia dopo il termine dei propri programmi. Il 25 Gennaio 1935 il re Boris III firmò un decreto con cui la radio in Bulgaria divenne proprietà dello Stato. Una nuova dirigenza di Radio Varna venne eletta nei mesi seguenti, e ai primi del 1936 stabilito e installato un nuovo e più potente trasmettitore, Standard, della potenza di 2 KW. Questo trasmettitore, come l'affusolata antenna Telefunken, che rappresentava una struttura in griglia di ferro di 78 metri dal peso totale di 12 tonnellate, era situata a 6 Km dal centro della città, all'incrocio delle arterie Varna-Shumen e Varna-Dobrich. Con il nuovo trasmettitore, Radio Varna è ben ricevuta non solo in città ma anche in un più vasto territorio: a Dobrich, Valchi Dol, Shumen, Popovo, Svishtov, Sevlievo, Gabrovo, Sozopol, Gorna Oryahovitsa, Yambol, Teteen, Sofia e anche a Vidin. La statale Radio Varna trasmise il 21 Maggio 1936 su 251 metri (1195 kHz) come parte della prima rete radiofonica nazionale bulgara. Il 23 Maggio a pubblicare il programma di 5 ore di Radio Varna fu il giornale <<Cherno more>>. Negli anni '30 e nei primi del 1940 Radio Varna divenne una parte importante nella vita culturale dei cittadini di Varna. I primi programmi educativo-musicali, programmi specializzati per il villaggio, per i bambini, lo show per i marittimi, e il 26 Dicembre 1938 venne pure presentato il primo radio show bulgaro <<Wing Help>>. Dal 16 Settembre 1940 vennero pure trasmessi programmi speciali dedicati alla Dobrugia. Il 1° Luglio 1936 Radio Varna trasmise in 3 lingue: bulgaro, francese e tedesco. Le notizie provenivano dalla BTA tradotte come <<Notizie e Messaggi>>. La gente più colta di Varna lesse i suoi brani in francese, tedesco, ceco e polacco. Nel Maggio 1944, per la paura delle bombe, il Team venne evacuato nel villaggio di Ignatievo. l'8 Settembre, le truppe sovietiche entrarono nella città di Varna e il trasmettitore venne requisito per trasmettere i programmi di Radio Mosca. Nel 1947 iniziarono trasmissioni in lingua turca che negli anni '50 vennero dirottate verso Radio Sofia. Nel periodo 1949-1956 Radio Varna venne rinominata Radio Stalin come la stessa Varna. Nel 1949, per la costruzione del nuovo aeroporto, il trasmettitore e l'antenna vennero spostati nelle vicinanze di Rupì, nei pressi dell'attuale stadio. Nel 1953, la sua potenza venne accresciuta a 10 KW e la frequenza stabilita su 267 metri o 1124 kHz. Nel 1955 un nuovo centro trasmittente venne lanciato a Borovets. Lì vi erano un trasmettitore di medio voltaggio Tesla da 30 KW e uno a onde corte pure Tesla da 18/30 KW. Inoltre, ulteriori due trasmettitori da 80 KW vennero aggiunti nel 1959 per trasmissioni speciali. In seguito, le loro potenza venne accresciuta fino a 150 KW. Negli anni '60 venne costruito il nuovo stadio di Varna che richiese il veloce trasferimento del trasmettitore da 10 KW al centro radio di Borovets. Con la costruzione dei villaggi turistici <<Druzha>> e <<Golden Sands>> iniziarono programmi speciali per ospiti stranieri sulle rive del Mar Nero. Questo avvenne nel 1961, e nei primi anni vennero diffusi dal vecchio trasmettitore da 2 KW <<Standard>> operativo su un'altra frequenza. Il programma era puramente informativo di un'ora preparato da impiegati della Balkantourist. Nel 1962, i programmi erano preparati professionalmente nello studio di Varna e diffusi dal trasmettitore Tesla da 30 KW nella zona di Borovets. Dallo stesso trasmettitore proveniva il breve programma del mattino in turco di Radio Sofia. In Giugno, Luglio e Agosto una previsione meteo e brevi messaggi in russo e tedesco vengono trasmessi a mezzogiorno. Dal 1° Giugno 1966 le edizioni in lingue straniere di Radio Varna divengono 6 - russo, inglese, francese, tedesco, polacco e ceco. Negli anni a venire vi sono anche trasmissioni in ungherese e slovacco. Ogni anno, l'Ufficio editoriale centrale prepara notiziari, interessanti materiali di informazione con cui i turisti possono fare conoscenza di storia, monumenti nazionali, stile di vita, lavoro e cultura del nostro paese. La schedule del programma include notiziari dalle 20.00 alle 21.00 con uno spazio musicale fra le varie lingue, materiali pubblicitari per importanti località turistiche dalle 21.00 alle 22.00, Tavolozza Musicale in tutte le lingue come pure un notiziario e un concerto di congratulazioni. Questo programma è completato da un tipo di intervista per il successivo anno tra un editore e sei rappresentanti che copre il periodo da Maggio a Settembre e così continuando fino al 1971. Poi vengono introdotti alcuni cambiamenti, la durata del programma aumenta da 5 a 6 ore, la stagione di trasmissione viene anche estesa per coprire tradizionalmente i mesi di ferie dall'inizio di Maggio alla fine di Ottobre e l'introduzione di informazioni ha luogo

ogni ora. Dal 1973 vengono realizzati show televisivi sulla costa del Mar Nero. Per tale scopo speciali trasmettitori vengono installati nei più grandi centri turistici di quella zona. Nel 1975 le lingue straniere della <<RTC-Varna>> venivano garantite dalla Revisione Generale. Programmi radio televisivi in lingue straniere saranno trasmessi fino al 1989. Sul finire degli anni '60 e '70 il programma inglese di Radio Varna era preparato, con piccole differenze, dai responsabili di "Informazione" e delle edizioni "Economico", "Politico", "Musica", e "AD". Uno speciale programma locale di 6 ore non continuative viene trasmesso su basi giornaliere, mentre nel resto del giorno interviene Radio Sofia per collegamenti nazionali e regionali. Gli spazi principali del programma sono dalle 18.00 alle 20.00 in bulgaro e dalle 08.00 alle 14.00 in maggioranza in lingue straniere nel primo pomeriggio con concerti e programmi promozionali. La trasmissione di un programma in bulgaro viene ripetuta ancora nel pomeriggio di solito tra le 17.00 e le 19.00 da Radio Sofia. Nel 1976 il trasmettitore SV-10 venne sostituito con il nuovo SV-40 da 40 KW di produzione bulgara che diffondeva su 388 metri, 774 kHz. Dal 1997 il programma Horizon ha usato il vecchio trasmettitore da 40 KW su 1143 kHz e su 774 kHz il trasmettitore di Suvorovo che passò poi a trasmettere su 1485 kHz. Dal Settembre 2004 Radio Varna 774 kHz ha diffuso con un'antenna non direttiva da 75 KW. Radio Varna iniziò a trasmettere su VHF dagli inizi degli anni '90 dapprima sulla frequenza di 69.41 MHz rilasciando il programma Hristo Botev, e poi sulla banda "occidentale" per Varna 103.4, Burgas 88.5, Dobrich 88.7, dalle 20.00 per Provadiya 88.9 e dal 7 Maggio 2005 da Kaliadra per la parte nord del Mar Nero. Nel 2009 Provadia iniziò a trasmettere Horizon, e per Radio Varna venne acquisita la 105.3 MHz.

Nel 1996 Radio Varna iniziò il suo proprio programma sulle onde corte con "Hi, Sea" per i marinai di tutto il mondo. Per la trasmissione di questo programma venne usato un trasmettitore da 100 KW impiegato nel passato per contrastare le stazioni radio straniere (jamming). Nel 1997 gli studi di Radio Varna vennero completamente rimodernati con nuove attrezzature, il programma venne esteso a 24 ore interrotto soltanto dai notiziari della BNR da Sofia. Dal 2002 è iniziata la diretta su internet. Il 6 Aprile 2010 Radio Varna ha sospeso i programmi sulle onde medie e corte, per ottimizzare le spese della BNR, con una breve ripresa per i 774 kHz dal 31 Luglio fino all'8 Aprile 2013.

Oggi, come parte della Radio Nazionale Bulgara (BNR), Radio Varna trasmette per 24 ore su 24 ed ha stabilito una posizione da leader nella Bulgaria nord-orientale e sul Mar Nero. La realtà mostra che gli ascoltatori appartengono a tutti i gruppi. Questo largo uditorio determina il suo orientamento. Le notizie hanno la priorità caratterizzata da veloce operatività, ricca musica e tante rubriche. L'enfasi è posta sul flusso informativo regionale. Il blocco mattiniero "Il Nuovo Giorno" ha contenuto dinamico che include previsioni del tempo, servizio informativo, affari culturali, commento economico. Nel blocco pomeridiano "In luce" il team di Radio Varna ricorda e commenta i fatti accaduti durante il giorno. Qui entrano in gioco le persone interessate, le inchieste e l'informazione, i rapporti e la corrispondenza da Burgas, Dobrich, Balchick ed altre città sulla costa del Mar Nero. I commenti relativi alla vita culturale durano fino a 150 minuti, con il blocco "Gravità Zero" nel week-end. Lo show di Sabato e Domenica è un'ora di varietà per turismo, famiglia, hobby e intrattenimento, programmi e commenti politici, concerti, folklore, concorsi, festivals e celebrazioni per ragazzi. Altri contenuti si possono seguire sul sito dell'emittente. Il programma non-stop di Radio Varna è in linea con la strategia che unisce tutto per riflettere sul processo economico, sociale e vita culturale del Paese. Fin qui la lunga maratona sulla storia di Radio Varna. A sinistra vediamo la cartolina QSL relativa all'ascolto su 6000 kHz (relay di 774 kHz) che risale all'8 Febbraio 2009 tra le 21.00 e le 21.20 UT quando il giudizio con il codice SINPO è stato di 5-5-4-3-4. Ascoltando il file registrato all'epoca, possiamo rilevare questi dettagli: nota melodia con motivetto corale e le parole "Radio Varna!", segnale orario con impulsi e inno corale. Voce femminile che indica l'ora locale in bulgaro, poi piccole notizie di carattere nautico, ad esempio il tale Capitano della nave... giunto in un porto della Francia ha avuto dei problemi. In effetti il pro-





Confirming QSL with: Mr. Giovanni Sergi

Day: 08 Month: February Year: 2009

Time: 21:00-21:20 UHT Frequency: 6000 kHz

Antenna: external ferrite for SW Receiver: portable Sangean ATS 909

Signature and official stamp: 

gramma era intitolato "Hello Sea!" dedicato non solo ai marittimi e alla gente di mare, ai navigatori in genere ma anche ai bulgari che vivono e lavorano all'estero diffuso la Domenica sera su 6000, 9800, 9900 e altre frequenze. Sulla QSL c'è un piccolo errore, viene indicata l'antenna in ferrite per le onde medie anzichè la long-wire per le onde corte, un errore scusabile perchè anche noi ne facciamo nel preparare i rapporti d'ascolto. L'altro ascolto si riferisce ai 774 kHz effettuato tra le 16.57 e le 17.05 dell'11 Febbraio 2010 con musica e pubblicità, QRN di Egitto e Spa





Confirming QSL with: Mr. Giovanni Sergi

Day: 11 Month: February Year: 2010

Time: 16:57-17:05 UHT Frequency: 774 kHz

Antenna: external ferrite for MW Receiver: portable Sangean ATS 909

Signature and official stamp: 

gna, segnale medio-debole. Le QSL della precedente pagina come la foto di destra indicano l'attuale sede dell'emittente istituita ufficialmente nel 1934.

Il 27 Marzo 2018 così scriveva Hristina Kasabova coordinatrice di BNR-Radio Varna: "Caro Sig. Sergi, molte grazie per la sua lettera, è molto bello e utile ricevere tali dettagliati feedback (messaggi retroattivi, ndr). Siamo lieti di confermare la ricezione del nostro programma. Stiamo inviando l'informazione sulla nostra sta-



9000 Варна, бул. "Приморски" 22
www.radiovarna.tea.bg; e-mail: bnr@radiovarna.com
 реклама тв/факс: 052/ 608 908; централа: 052/ 231 397

БЪЛГАРСКО НАЦИОНАЛНО РАДИО
Радио Варна
 1934



Listening Radio Varna from Italy

P

Радио Варна - Арт салон <events.varna@bnr.bg>
 mar 27/03, 18:34
 Te ☺

Dear Mr. Sergi,
 Thank You very much for Your letter, it is very nice and useful to get such a detailed feedback. We are pleased to confirm Your reception of our programme.
 We are sending you information about our radio station and a QSL card. We hope you enjoy it.
 We are also in the internet at www.bnr.bg/varna and on Facebook at <https://www.facebook.com/radiovarna/>.
 You can also listen to us online at <http://bnr.bg/play/1st184r>

Best regards,
 Ms. Hristina Kasabova
 Coordinator
 BNR - Radio Varna

Pagan Basso
 Pagan WOL, Ave. Pomenovani 22
 Pomenovani street
 tel.: +39 02 864 468
 Email: +39 02 864 468
WOL@PaganWOL.com

<https://www.facebook.com/radiovarna/>. Ci può pure ascoltare online presso <http://bnr.bg/playx=1&s=B> I migliori saluti, Hristina Kasabova". Annotatevi infine questi indirizzi: radiovarna@bnr.bg / radev.r@bnr.bg ingegnere capo ; Radio Varna, 22, Primorski Blvd., Varna, Bulgaria.



LETTERE AL GARS RADIO NOTIZIE

(domande e curiosità varie a cura di Giovanni Sergi)

Cari amici lettori, benvenuti alla tradizionale rubrica di contatto. E' bello poter disporre di una rivista dedicata al radio ascolto con una così ricca varietà di argomenti, con un incredibile materiale illustrativo e informativo che fa onore alla cultura radiofonica, e non solo. E' come se il fortunato lettore venisse preso per mano e condotto in una speciale dimensione dove le emittenti radiofoniche, anche quelle più difficili e impegnative, sembrano a portata di mano con tante dritte per emulare l'ascolto, in una specie di viaggio turistico che tocca

storia, geografia, tecnica, persone delle varie Redazioni che fanno a gara nel proporre i loro programmi e sono liete di poter confermare i rapporti d'ascolto offrendo notizie sul loro Paese. Il Radio Notizie giustamente è stato paragonato al famoso treno Pendolino, perché va forte ed offre varie comodità. Io personalmente sono cresciuto con questa pubblicazione fin dai primordi, l'ho vista migliorare per poi spiccare il volo ed affermarsi con le nuove tecnologie a cominciare dal computer senza il quale sarebbe rimasta una qualsiasi newsletter o fan

zine priva di estetica, contenuto e utilità, destinata a chiudere nel più breve tempo possibile. E invece è ancora qui adottando per sopravvivere alle mutate condizioni del radio ascolto (chiusura di emittenti, soppressione di onde corte e medie) degli adeguati sistemi come aggiudicarsi servizi inediti per il nostro Paese su emittenti lontane e di basso potenziale realizzati grazie ad eccellenti apparecchiature, diversi punti di ascolto lontano città, viaggi, crociere e un maggior impegno nell'ascolto da parte dei collaboratori. L'iniziativa supplementare come il **Radio Notizie Collection** (che dovrebbe comprendere tutti i numeri della rivista, la parentesi del Club di Radio Corea, tutto il materiale DX nonché l'intero ciclo delle mie QSL e bandierine) ha il nobile e preminente scopo di conservare in digitale il grande patrimonio cartaceo raccolto sulla radio in questi decenni (dal 1972) per tramandarlo intatto alle giovani generazioni e agli studiosi in materia. Quindi, vi consiglio caldamente di richiedere il DVD sul ciclo vitale della rivista che prevede per gli abbonati un prezzo di assoluto favore, assicurandovi un vero e proprio tesoro di conoscenza.

Giovanni Alotto di Santantonino di Susa-TO scrive: "ho recentemente ricevuto la tua rivista e così, dopo averla letta, ho deciso di fare alcuni commenti "a caldo". 1) In copertina, nella foto raffigurante Antonello Arcudi, alle sue spalle ho notato, tra gli oggetti, la presenza di uno stabilizzatore di tensione. Ebbene, tale stabilizzatore era prodotto dalla ditta per la quale ho lavorato per ben 35 anni! Quando mi hanno assunto il modello in questione non veniva più prodotto perchè era stato nel frattempo sostituito da una nuova gamma; aveva subito un "restyling" insomma, come si direbbe oggi, ma era però presente su alcuni banchi di collaudo (ti ho allegato alcune immagini prese dal catalogo fotografico dell'azienda, che ancora custodisco come ricordo degli inizi, il quale venne prodotto nella primavera del 1979, un anno dopo il mio arrivo in Ditta). 2) Leggendo ho scoperto che Radio Budapest stampava un "bollettino" " assai interessante... purtroppo all'epoca io ero piuttosto stazionario su Radio Praga, e mi sono quindi perso molti altri avvenimenti. Meno male che adesso, grazie a te, posso in qualche modo recuperare. Anch'io ebbi un intenso scambio di corrispondenza con Praga... era come frequentare dei vecchi amici, e ogni settimana aspettavo la loro corrispondenza! Quanti bei ricordi!... "Il giornale della siesta" e, nel cuore della notte, su MW "Interprogram Radio Praha".... allietatori di week end piovosi e non solo. 3) anche a me piacciono i gatti (gatti & cani), e la storia di "Micetta" mi ha colpito. Ti allego quindi una foto presa da un video fatto ad uno dei gatti dei miei vicini, (tutti trovatelli, arrivati con la pancia vuota e poi rimasti "in pensione perenne"): "la gatta Silvestra". Gli animali a mio avviso sanno dare un affetto trasparente (anche se in parte collegato al cibo e al riparo ricevuti) che gli esseri umani non sono capaci di dare sul lungo termine per sopravvenute "complicanze psicologiche" se così si può dire.... 4) condivido in pieno l' "Operazione Nostalgia" ... è proprio così. Noto che più passa il tempo e più questi repechages dal passato diventano necessari alla mente! Succederà inevitabilmente anche a chi oggi ha 15 anni e se ne crede immune, soltanto che gli oggetti del repechage saranno cellulari e Pc e non più le "nostre" cose. //Fin qui la lettera dell'amico mio omonimo che ringrazio per le osservazioni, anche quella su Poste Italiane dai costi sempre in ascesa e dal rendimento zero (si pensi al recapito della posta), un annoso problema questo, mai risolto completamente. Grazie a Giuseppe Corba di Tamai di Brugnera-PD per l'invio di materiale turistico sul Friuli-Venezia Giulia. Egli ha fatto volontariato dal 1997 al 2010 presso Radio Palazzo Carli, in onda alle 14.30-16.00. I suoi ascolti da Lignano Sabbiadoro comprendono Radio Koper 549,



RAI Radio 1 657, RAI Radio 1 900, Radio Slovenia 1 918 (quando era attiva), RAI Radio 1 936, RAI 4 in sloveno 981, RAI Radio 1 1062, Radio Capodistria 1170, Media Radio Veneta 1206, Free Radio TS 1584 kHz. Giuseppe



seppe (nel 18° mese di pensione a Marzo!) ha inviato gli auguri pasquali che ricambiamo ed ha scritto: "Millecanali e Radiorama hanno chiuso, rimangono nel web, Radio Notizie resiste". Giuseppe, spero che il servizio sulla RAI di Trieste a pag. 6 ti piaccia, a presto. Sempre piacevole l'ascolto della newsletter di Rita Faragò con l'Informagazine. Nella puntata del 2/4/18 ha citato il Radio Notizie e Dario Gabrielli che lo propone sempre. Il bollettino online di Rita è un pò il naturale erede di Radio Budapest in italiano. Dopo il bel servizio su Voice of Hope-Middle East (da pag. 10), sul prossimo numero ne leggeremo il seguito dedicato a Voice of Hope-Africa dallo Zambia, non mancate! Grazie pure a Radio Romania Internazionale per aver ricordato il n. 257 della nostra rivista. Per coloro che amano i concorsi a premi consiglio di andare sul sito di Radio Canada International. Inoltre, ecco le domande del concorso di RRI: Alba Iulia-Città dell'Unità (entro 30/06/18): Che cosa si festeggia in Romania il 1° dicembre e qual'è il significato di questa festa? - Dove si è svolta la Grande Assemblea Nazionale del 1° dicembre 1918? - In che zona della Romania si trova la città di Alba Iulia? Amici lettori, inviate le vostre notizie. Buona lettura e buon ascolto a tutti dal vostro Giovanni (GioSe).

Trasmissioni in Lingua Italiana

Periodo Estivo dal 25 Marzo 2017 al 24 Ottobre 2018

ORARIO UTC	EMITTENTE	FREQUENZE
00.00 – 24.00	RADIO KOPER CAPODISTRIA	1170 kHz – 97.70 – 103.10 – 103.60 mHz
00.00 – 24.00	RADIO SVIZZERA ITALIANA	88.10 – 88.80 mHz (Rete 1)
00.00 – 24.00	RADIO SVIZZERA ITALIANA	91.50 – 98.80 mHz (Rete 2)
00.00 – 24.00	RADIO SVIZZERA ITALIANA	104.50 – 106.00 mHz (Rete 3)
00.00 – 24.00	RADIO VATICANA	103.80 – 105.00 mHz
00.30 – 01.00	RADIO TIRANA	https://rtsh.al/radio-tirana-3/
02.00 – 02.30	WRMI- RADIO MIAMI INT:L	9955
04.00 – 22.00	RAI Radio Due	FM
04.00 – 22.00	RAI Radio Tre	FM
04.30 – 05.00	RADIO TIRANA	https://rtsh.al/radio-tirana-3/
05.00 – 23.00	RAI Radio Uno	657 – 900 – 936 – 981- 999 – 1062 – 1107 – 1116 – 1431 - 1449- 1575
05.20 – 06.00	RADIO VATICANA	15595 kHz (Domenica e festivi Messa in Latino)
06.00 – 07.00	RADIO CINA INTERNAZIONALE	17520
06.00 – 06.10	RADIO VATICANA	15595 kHz (Radiogiornale) Da Lun. a Sab
08.30 – 08.35	RADIO FIUME	95. 10 – 102.70 – 104.70 mHz (Da Lun. a Sabato)
09.00 – 09.03	RADIO POLA	93.90 – 96.40 – 100.00 – 101.30 – 96.30 – 93.80 – 103.80- 94.20 (Da Lun. A Ven.)
09.00 – 10.00	AWR EUROPE	11955 (Solo Domenica)
09.30 . 10.00	RADIO TIRANA	https://rtsh.al/radio-tirana-3/
10.30 – 11.00	RAI UNO	1404 – 1494 (Mediterradio Solo Venerdì)
10.30 – 10.35	RADIO FIUME	95.10 – 102.70 – 104.70 (Da Lun. A Sabato)
10.40 – 11.00	RAI SARDEGNA	1062 – 1575 (Mediterradio Solo Giovedì)
10.40 – 11.00	RAI SICILIA	1062 – 1116 (Mediterradio Solo Venerdì)
12.00 – 12.03	RADIO POLA	93.90 – 96.40 – 100.00 – 101.30 – 96.30 – 93.80 – 103.80 -94.20 (da Lun- a Sabato)
12.30 – 12.35	RADIO FIUME	95.10 - 102.70 – 104.70
12.30 - 13.00	RADIO TIRANA	https://rtsh.al/radio-tirana-3/
13.00 – 14.00	IBC RADIO	6070 (Sab)
13.30 – 14.00	RADIO TUNISI INTERNATIONAL	963
14.00 – 14.26	RADIO ROMANIA INTERNAZIONALE	9520
14.00 - 14.30	VOICE OF TURKEY	9610
14.00 – 14.10	RADIO FIUME	95.10 – 102.70 – 104.70 (Da Lunedì a Sabato)
14.30 – 14.55	RADIO POLA	93.90 – 96.40 – 100.00 – 101.30 – 96.30 – 93.80 – 103.80 -94.20 (Da Lunedì al Domenica)
14.30 - 15.00	ANTENNA SAAR	1179 (Solo Domenica)
15.00 – 15.15	RADIO POLA	93.90 – 96.40 – 100.00 – 101.30 – 96.30 – 93.80 – 103.80 -94.20 (Solo Domenica Prg Religioso)
16.00 – 16.26	RADIO ROMANIA INTERNAZIONALE	5910

16.00 – 16.30	COSMO - RADIO COLONIA	Streaming Dal Lunedì al Venerdì
17.00 – 17.30	RADIO TIRANA	Streaming https://rtsh.al/radio-tirana-3/
18.00 – 18.26	RADIO ROMANIA INTERNAZIONALE	5910 DRM
18.00 – 19.00	RADIO CAIRO	9490
18.00 – 19.00	RADIO CINA INTERNAZIONALE	7340 - 7435
18.40 – 19.00	RADIO VATICANA	9850 kHz (Santo Rosario domenica e Festivi)
19.00 – 19.30	COSMO RADIO COLONIA	103.30;99.30;96.70;96,30;92.10;91.60 (da Lun. A Ven.)
19.00 – 19.30	RADIO POLA	93.90 – 96.40 – 100.00 – 101.30 – 96.30 – 93.80 – 103.80 -94.20 (Solo Domenica Prg musicale)
19.00 – 19.30	RADIO TIRANA	https://rtsh.al/radio-tirana-3/
19.00 – 20.00	IBC RADIO	5845 – 6070 (Mercoledì)
19.30 – 19.50	VOICE OF IRAN	5945 – 7235
20.00 – 20.00	RADIO ARGENTINA AL MUNDO	9395 (Da Lunedì al Venerdì) Via WRMI – Radio Miami Intl
20.30 – 21.00	RADIO CINA INTERNAZIONALE	7265 - 7345
22.30 – 23.00	RADIO TIRANA	3985 dal lun. al ven.
21.00 – 21.30	WRMI – RADIO MIAMI INTERNAT.	7570 (Martedì Studio DX) ; 15770 (Domenica Studio DX)
22.00 – 04.00	RAI RADIO UNO	900 – 1107 FM

INDIRIZZI DELLE EMITTENTI IN LINGUA ITALIANA:

ANTENNA SAAR – Funkhaus Halberg – 66100 Saarbrücken - GERMANIA e-mail: jhans@sr.de www.sr.de

AWR EUROPE – Via del Pergolino 1/4 – 50139 Firenze – ITALIA e-mail firenze@lavocedellasperanza.it

IBC RADIO www.ibcradio.webs.com eMail ibc@europe.com

RADIO ARGENTINA AL MUNDO – Casilla de Correo 555 – 1000 Buenos Aires Argentina e-mail raeitaliano@gmail.com
rae@rae.com.ar

RADIO CAIRO – Programma Italiano d' Oltremare Stanza 654 P.O. Box 566 – Il Cairo 11511 – EGITTO e-mail programma.italiano@yahoo.it

RADIO CAPODISTRIA – Of 15 – 6000 Koper-Capodistria – SLOVENIA <https://capodistria.rtvsl.si/> e-mail aljosa.curavic@rtvslo.si

RADIO CINA INTERNAZIONALE – P. O. Box 4216 – CRI 37 – 100040 Beijing – CINA POPOLARE <http://italian.cri.cn/> e-mail criitaliano@126.com

RADIO FIUME – Korzo 24 – 51000 Rijeka-Fiume – CROAZIA <http://radio.hrt.hr/radio-rijeka/> e-mail andrea.marsanich@hrt.hr

RADIO POLA – Dalmatinova 4 – 52100 Pula/Pola – CROAZIA radio.hrt.hr/radio-pula e-mail vesna.ivetic@hrt.hr

RADIO ROMANIA INTERNAZIONALE – General Berthelot 60 – 62 Bucaresti – ROMANIA e-mail ital@rri.ro

RADIO SVIZZERA ITALIANA – 6903 Lugano – SVIZZERA e-mail visiteradio@rsi.ch

RADIO TIRANA – Rruga Ismail Qemali 11 – Tirana – ALBANIA Streaming: www.rtsh.al/radio-tirana-3 e-mail laurakule1italiano@yahoo.it;
italiano@rtsh.al

RADIO TUNIS CANALE INTERNATIONAL – 71 av. de la Liberté – Tunis 1002 – TUNISIA www.rtc.tn e-mail adelgazzah.traduc@yahoo.fr
Streaming: <http://www.rtc.tn/streamplayer/>

RADIO VATICANA – 00120 CITTA' DEL VATICANO www.vatiradio.va e-mail sergio.salvatori@spc.va

RAI – Casella Postale 320 – 00100 Roma – ITALIA e-mail raiway@rai.it

VOCE DI TURCHIA – P.O. Box 333 – Yenisehir – Ankara 06443 – TURCHIA www.trt.net.tr/italiano e-mail italian@trt.net.tr

VOICE OF ISLAMIC REPUBLIC OF IRAN – P.O. Box 19395-6767 – Tehran – IRAN www.parstoday.com/it e-mail radioitalia@irib.ir;
radioitaliairib@gmail.com

WDR COSMO - RADIO COLONIA Neven Du Montstr. 4 – 6 1 live - House, OG 2 Raum 232 – 50667 COLONIA - GERMANIA e-mail:
tommaso.pedicini@wdr.de ; cristiano.cruciani@wdr.de <http://www1.wdr.de/radio/cosmo/programm/sendungen/radio-colonia/radio-colonia-104.html>

WRMI – 175 Fontainebleau Blvd. Suite 1N4 – Miami FL 33172 – U.S.A. e-mail info@wrmi.net

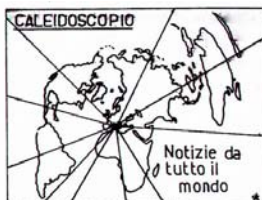

CALEIDOSCOPIO

Notizie da tutto il mondo

a cura di Dario Gabrielli

Viale della Resistenza 33b 30031 Dolo-VE

caleidoscopio_gars@outlook.com

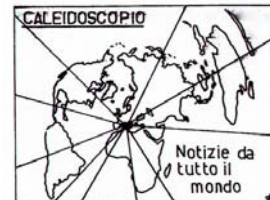

Tutti gli orari sono espressi in UTC /GMT

ALBANIA: Radio Tirana trasmette in Onde Corte dal lunedì al Venerdì dalle ore 20.30 alle 21.00 sulla frequenza dei 3985 kHz.

ARMENIA: Trans World Radio 9330 kHz trasmette in inglese dalle 13.00 alle 13.15 dal lunedì al Venerdì sulla frequenza dei 9330 kHz. /FM Kompakt 6145 kHz via HJSC Yerevan Gavar conferma con eQSL da kunosradiothek@web.de

AUSTRALIA – da Aprile Ozy Radio è su 4835 kHz (ex 5045). Con la QSL John Wright invia copia del bollettino Australian DX News.

COREA (DPR): Voice of Korea trasmette in inglese per l' Europa tutti i giorni dalle ore 13.00 alle 13.57 dalle ore 15.00 alle 15.57, dalle 18.00 alle 18.57 sulle frequenze dei 13760 e 15245 kHz.

COREA del SUD: KBS Radio Korea trasmette in Inglese dalle ore 22.00 alle 23.00 sulla frequenza dei

CUBA – Radio Progreso 4765 kHz chiude intorno alle 04.00. Se ne può tenere l'ascolto verso le 00.30

DANIMARCA: WMR – World Music Radio trasmette nei week end sui 5840 kHz.

ESTONIA: Trans World Radio trasmette in lingua russa è stata ascoltata dalle ore 19.40 alle 20.00 in Onda Media.

FILIPPINE – Radio Veritas Asia, emittente cattolica, chiuderà il 30 Giugno su onde corte proseguendo probabilmente su internet. Radio Liangyou sezione cinese della FEBA conferma con QSL da febc@febchk.org - Radio Filipinas in inglese alle 17.30-19.30 su 9910, 12120, 16190 kHz.

GERMANIA: Shortwave Radio Europe è una nuova emittente che trasmette dalle ore 20.00 alle 22,00 in Inglese sulla frequenza dei 6160 kHz.

GIAPPONE: NHK Radio Giappone trasmette in lingua inglese dalle ore 05.00 alle 05.30 sulla frequenza dei 5975, 9860 e 11970 kHz

Guinea EQUATORIALE – Radio Nacional de Guinea Ecuatorial, Bata, al mattino verso le 05.00 in spagnolo con il programma Panorama Nacional. Annuncia “Desde los estudios de Radio Nacional de Guinea Ecuatorial”. Di solito molto debole.

GRECIA: Voice of Greece ha ricominciato a trasmettere un breve notiziario in Spagnolo dalle ore 08.05 alle ore 08.10 sulle frequenze dei 9420 e 11645 kHz.

INDIA: All India Radio ha attivato due nuovi trasmettitori di 100 kW per le onde corte nel sito di Delhi Kingsway. Le trasmissioni in Inglese si possono ascoltare dalle ore 17.45 alle 19.45 in Inglese sulla frequenza dei 9445 kHz.

INDONESIA: Voice of Indonesia trasmette in Spagnolo dalle ore 17.00 alle 18.00 sulla frequenza dei 9526 kHz.

ISOLE SALOMONE - SIBC Honiara 5020 kHz si può tentare di captare in mattinata in modo discontinuo.

ITALIA; In Sicilia e in Sardegna la trasmissione 'Mediterradio' va in onda ogni venerdì su Radio Uno in diffusione regionale alle 10.40 -11.00.

MADAGASCAR – MWV New Life Station si può ascoltare in inglese alle 20.00-21.00 su 17640 kHz. I rapporti d'ascolto a mwvradio@gmail.com e info@worldchristian.org

MALESIA - Wai FM 11665 kHz conferma con cartolina QSL inviando il rapporto d'ascolto a roziyati@rtm.gov.my

MONGOLIA – La radio mongola si può ascoltare su 4895 kHz con 10 KW dalle 23.00 alle 05.00 e dalle 06.55 alle 15.00; su 7260 kHz con 50 KW dalle 23.00 alle 02.00 e dalle 06.55 alle 16.00.

MYANMAR – Thazin Radio da Puyin U Lwin può essere seguita su 7345 e 5985.

RUSSIA – Radio Sakha in russo-iakutian su 7295 e 7345 kHz tra l'altro alle 21.00-24.00 e 12.00-13.00. Radio Sakha Yakutsk 7295 e 7345 kHz verso le 09.30 su 7295 kHz con musica locale e parlato.

SLOVACCHIA: Radio Slovakia International trasmette in inglese dalle ore 11.00 alle 11.30, dalle ore 14.30 alle 15.00, dalle 15.30 alle 16.00, dalle 19.00 alle 19.30 sulla frequenza dei 6005 kHz e dalle 21.00 alle 21.30 sulla frequenza dei 7780 via WRMI al Sabato e Domenica.

SWAZILAND – Il re dello Swaziland Mswati III il 20 Aprile ha cambiato il nome del Paese in eSwatini. TWR Manzini in inglese: 14.20-14.55 su 6024, in francese: 14.55-15.25 su 9595, ancora in inglese alle 18.02-18.32 su 9500 kHz e francese alle 19.35-19.50 su 9940 kHz.

TAILANDIA – Radio Thailand HSK9 conferma con cartolina QSL, schedule e informazione sul suo World Service.

TANZANIA: Zanzibar Broadcasting Corp. Trasmette in inglese dalle ore 18.00 alle 18.10 sulla frequenza de 11735 kHz.

VATICANO: Radio Vaticana trasmette in inglese dalle ore 16.15 alle 16.30 sulla frequenza dei 15595 kHz ed al Venerdì dalle 11.30 alle 12.30 sulle frequenze dei 15595 e 17590 la Santa messa in Inglese.

IL BOLLETTINO NECESSITA DELLA TUA COLLABORAZIONE. I redattori si lamentano delle poche collaborazioni che ricevono. Queste lamentele sono allarmanti specialmente per la sezione 'Caleidoscopio'. Non è poi tanto difficile collaborare, così ti chiedo di farlo per rendere la rivista più completa. E' per il tuo bene e per quello di tutti i lettori.



Rubrica QSL

Editore: Dario Gabrielli Viale della Resistenza 33b, 30031 Dolo (Ve)
Email: rubrica.qsl@outlook.com



Inghilterra: AWR Europe 9610 kHz. Trasmissione in Italiano. QSL, adesivo e materiale religioso ricevuti in **59 giorni** dalla sede di Londra per un rapporto di ascolto inviato via MP3 a firenze@radiovocebellasperanza.it (DG)

Pirate: Album Time via Channel 292 6070 kHz. e-QSL ricevuta in **6 giorni** per un rapporto di ascolto spedito in MP3 a: info@channel292.de (DG)

Radio Oberlausitz via Channel 292 6070 kHz. e-QSL ricevuta in **1 giorno** per un rapporto di ascolto spedito in MP3 a: post@radio-oberlausitz-international.de (DG)

Islanda: Rikisutvarpid 189 kHz. Ricevuta lettera QSL (G. Stallone)



Sopra, foto della Sig.ra Anna, madre di Gioacchino Stallone, a cui facciamo sentire la nostra vicinanza con tanti auguri per un pronto ristabilimento in salute.

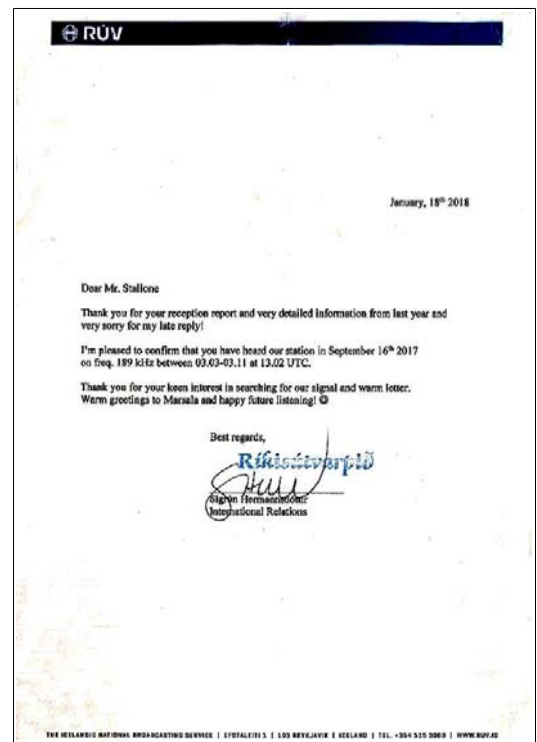

UN GRAZIE AI COLLABORATORI DI QUESTO MESE:

DG = Dario GABRIELLI (Dolo VE)

GS = Gioacchino STALLONE (Marsala - TP)

La luce del Radio Notizie fa bene al radio ascolto italiano

Radio ascolto italiano in grigio-scuro, ma con possibilità di miglioramento con il sostegno fornito al Radio Notizie, una rivista prima mensile, adesso trimestrale, sorta nel Gennaio 1981 che si pubblica in A4 con 28 pagine nei formati cartaceo e PDF con copertina a colori oppure, su richiesta, stampata tutta a colori, punto di incontro e di partenza per crescere e maturare alla scoperta del mondo con la radio. E' il dolce frutto di un Team di collaboratori capitanati dal responsabile Giovanni Sergi, attivo nel radio ascolto dal 1972 che negli anni ha saputo mettere assieme non solo diplomi e QSL attraenti e rare ma pure ottenere diversi premi di valore e viaggi-soggiorno gratuiti partecipando a vari concorsi e quiz organizzati dalle emittenti internazionali, ultimo in ordine di tempo nel 2015 il prestigioso "Wonderful Indonesia" di Radio Republik Indonesia in Jakarta. La rivista è il nostro orgoglio perché in essa troviamo articoli inediti in Italia sempre pieni di passione per la radio, competenza e completezza che si leggono con vero piacere, collegati a un'incredibile mole di materiale illustrativo e a un vero e proprio tripudio di colori e sensazioni, contribuendo efficacemente a mantenere, promuovere e diffondere quest' hobby unico al mondo, unitamente alla cultura radiofonica e a quella in generale. Per lasciare di questa intensa attività una degna eredità ai futuri appassionati e agli studiosi della materia è in corso di realizzazione un database visivo in DVD che riunisce la collezione di Radio Notizie dal 1981 a oggi, cartoline e lettere QSL, bandierine, la parentesi del Club italiano di Radio Core/GARS, oltre a un mare di ottimo materiale DX. Infine per far fronte alla chiusura di diverse emittenti in onde corte e medie è stato saggiamente incentivato, diversificato ed esteso l'ascolto delle stazioni mondiali in onde medie e in FM via E-Sporadico, non tralasciando l'attività con il radiorecettore al seguito allorché ci troviamo lontani da casa o durante i viaggi all'estero. Una scelta obbligata e logica che si sta rivelando vincente per il proseguo dell'attività hobbistica sempre ricca e soddisfacente. **GiEsse**



Rubrica degli Ascolti

Editore: Dario GABRIELLI

Viale della Resistenza, 33 B

30031 Dolo (Ve)

Email: rubrica.ascolti@outlook.com



Freq.	UTC	ITU	Stazione, dettagli del programma, lingua	SINPO	Data	Coll
612	19.00	RUS	Radio Radonez, russo, identificazione, brano del Vangelo	25322	10/05/18	GS
675	15.50	QAT	Qatar BS, arabo, musica araba strumentale, parlato, canzoni arabe	25332	17/05/18	GS
837	16.15	IRN	IRIB-Radio Isfahan, farsi, parlato e canti corano	25432	18/05/18	GS
1323	15.21	CYP	BBC World Service, inglese, notiziario e commento econom. (marketing)	35322	15/05/18	GS
1422	14.56	CHN	CRI, programma per Asia, elenco delle frequenze, lingua asiatica	35312	15/05/18	GS
1521	17.07	RUS	Radio Rossii, russo, notiziario, problemi economici, Iran e Trump, Francia	35333	12/05/18	GS
1602	19.14	ROU	AltFM, romeno, canzoni folk	24322	10/05/18	GS
3995	15.43	D	HCJB, tedesco, corsi religiosi cantati da bambini, parlato	25212	17/05/18	GS
6030	19.06	ETH	Radio Oromyia, musica ritmica tribale, QRM e battiti dai canali vicini	23432	02/05/18	GS
6070	16.09	D	R.Channel 292, canzone tedesca, musica al tempo della DDR, cori	55434	01/05/18	GS
6080	19.06	BOT	VOA Botswana, inglese, canzoni di musica leggera	55444	05/05/18	GS
6090	16.23	ETH	Radio Amhara, locale, parlato con voce maschile	35423	04/05/18	GS
6135	00.30	B	Radio Aparecida, portoghese, Id., Segnale Orario	55555	01/05/18	FP
6195	15.45	OMA	BBC, farsi, parlato alt. con voce maschile e femminile	25422	18/05/18	GS
9510	08.22	ROU	IRRS Radio City, tedesco, canzoni di musica leggera	45433	19/05/18	GS
9555	19.38	ARS	Radio Saudi Arabia, arabo, canzone araba con coro	55555	10/05/18	GS
9740	15.25	CLN	AWR, nepalese, canti di gioia, religioso	45233	13/05/18	GS
9800	15.29	PHL	Radio Vaticana, sigla intervallo, ChristoVincit	25332	13/05/18	GS
9865	15.52	IND	AIR Delhi, hindi, canzoni locali	45343	11/05/18	GS
9900	15.57	TJK	BBC coreano, parlato	35433	11/05/18	GS
9940	15.59	MRA	Radio Free Asia, cinese, canzoni locali, poi fine trasmissione	25432	11/05/18	GS
11670	16.44	D	Radio Free Asia, cinese o simile, musica e canzoni	55534	16/05/18	GS
11735	16.49	TZA	Zanzibar BC, Swahili, voce maschile parla della Tanzania	45434	16/05/18	GS
15225	08.33	D	AWR, lingua vicino all'arabo, parlato con voce maschile	45423	19/05/18	GS
15235	16.03	AFS	SABC francese, notiziario per tutta l'Africa	45434	11/05/18	GS
15450	09.30	PHL	FEBC, lingua locale, canzone-canto di gioia	44433	16/05/18	GS
17490	09.40	TKS	Cina Int, inglese, economia, mercato domestico	55434	16/05/18	GS

UN GRAZIE AI SEGUENTI COLLABORATORI DI QUESTO MESE:

FP = Francesco Paroli (Buglio in Monte (So)) – Ricevitore Tecsun PL 880e660, Degen DE1103, Icom IC-735, fancube Dongle pro+ Ant. Filare 16mt + balun 9:1, miniwhip. **(Benvenuto)**

GS = Giovanni Sergi (Camaro Inferiore (ME) - Ricevitore Irradio / Sangean ATS 909, antenna filare di 15 m. e stilo di un metro per SW/FM, ferrite interna per MW/LW.

IL BOLLETTINO NECESSITA DELLA TUA COLLABORAZIONE. I redattori si lamentano delle poche collaborazioni che ricevono. Queste lamentele sono allarmanti specialmente per la sezione dedicata agli ascolti, Non è poi tanto difficile collaborare, così ti chiedo di farlo per rendere la rivista più completa. E' per il tuo bene e per quello di tutti i lettori.



ANNO XXXVIII - N. 259 - PUBBLICAZIONE TRIMESTRALE DI RADIOASCOLTO - SETTEMBRE 2018

orari in ora universale (UT)

In questo numero possiamo leggere:

- * Nel misterioso Sikkim con AIR Gangtok (pag.7)
- * Radio Liangyou per la Cina (pag. 15)
- * La leadership di WAI FM in Malesia (pag.19)
- * La radio via satellite (pag.24)



All'interno, questo e tanto altro con rubriche e varietà

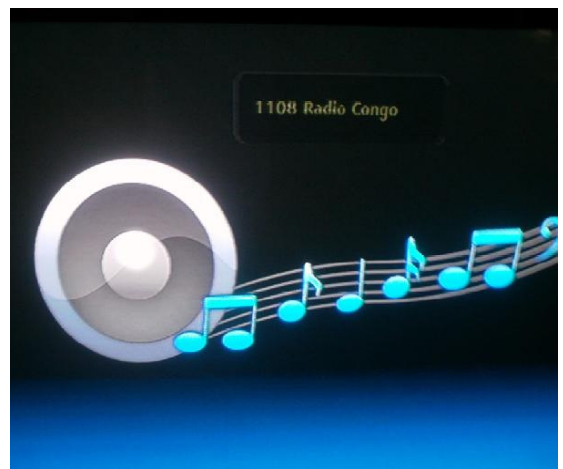
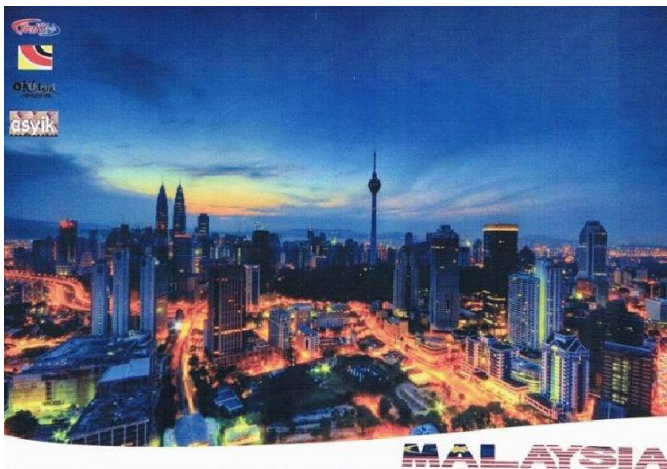

**IL GARS "RADIO NOTIZIE" FIRMA
LA CULTURA RADIOFONICA. PER SEMPRE!**

G.A.R.S. RADIO NOTIZIE

Pubblicazione di cultura e attualità del radioascolto fondata nel Gennaio 1981

Redattore responsabile: Giovanni Sergi - Via Sibari 34 - 98149 Messina - email: gsergi5050@hotmail.com
Tel. 090/770879 (nel pomeriggio/sera)

Comitato redazionale:

Giovanni Sergi Fausto Pagnini
Dario Gabrielli Giuseppe Corba
Gioacchino Stallone
Webmaster: A. Pochi

Quote di abbonamento (Subscription fees)
Italy – 26 euro paper size – 10.00 €PDF format
1 copy 5.00 € paper size - back copies PDF for free
Europe: 33 € paper size
Africa-Asie-Americas: 37 €paper size
Oceania: 42 €paper size
Tutti gli importi indicati sono comprensivi di spese postali (all prices postage included)
Tutte le richieste tramite una di queste modalità:
* Money Order intestato soltanto a Giovanni Sergi;
* vaglia postale internazionale (International Money Order) intestato solo e unicamente a Giovanni Sergi;
* Bank transfer su queste coordinate (IBAN Code: IT 07 S 05036 16500 CC0651321605)
* Recommended mail (for Values included in envelope) andata a buon fine in Redazione
* Are also welcome IRC (International reply Coupon), U.S. Dollars and Italian stamps

GRUPPO ASCOLTO RADIO DELLO STRETTO

Club fondato il 20 Ottobre 1979.
Blog: kinowa1950.wordpress.com
Sito web: www.polistenaweb.it/gars
Mailinglist GARS: webgars@itispolistena.it
Richieste a: ik8yfu@alice.it
Scadenza per l'invio delle collaborazioni: fare riferimento al 20 dei mesi di Febbraio, Maggio, Agosto, Novembre.

Nota in copertina, in alto a destra, la foto raffigura il radioascoltatore Antonello Arcudi all'età di circa 12 anni. A quel tempo egli si dilettava anche a trasmettere con un ricetrasmittitore e ad effettuare collegamenti radio in banda cittadina (CB) dei 27 Mhz con risultati molto buoni. Antonello è scomparso prematuramente durante il sonno, nelle prime ore del mattino il 31.03.1997 all'età di 27 anni. Ventuno anni fa.



La copertina di questo numero della rivista è dedicata a diverse emittenti prestigiose i cui servizi dettagliati troviamo all'interno di questo numero della rivista. Riguardano AIR Gangtok dal Sikkim, Radio Liangyou per la Cina, WAI FM dalla Malesia e la rubrica La Radio via Satellite. Buona lettura a tutti!

Il meglio di te - omissis
- Se realizzi i tuoi obiettivi incontrerai chi ti ostacola: non importa, realizzali - omissis - *Madre Teresa di Calcutta*

INDICE

Varietà	pag. 2
RBSWC DX News	“ 3
DX Camp in Norvegia	“ 4
Ricevitori: Kipo KB-AC805	“ 6
Nei pressi di Bergen: Radio Sotra	“ 6
Nel misterioso Sikkim con AIR Gangtok	“ 7
Come collaborare con noi	“ 10
Radio Praga... dalla Russia!	“ 11
La prima lettera di Radio Bucarest	“ 12
Voice of Hope Africa	“ 12
Radio Notizie: accuratezza e qualità	“ 14
FEBC/Radio Liangyou per la Cina	“ 15
RAE Argentina per l'Estero	“ 17
La radio nei telefilm	“ 18
WAI FM consolida la leadership	“ 19
Radio Novo Tempo dal Brasile	“ 20
Kazakhstan e Azad Kashmir	“ 22
La pagina di Giuseppe Corba	“ 23
La radio via satellite	“ 24
Lettere al GARS Radio Notizie	“ 24
Caleidocopio	“ 26
Rubrica QSL	“ 27
Rubricadegli Ascolti	“ 28

IL WORLD RADIO & TV HANDBOOK 2018

Questa è la 72^a edizione del World Radio TV Handbook e tale grande directory continua a offrire la guida più completa alle trasmissioni sulla terra. Con l'aiuto della nostra rete internazionale di contributori forniamo ancora una volta le informazioni disponibili più aggiornate di qualsiasi pubblicazione su trasmissioni ad onde medie, corte ed FM. Il World Radio TV Handbook coordina costantemente gli standard dell'hobby radiofonico. Esso rimane il migliore, il più autorevole e completo riferimento per la radio nel mondo; un volume che non dovrebbe mancare in ogni posto di ascolto hobbista o in ambiente radio. Molto semplicemente, è la guida definitiva da non perdere². Secondo quanto afferma Gayle Van Horn sul WRTH che si tratta della guida più completa e aggiornata sul mondo delle trasmissioni è più che giustificato. Noi di Radio Netherlands Worldwide, non possiamo rimanere senza di essa. Se volete ascoltare trasmissioni radiofoniche dall'estero, non potete ignorare la rassegna Radio Netherlands

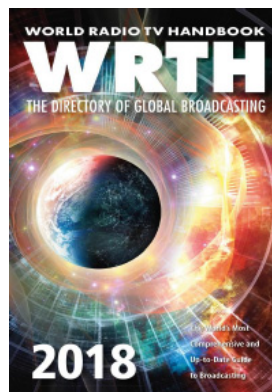

Il WRTH 2108 contiene:

- * **Articoli** - su argomenti di grande interesse per professionisti, ascoltatori e Dxers con articoli comprendenti il Viaggio Anipodean, Ricevendo il rumore, Radio Romania International, Una Nuova Voce di Speranza, e Radio Voices dai Mari del Sud.
- * **Rassegna** - sugli ultimi ricevitori e accessori
- * **Mappe** - completamente aggiornate con i siti globali sui trasmettitori a onde corte
- * **Servizi** - con pagine a colori che offrono articoli, rassegne radiofoniche, previsione sulla propagazione e cartine geografiche
- * **Radio Nazionali** - servizi sulle radio nazionali del mondo e sulle emittenti elencate per paese
- * **Radio Internazionali** - Dettagli su tutte le emittenti e le frequenze invernali forniti dalle stesse emittenti insieme a una estesa sezione sulle Clandestine
- * **Elenco di frequenze** onde medie disposte per regione; trasmissioni a onde corte locali e internazionali disposte per frequenza; trasmissioni internazionali in inglese, francese, tedesco e spagnolo per orario UTC, trasmissioni in DRM.
- * **Televisione** - Dettagli sulle emittenti presentate alfabeticamente per paese
- * **Riferimento** - Siti dei trasmettitori a Onde corte per l'interno e per l'estero, trasmissioni di tempo e frequenze campioni, informazione sui DX Club, risorse Internet ed altre importanti informazioni.

Tutto il materiale utilizzato in questa pubblicazione è soltanto per scopi conoscitivi e divulgativi. Radio Notizie non costituisce testata giornalistica, non ha carattere periodico ed è aggiornato secondo la disponibilità di articoli e materiali illustrativi. Pertanto, non può essere considerato in alcun modo un prodotto editoriale ai sensi della L. n. 62 del 7.03.2001. La responsabilità di quanto riportato è esclusivamente dei singoli collaboratori.

„DX-ing, the scientific hobby for better world communication, friendship and good will between the peoples of the world“



RBSWC DX NEWS

1986
No. 1-2
Anno XXII

OFFICIAL MONTHLY BULLETIN OF RADIO BUDAPEST SHORT WAVE CLUB WORLD WIDE HQ

Buon Anno 1986

Cari amici del Club,

un anno fa abbiamo avviato il primo numero dell'Anno XXI del RBSWC DX NEWS con la speranza di poter sviluppare in pace, in un'atmosfera calma e tranquilla, le relazioni fra Radio Budapest e i suoi ascoltatori. L'anno scorso, benché ci siano stati dei periodi in cui l'atmosfera internazionale era pervasa da tensione, tuttavia si è riusciti a salvaguardare la pace.

Il 1986 è stato proclamato dall'ONU l'anno della pace. La salvaguardia della pace corrisponde alla volontà della stragrande maggioranza dell'umanità. Ciò risulta anche dalle lettere dei soci del club il cui numero è in continuo aumento.

Ora diamo l'avvio all'anno XXII del bollettino del RBSWC che, pur essendo modesto, arriva in quasi tutte le parti del mondo e promuove le relazioni di amicizia, con il desiderio che la nostra causa comune, la pace sia non solo salvaguardata, ma anche rafforzata.

Sulle pagine del bollettino abbiamo intrapreso l'anno scorso, su richiesta di alcuni soci, un dibattito sul contenuto, sulla composizione del giornale. Molti solo intervenuti e la maggioranza degli amici si è detta favorevole alla forma e al contenuto attuale. Sono state proposte alcune modifiche, per esempio, nel caso dei tips, l'indicazione della data della ricezione, del tipo dell'apparecchio ricevente, ecc. Abbiamo già iniziato a tradurre nella pratica le proposte utili, ma sono ancora pochi a segnalare la data. Però certamente ci si farà l'abitudine e così potremo essere di maggior aiuto ai soci del club, soprattutto agli amici DX-er principianti.

Pur essendo nel periodo del "sole tranquillo", il che rende difficile la ricezione delle trasmissioni radiofoniche, speriamo che malgrado le difficoltà provvisorie i soci del club rimarranno fedeli a Radio Budapest e continueranno a restare in contatto con essa anche nell'anno nuovo.

Il Redattore



Radio Budapest Short Wave Club DX News

Nel presentare il glorioso bollettino di Radio Budapest, organo ufficiale del Club, siamo giunti al n. 1-2/1986, Anno XXII. In quel numero troviamo con gli auguri del Redattore per il 1986 alcune anticipazioni editoriali e il Forum tecnico dei DX-ers con un semplice, facile limitatore di rumore. A seguire Notizie e DX Tips, Soci del Club domandano - soci del Club rispondono, il Forum dei DX-ers, Corrispondenza, l'Angolo delle Foto.

E' raro che un esponente femminile si interessi alla nostra attività di ascolto. Gillian Roux del Sud Africa scriveva in quel numero del bollettino: "Sono socio del RBSWC dal 1981. Incominciai allora ad occuparmi intensamente del DX-ing. Decisi di aderire ad un DX Club, ad uno che più corrisponde ai miei interessi. Dopo aver chiesto informazioni circa diversi club la mia scelta cadde sul RBSWC. Da allora non c'è stato un solo caso che io non sia stata soddisfatta del DX Club di Radio Budapest. Ricevo regolarmente il bollettino e in base ad esso ho trovato molti amici nelle diverse parti del mondo, ho conosciuto la cultura di diversi popoli, tutte cose che hanno arricchito la mia vita. Frequento l'università ed essendo studente ho certe difficoltà per mandare regolarmente i rapporti di ricezione, ho infatti poco tempo a disposizione. Ciò malgrado sarei contenta di essere considerata anche in futuro socio del club. Portate avanti il buon lavoro che state facendo". Un'esortazione che nel tempo sembra diretta proprio a noi di Radio Notizie!

FORUM TECNICO DEI DX-ER

Semplice, facile limitatore di rumore

Gran parte dei DX-er usa ai nostri giorni apparecchi riceventi di grande sensibilità che, oltre ai segnali utili, captano purtroppo anche disturbi elettrici, diversi rumori. Sono particolarmente fastidiosi i rumori impreveduti di alto livello che si manifestano nella ricezione di stazioni lontane, dell'ascolto debole. I DX-er, per non disturbare il loro ambiente, soprattutto la notte, nelle ore piccole, usano la cuffia per il DX-ing. In questo caso un improvviso rumore eccessivo, uno scricchiolio è molto sgradevole all'orecchio. Per quanto concerne i ricevitori a comunicazione moderni, costosi, le fabbriche provvedono ad inserire nell'apparecchio diversi efficienti limitatori di rumore, congegni per tagliare i rumori, che riducono al minimo questi elementi fastidiosi. Sono particolarmente efficienti i circuiti che "cancellano" i rumori a carattere d'impulso, ma, in molti casi, questi circuiti sono abbastanza complessi, contengono diversi semiconduttori, circuiti sintonizzati, ecc. e anche per questo costano molto. Nel caso di apparecchi riceventi semplici o vecchi è possibile realizzare anche a casa un limitatore di rumore che, in realtà, non è tanto efficiente come i circuiti prodotti in fabbrica, di caro prezzo, ma può difendere gli orecchi dagli improvvisi forti rumori e rendere gradevole l'ascolto anche di stazioni deboli.

Questo circuito offre il grande vantaggio di non dovere mettere mano all'interno del ricevitore, può essere realizzato in pochi minuti anche da chi non dispone di particolari esperienze tecniche, con pochi componenti. Il limitatore di rumore

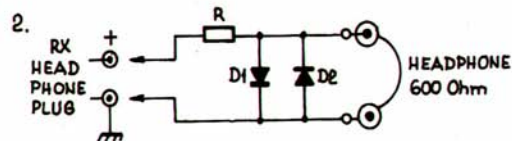
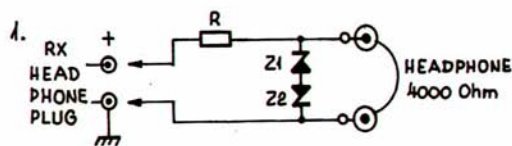

D1, D2 = Silicon diodes

richiede in tutto un resistore e due cosiddetti diodi Zener di 3-5 Volt o due diodi a silicio. Per i ricevitori a comunicazione di tipo vecchio si deve usare la cuffia di 4000 ohm di impedenza, nel caso degli apparecchi riceventi moderni a valvole elettroniche, ma anche per quelli meno recenti, a semiconduttori, occorre far uso della cuffia dall'impedenza di 600 ohm. In ambedue i casi il circuito è analogo, sia nel caso della cuffia di grande impedenza, di 4000 ohm, sia in quello di 600 ohm. Nel primo caso, il ramo positivo della cuffia viene inserito tramite un resistore del valore fra 500-2000 ohm nel ramo positivo della presa-cuffia del ricevitore. L'estremità positiva della cuffia viene congiunta davanti al resistore, con la coppia di diodi Zener, al ramo negativo della presa della cuffia, che va fatto aderire nel ricevitore al ramo negativo della presa-cuffia. Occorre fare attenzione che i due diodi Zener siano di tipo uguale e che le loro uscite-catodo siano fatte collegare ai due poli della cuffia - le uscite-anodo dei due diodi sono collegate fra di loro -, così in sostanza vengono usati due diodi Zener accoppiati in serie. Il resistore deve essere scelto in modo da poter ottenere la maggior riduzione di rumore possibile. L'altro circuito è quasi del tutto uguale, se non che, in questo caso il valore del resistore deve essere fra i 220-330 ohm e si deve collegare due diodi a silicio uguali, di qualsiasi tipo, in senso opposto, parallelamente ai due poli della cuffia. Il catodo di uno dei diodi paralleli alla cuffia va collegato al ramo positivo, il catodo dell'altro diodo parallelamente a questo, al ramo negativo. Per ottenere una buona efficienza si deve controllare il volume in modo che si possano ascoltare bene anche le stazioni deboli.

Notizie e DX-tips

August Schmidt (DL-2878/RB), Bochum, BRD

Alcune emittenti captate nella banda tropicale:

kHz	ora/UTC	emittente	lingua	SINPO
4735	03.00-03.19	MOZ, R. Mozambico	portoghese	34333
4800	03.25-03.52	EQA, R. Popular Cuenca	spagnolo	34433
5025	02.05-02.45	CUB R. Rebelde	spagnolo	34433
5055	04.00-04.30	SWZ TWR Manzini	tedesco	34333

Ci sono anche altre frequenze interessanti, per esempio nel caso di TWR Manzini, 4760, 3335 e 5055 kHz. Queste per me rappresentano 3 punti presi 1 ADDX, per ottenere il diploma Africa-banda tropicale. Questo diploma ce l'ho già, ma voglio averne un'altro.

In crociera con Costa Pacifica DX Camp in Norvegia dal 5 al 17 Giugno 2018

di Giovanni Sergi

La crociera come un DX-Camp, una trasferta con il duplice scopo di fare turismo e nello stesso tempo effettuare radio ascolto. E' quanto ho fatto io scegliendo di andare per i fiordi norvegesi con la nave Costa Pacifica. Siamo partiti il 5 Giugno verso le 12.45 da Messina io e mia moglie Cinzia diretti all'aeroporto di Catania dove ci attendeva l'aereo Alitalia che partiva alle 17.10 diretto a Roma Fiumicino. Giungevamo nella capitale alle 18.30 per una sosta tecnica perché l'aereo successivo sarebbe partito l'indomani mattina. Trascorrevamo quindi la notte all'Hotel Chopin con relativa cena. L'indomani 6/6 eravamo pronti a proseguire con altro aereo Alitalia che sarebbe partito alle 09.30 diretto ad Amburgo nel cui porto ci attendeva la nave Costa Pacifica, non senza prima aver fatto scalo a Milano per imbarcare passeggeri del Nord Italia. Scesi ad Amburgo verso le 13.30 il bus-navetta ci portava presso la nave ancorata nel porto. Ovviamente ad ogni aeroporto bisognava consegnare le valige e passare il controllo doganale per i piccoli bagagli. Mettevamo piede sulla nave verso le 15.00. Subito andavamo in cabina, la n. 2472 al ponte 2 Adagio, una delle ultime a poppa. Verso le 17.00 assistevamo alla partenza della nave per il programmato viaggio che ci avrebbe portato sino all'estremo Nord della Norvegia. Per fare radio ascolto bisognava anzitutto aver prenotato una cabina con oblò, finestra o porta esterna in modo da non impedire alle onde radio di giungere al ricevitore. Poi come al solito occorrevo ricevitore e registratore portatile, fogli e penna per scrivere. Bisogna dire che la nave nel suo itinerario Sud-Nord e Nord-Sud avanzava in mare aperto non molto distante dalle coste tedesca, danese e norvegese potendosi sentire via radio tutte quelle emittenti che man mano entravano nel suo ambito. Così ad esempio all'altezza del Nord Germania erano captabili tutte le tedesche e olandesi sia in FM che in onde medie, ormai pochissime. Al largo della Danimarca si ricevevano tutte le danesi (compresa la 243 kHz da Kalundborg in serata), mentre salendo più su cominciavano ad arrivare inglesi e scozzesi ed anche qualcuna della Norvegia in FM. La Norvegia dall'11 Gennaio 2017 aveva deciso di non trasmettere più in FM per passare al DAB+. In realtà qualche emittente norvegese diffonde ancora oggi in FM, ma sono emittenti lontane dai grossi centri abitati che si autofinanziano con la pubblicità per le poche attività lavorative provenienti da pesca e turismo. Il periodo indicato per i viaggi è quello estivo quando tutto l'ambiente è illuminato dal sole che chiamano di Mezzanotte perché sulla zona persiste un diffuso chiarore anche a notte inoltrata ed è brevissimo il periodo notturno, notandosi poca neve e ghiaccio a macchie di leopardo, ruscelli e graziosi laghetti glaciali, poi territorio brullo e disabitato con coste frastagliate e strette insenature note come fiordi.



Ovviamente di ricezione in onde medie non se ne parla, sapendo che le onde radio in quelle bande si propagano nel periodo di oscurità e poi nei Paesi Scandinavi le emittenti in AM sono una merce rara. Per cui il momento più indicato per fare radio ascolto in onde medie sarebbe stato quello invernale quando il periodo di oscurità è molto esteso e persistente. Abbiamo cercato di conciliare le due esigenze accontentandoci di quello che arrivava in linea con gli impegni di bordo, un elenco delle emittenti ricevute in quei giorni lo troviamo alla fine di questo articolo.

Costa

70^{anni} felicità²

BUILT: 2009
 LENGTH: 290.2 Mtrs
 CRUISE SPEED: 23 Knots
 WEIGHT: 114.425 T
 CABINS: 1504 GUESTS: 3780
 CREW: 1110 DECKS: 17

**Senior officers of Costa Pacifica would like to wish you
 WELCOME ON BOARD!**

06 June 2018

EMBARKATION SHIP

Antonio Modaffari
Captain

Giuseppe Pomata
Chief Engineer

Oscar Salvi
Hotel Director

Il ricevitore utilizzato era il solito Irradio/Sangean ATS 909 con antenna a stilo con l'ausilio dell'RDS per la FM, il registratore digitale l'Olympus VN-3100PC con possibilità di copia dei file nel computer. Il viaggio prevedeva in Norvegia gli scali di Molde, Andalsnes, Honningsvåg, Tromsø, Leknes, Trondheim, Hellesylt, Bergen e in Germania Amburgo. Abbiamo effettuato le escursioni di Honningsvåg (Capo Nord) 10/6, Tromsø 11/6 e Bergen 15/6 ricavando dai luoghi fantastiche sensazioni e immagini mozzafiato immortalate da diverse foto e filmati rimontati poi in un unico lungometraggio come ricordo del viaggio. La temperatura nei pressi del Polo Nord era di 5 gradi sopra zero, a volte spirava un vento freddo e piovigginava costringendoci a indossare vestiti pesanti. Una temperatura tutto sommato mite in considerazione della corrente del Golfo. A bordo della nave trascorrevamo il tempo mangiando, visitando i negozi o assistendo agli spettacoli nel teatro. Bisogna dire che il meglio della crociera sono stati i pasti a buffet, potendosi scegliere cosa, quando e quanto mangiare senza l'assillo dell'etichetta nei ristoranti. Quasi tutti i servizi erano a pagamento e abbastanza esosi, tanto che qualcuno realisticamente avrebbe potuto pensare, se non affermare pubblicamente, che la crociera fosse una perfetta e oliata macchina mangiasoldi, per i responsabili una miniera d'oro da sfruttare finché fosse possibile. Pensate che se qualcuno si fosse sentito male di notte avrebbe dovuto pagare una visita del dottore in cabina la "modica" somma di 136 euro oltre eventuali medicine, senza possibilità di esenzione o di recupero del 19% perché i responsabili della Costa non sono convenzionati in Italia con il SSN. Al giorno d'oggi andare in crociera non significa essere ricchi o baciati dalla fortuna, significa semplicemente essere economi per realizzare un sogno. Altre pecche ci sono sembrate l'affidamento della guida per le escursioni a persone non sempre all'altezza della situazione e la mancanza di assistenza fino all'imbarco sull'aereo ad Amburgo. Fare attenzione al credito telefonico e al furto con destrezza. Il personale di bordo era composto per lo più da lavoratori provenienti da Africa, Asia, America Latina, in tutto 40 nazionalità. Comunque, a parte le imprevedibili difficoltà che si possono incontrare in qualsiasi viaggio, il suggerimento è di prevenire una crociera almeno una volta nella vita. Sappiate che con noi vi era gente di ogni genere, per il 95 % anziani anche con disabilità su sedia a rotelle, braccia ingessate, claudicanti, con la mente purtroppo non proprio sveglia, all'occorrenza accompagnati da badanti. Ultima annotazione, il mare abbastanza mosso al largo di Bergen che ci ha impedito di riposare nella notte tra il 14 e il 15 Giugno. Domenica 17 Giugno siamo sulla via del ritorno. Sbarchiamo verso le 11.00 per essere pronti alle 14.20 a salire sull'aereo Alitalia che da Amburgo ci avrebbe riportati a Roma e da qui alle 21.05 a Catania dove saremmo giunti verso le 22.20. Intorno alle 23.30 eravamo a casa a Messina archiviando anche questa esperienza crocieristica.

Emittenti ascoltate

94.00	MHz	04.00	DK	Unid, parlato danese, impulsi orario	55555	07/06	GS
100.90	"	04.08	DK	24DYV, parlato danese	55555	07/06	GS
103.40	"	06.19	DK	Radio Nova, pubblicità	55555	07/06	GS
93.10	"	15.59	G	BBC Radio Scotland, inglese, notiziario	55555	07/06	GS
101.20	"	04.15	NOR	1FM Molde, canti corali, gospel, folk	55555	08/07	GS
104.50	"	04.22	NOR	Radio Alesund, canzoni anche inglesi	55555	08/07	GS
103.90	"	08.35	NOR	Radio Nordkapp, parlato norvegese	55555	10/06	GS

101.70 MHz	03.28	NOR	Radio Tromso, canzoni inglesi	55555	11/06	GS
94.40 MHz	05.53	NOR	RT Hits Tromso NRJ, canzoni inglesi e varie	55555	11/06	GS
105.30 MHz	18.24	NOR	Radio Bardufos, canzoni, pubblicità, canzoni	55555	11/06	GS
107.20 MHz	04.31	NOR	Radio Trondela, Trondheim, parlato	55555	13/06	GS
103.50 MHz	06.31	NOR	Radio P5 Fosen, canzoni di musica leggera	55555	13/06	GS
104.50 MHz	05.55	NOR	Radio Sotra, parlato, poi canzoni di musica leg.	55555	15/06	GS
96.40 MHz	10.50	NOR	Bergen Student Radio, canzoni, dialogo voci	55555	15/06	GS
106.40 MHz	11.28	NOR	Radio Askoy, canzoni musica leggera	55555	15/06	GS
1386 kHz	20.41	LTU	Radio Baltic Waves, parlato bielorusso	33433	15/06	GS
103.10 MHz	05.50	G	BBC Radio Ulster, identificazione, canzoni	35443	16/06	GS
1449 kHz	06.09	G	BBC Radio 4, notiziario inglese	35233	16/06	GS
101.50 MHz	20.00	D	Radio Schelwigs Holstein, Nachrichten, canzoni	55555	16/06	GS
88.70 MHz	04.17	D	Deutschlandfunk, musica per orchestra	55555	17/06	GS
93.40 MHz	04.22	D	Delta Radio, Hamburg, complessi di musica leggera	55555	17/06	GS

RICEVITORI PORTATILI CINESI
KIPO KB-AC805 B

I commercianti cinesi hanno ormai colonizzato ogni zona delle nostre città vendendo un pò di tutto, compreso materiale elettronico e apparecchi radio riceventi a basso prezzo ma non tutti da scartare. Infatti bisogna fare attenzione alle gamme coperte e ai dispositivi incorporati. Si tratta di un ricevitore multibanda compatto, purtroppo con lettura analogica della frequenza, con alimentazione da 220 V e 3 batterie UM-3 (AA), dotato di un potente altoparlante, antenna telescopica e cinturino. Le dimensioni del radioricevitore (V*W*D) sono: 11*20*3.1 cm., peso 415 grammi. Le gamme: FM: 64-108, SW1: 3,0-7,5 SW2: 7.5-21.0 SW3: 13,2-16 "V: 530-1600 MHz TV: 2-5 CH.



Questo ricevitore ha un design pulito e conciso con un suono di qualità, un modello facile da usare grazie ad un semplice sistema di installazione. Il piccolo ricevitore può essere facilmente portato in una baita di montagna, sulle rive di un lago o appena fuori città. Il modello è dotato di una lunga antenna che consente di rilevare il segnale delle emittenti anche in località lontane dalla rete. AP magnetodinamico (magnete permanente e bobina mobile); Modello: **6 Band Receiver KB-AC807B** - Kipo Electronic Co., Ltd.; plastica (non bachelite o catalina). Il Kipo KB-AC605B è un dispositivo da regalare a una persona che ama risiedere in zone incontaminate della natura! Il prezzo? 12 euro! La Kipo Electronic Co. Ltd, Jinmei Road, Changping Town, Dongguang City, nel Guangdong (dal 2012) in Cina è una ditta fondata nel 1995 che si occupa di costruire ed esportare prodotti elettronici.

Viaggio in Norvegia 2018
Nei pressi di Bergen: Radio Sotra

L'ascolto di questa emittente locale norvegese vicino a Bergen risale al 15 Giugno, dopo la tappa di Hellesylt. Radio Sotra è l'emittente locale per Fjell, Sund e Øygarden. Trasmettono tutti i giorni - per 24 ore - offrendo un buon e vario programma per ascoltatori di tutte le età. Vengono coperti Sotra, Øygarden, Askøy, Bergen West, Austevoll, Åsane, Fana, Fyllingsdalen e altre parti della grande Bergen. Gli uffici e studi si trovano a Einarsengården a Straume (presso il centro Sartor). Radio Sotra è una Spa controllata dai dipendenti, vale a dire che i dipendenti detengono la maggioranza delle azioni della Società. I ricavi di Radio Sotra provengono principalmente dalla pubblicità, dagli avvenimenti, dal supporto dei comuni di Fjell, Sund e Øygarden, nonché dall'appartenenza al sistema. L'emittente è la radio di emergenza per la Regione Ovest ed è al servizio delle autorità in caso di disastri, incidenti gravi, ecc. Dispongono di due dipendenti e di 30 volontari. Si dà il benvenuto a suggerimenti e commenti con la seguente e-mail: redaksjon@radiosotra.no - Orario di ufficio è: 10.00-15.00 di ogni giorno della settimana.



Come per tutte le emittenti ricevute in FM, il segnale era molto forte,

la comprensibilità totale. La lingua era il norvegese, con parlato e canzoni di musica leggera. A rispondere al rapporto d'ascolto è stato l'Editor Rolf Oevretveit con la nota che vediamo a destra: "Salve Sergi, posso confermare che la sua informazione è corretta. Speriamo che abbia trascorso una bella vacanza in Norvegia. Radio Sotra è una stazione radio locale non lontano da Bergen. Abbiamo iniziato nel 1987. I migliori saluti. Rolf Oevretveit, Editor. Questa estate poi mi dovrò recare nel suo bel Paese per il Festival musicale di Torino". Si tratta certamente della Festa della Musica in programma dal 20 al 24 Giugno. Altre conferme verranno presentate in questo o nei prossimi numeri della rivista se e quando ci perverranno.



Reception report / Greetings from Italy

RØ Rolf Øvretveit <rolf@radiosotra.no>
dom 01/07/2018, 17:36
Utente corrente: 'Benjamin Torsvik' ✕

Hi Sergi

I can confirm that your information is right.
Hope you had a nice holiday in Norway

Radio Sotra is a local radiostation just outside Bergen.
We started in 1987.

Best regards

Rolf Oevretveit
Editor

I'm going to your lovely country later this summer.
Music festival in Torino 😊

Tradizionale incontro di Padova



Dario Gabrielli, a destra nella foto con la moglie, informa: "Ciao Giovanni, con questa desidero inviarti un mini resoconto della riunione annuale che si è svolta a Padova in data 9 Giugno dove i soliti 5 "personaggi" si sono trovati per un pranzo parlando del mondo del radioascolto. Un saluto e ti auguro una buona crociera assieme a tua moglie. Dario".

Quello di Padova che ormai da tanti anni viene fatto in occasione della festa di S. Antonio potrebbe divenire più che un evento mordi e fuggi, un punto di riferimento per una schiera sempre più estesa di appassionati del radioascolto soltanto se tutti i commensali partecipassero non solo con una mera foto ma anche con la collaborazione più sostanziosa inviando a noi materiale informativo sulla radio, e feedback sulla loro attività passata, insomma trasformandosi in sostenitori/pro-pagandisti di questa antica e radicata realtà che si chiama Radio Notizie. La sola ormai in Italia che affronta la materia dell'hobby in modo intelligente, continuo, dal punto di vista culturale come dev'essere per un hobby inteso come mezzo per la scoperta del mondo in cui viviamo. Ogni avvenimento è buono per ascoltare una nuova emittente e con la curiosità insita nell'essere umano conoscerlo più a fondo per apprezzarlo di più. Diremmo quasi che la QSL oltre che essere un documento sulla nostra attività è pure un mezzo per approfondire la conoscenza di questo nostro variegato mondo.

Aspettiamo quindi vostra collaborazione coordinata dal valido Dario Gabrielli. A presto, e buon ascolto!

Nel misterioso Sikkim con AIR Gangtok

Nei mesi scorsi si parlava della nuova emittente australiana Ozy Radio (1 KW) che si è insediata a inizio Aprile su 4835 kHz con il timore negli asiatici che potesse creare problemi di ascolto insuperabili per AIR Gangtok (10 KW) che ne utilizzava da lungo tempo la frequenza. Noi italiani staremo a vedere di volta in volta con i tentativi di ascolto nel pomeriggio. Ma vediamo in breve la storia del Sikkim. Nei tempi passati il Sikkim era diviso fra diversi piccoli governanti. Nel XIII sec. Guru Tashi un principe della Casa Minyak del Kham nel Tibet orientale si recò nella val-



le Chumbi. Nel 1642, il suo discendente in 5^a generazione Phuntsog Namgyal venne consacrato primo Denjong Gyalpo o Chogyal (sovrano) del Sikkim da Lhatsun Chhenpo, Nga-dag e Kathog Lama, tre grandi Lama venuti da nord, ovest e sud a Yuksom Norbugang nel Sikkim occidentale. Fino ad allora il Sikkim era stato un feudo del Tibet. Questo piccolo regno, con ancora oggi formalmente la dinastia regnante con Palden Thondup Namgyal, per la sua posizione altamente strategica, si è sempre trovato a gravitare nell'orbita dei due potenti stati confinanti: **Cina** e **India**. L'East India Company, il governo inglese (1861: cessione di Darjeeling) e la Cina, ne hanno delimitato via via confini e aree di controllo, attraverso una serie di accordi: nel 1904 (trattato Inghilterra-Tibet), nel 1906 (Inghilterra-Cina) e nel 1914 (Inghilterra-Tibet). Divenuto **protettorato** indiano nel 1950, la questione dei confini del Sikkim rappresentò tra il 1952 e il 1954 il primo motivo di attrito fra **Delhi** e **Pechino**, attriti che portarono a gravi incidenti e a scontri armati specie nel 1965 e nel 1967. Anche all'interno, frattanto, sorgeva un vigoroso movimento antifeudale che portò alla firma di un accordo tra il *chogyal*, i capi dell'opposizione politica e l'India, in cui si garantiva al Sikkim un governo più democratico e la protezione delle minoranze. Nel 1974 furono indette le elezioni che diedero la vittoria alle forze progressiste e filo-indiane del Sikkim Congress. Nello stesso anno fu varata una nuova Costituzione che privava il re del potere esecutivo e, decretando la fine del protettorato, dichiarava il Sikkim "Stato associato" all'India. Nel 1975, infine, tramite un referendum, la monarchia fu completamente esautorata e lo stato divenne parte dell'Unione Indiana. Poco o nulla si sa sulla radio nel Sikkim pre AIR. Leggiamo in un comunicato: "Un nuovo Stato a onde corte è stato ascoltato come All India Radio in Gangtok nel Sikkim iniziando con un trasmettitore da 10 KW con test su 3390 e 4775 kHz. Il Sikkim è stato un protettorato indiano fino a divenire uno Stato dell'India nel 1975. Si poteva contare come stato radiofonico a parte ed era un raro obiettivo per i DXers americani" (e non solo per loro!). Nel WRTH 1972 l'India disponeva nell'ambito dell'Eastern Service di una trasmissione in tibetano per Bhutan e Sikkim, segno che il Paese era considerato straniero. In una lettera del 4 Agosto 1992 l'Engineer Station di allora, R.K. Malaviya, scriveva: "Al presente diffondiamo con un trasmettitore da 10 KW dalle 17.30 alle 21.30, con estensione anche oltre per importanti programmi. Durante questo periodo diffondiamo programmi in nepalese, limboo, sikkimese, buthis, lepcha, hindi e inglese. Dovrebbe essere installato un nuovo trasmettitore, comunque è auspicabile un nuovo tipo di antenna per risultati migliori".



Diversi ascoltatori hanno sottolineato la difficoltà di un segnale sikkimese decente, con scarsa compensabilità anche in assenza delle stazioni australiane sui 4835 kHz, ABC prima e Ozy adesso. Gangtok la capitale è una città di 100 mila abitanti. Situato sull'Himalaya,



il Sikkim è uno Stato chiuso circondato da Nepal, Bhutan, la regione autonoma cinese del Tibet, lo stato indiano del Bengala occidentale. Quasi il 25% è coperto dal parco nazionale di Khangchendzonga. Gangtok giace su una elevazione di 1650 metri. In essa vivono diverse etnie come nepalesi, lepcha e bhutia.



Foto che riprendono impianti tecnici e personale di AIR Gangtok

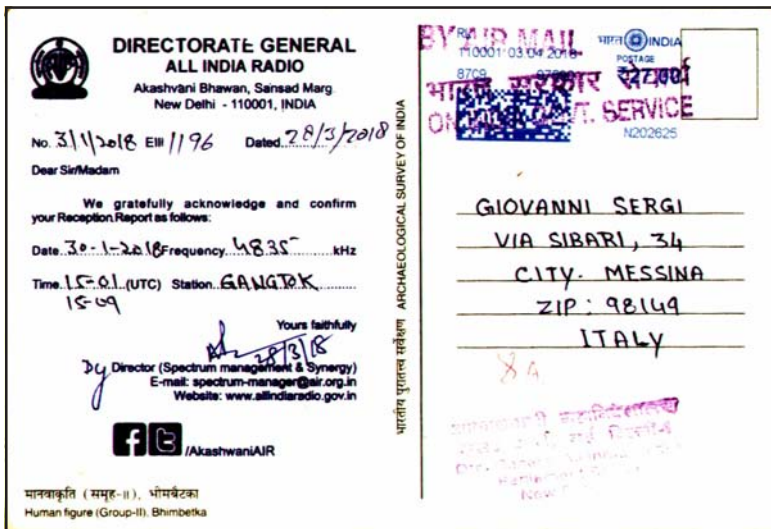

Parliamo un poco dell'emittente. La "South Asia on Mediumwave and Shortwave" del British DX Club, Luglio 2018, indica per AIR Gangtok 4835 kHz con 10 KW 01.00-05.00 e 10.30-17.00 UTC, per 1404 kHz con 20 KW 01.00-04.00 e 10.30-16.00. Vi è una frequenza di sostegno, i 6085 kHz, nel pomeriggio in modo irregolare, oltre a 15 punti per la FM con 100 watts. I trasmettitori si trovano nel centro chiamato Penengla a 16 Km da Gangtok. Queste frequenze e relative potenze di emissione sono pensate per coprire le aree primarie, cioè Gangtok e il Sikkim. Le trasmissioni sono effettuate nelle lingue nepalese, lepcha, bhutia (cioè sikkimese), limboo, hindi, inglese e sanscrito, corrispondenti a popolazioni autoctone e alla loro storia locale, ad eccezione di hindi, inglese e sanscrito. Come sappiamo, è possibile un ascolto anche più distante in ambito continentale asiatico, più rara è la ricezione in zone più lontane se esistono condizioni favorevoli come la stagione invernale, la buona propagazione delle onde, l'assenza di altre emittenti in frequenza, la ottima posizione di ascolto, apparecchiature come ricevitori sensibili e antenne adeguate.

La nostra ricezione, come indicata nella cartolina QSL in alto a sinistra, è del 30 Gennaio 2018 ovviamente su 4835 kHz. L'orario 15.01-15.08 corrisponde alle 19.31-19.39 nel Sikkim. Il giudizio con il codice SINPO è stato di 2-5-3-2-2, con segnale debole, interferenza e rumore, evanescenza lenta ma profonda fino alla scomparsa del segnale. Lingua parlata probabilmente una delle locali. In quel momento vi era in onda un programma musicale con melodie e canzoni con voce solista maschile. Molto bella la musica strumentale! Il rapporto d'ascolto munito del file mp3 prodotto dalla registrazione è stato inviato a gangtok@air.org.in e anche a spectrum-manager@air.org.in - ricevendo risposta con cartolina QSL cartacea dopo circa 4 mesi. Si può scrivere pure all'indirizzo normale: All India Radio, old M.L.A. Hostel Road, Gangtok 737101, East Sikkim District, India.

Una curiosità riguardo la fine della monarchia. Palden Thondup Namgyal (23/05/1923-29/01/1982) è stato il 12° e ultimo sovrano del Sikkim, radioamatore con call AC3PT, molto ricercato in questo ambito. Il manuale internazionale ne indica l'indirizzo: P.T. Namgyal, The Palace, Gangyok, Sikkim. Il figlio Wangchuk (nato nel 1953), 13° Chogyal, è l'attuale pretendente al trono dopo la scomparsa del fratello in un incidente. Comunque, questa posizione non gli conferisce alcuna autorità ufficiale e la sua responsabilità inclu-

de soltanto materie religiose quantunque rimanga un sovrano nei cuori del popolo sikkimese.

Ai vostri parenti e amici fate leggere Radio Notizie,
la rivista che parla della radio nel mondo

RADIO NOTIZIE
è per sempre!

Come collaborare con noi

Gentili amici, con la presente vorrei ricordarvi che chi volesse collaborare alla rubrica "Caleidoscopio" presente nella rivista RADIONOTIZIE del Gruppo Ascolto Radio dello Stretto di Messina può inviare il tutto al seguente indirizzo di posta elettronica: caleidoscopio_gars@outlook.com - Con l'occasione, vi ricordo che sono sempre graditi contributi alla rubrica degli ascolti. Per una corretta collaborazione è necessario inserire oltre al nome dell'emittente ascoltata anche la lingua cui trasmette e i commenti accurati sul programma ascoltato. Non vengono accettati dati tipo: notizie, commenti, canzone, ma devono essere inseriti anche alcuni dati più precisi sul programma altrimenti la collaborazione non sarà inserita. Per essere pubblicabili, gli ascolti devono essere effettuati solo nel mese antecedente a quello di uscita della rivista, altrimenti al momento della stampa e distribuzione risulterebbero abbastanza "vecchiotti". Chi spedisce gli ascolti per posta elettronica o in un documento di testo è pregato di usare il carattere TIME NEW ROMAN 10 e di scrivere tutti i dati in una sola riga (massimo 70 caratteri): Freq. 15490 UTC 09.59 ITU ROU Stazione Radio Romania Int., dettagli del programma notizie su scambi rumeni americani per reati lingua It SINPO 35343 Data 19/05 Coll. XX

Gli ascolti vanno inviati a questo indirizzo: rubrica.ascolti@outlook.com

Mentre i dati di ricevimento delle QSL, delle quali potete anche inviarci scansioni in formato jpg o fotocopie per un'eventuale pubblicazione, a quest'altro indirizzo: rubrica.qsl@outlook.com

Si informa inoltre che in questi giorni è stato creato un gruppo Whatsapp per inviare ai lettori interessati le notizie "urgenti" di emissioni radiofoniche e riguardo il Gruppo. Inoltre si vorrebbero inviare i promemoria delle varie scadenze per collaborare alla rivista, così se siete interessati all'iscrizione al gruppo Whatsapp potete inviarmi la vostra richiesta al seguente numero: 333 7613634 oppure, se preferite riceverli tramite SMS e/o posta elettronica, inviatemi i vostri dati e le preferenze di ricevimento. Naturalmente i vostri dati non saranno diramati a terzi. Sperando in una vostra collaborazione che deve arrivare ai miei indirizzi sia postali che di posta elettronica entro e non oltre il 20 Novembre 2018 vi ringrazio della vostra attenzione.

GABRIELLI Dario

Editore Rubrica QSL, ASCOLTI, e 'Caleidoscopio'
Gruppo Ascolto Radionotizie dello Stretto
Viale della Resistenza, 33b
30031 DOLO (Ve)
cell. 333 7613634 dopo ore 20.30
anche SMS e Whatsapp

Vi informo che desidero vendere un ricevitore DEGEN Modello DE 1128 H (misure 33x28x20 cm) mai usato a 60 Euro + spese di spedizione (che si aggira all'incirca a 15 Euro). Chi fosse interessato può contattarmi.

Importanti notizie (D.Gabrielli/G.Sergi) - Finora Alessandro Pochi, amico della prima ora, ha svolto con cura ed impegno il compito di webmaster nell'aggiornare il sito del GARS per cui lo ringraziamo molto. Da poco, per notizie dell'ultima ora al sito è stato affiancato un blog Radio Notizie che potete trovare online digitando in Google o in altro motore di ricerca "Radio Notizie del GARS".

Per inviare rapporti d'ascolto alla Radio Vaticana i nuovi indirizzi di posta elettronica sono qsl.request@spc.va e p.c.sergio.salvatori@spc.va

Nuova frequenza di Radio Argentina al Mondo in italiano su 7780 alle 22.00-23.00 UTC. Il segnale giunge molto debole, quasi incomprensibile, per cui è consigliabile sintonizzarsi su una città della costa atlantica americana su KiwiSDR, ricevitori online, con esclusione della Florida. Per inviare i rapporti d'ascolto il nuovo indirizzo è slaen@ciudad.com.ar

Cambio e-mail di Radio Capodistria (antonio.rocco@rtvlso.si). Sono disponibili orari e frequenze delle trasmissioni in lingua italiana, anche emittenti italiane in onda media.



Gioacchino Stallone che vediamo nella foto a sinistra, in compagnia del responsabile della ex Redazione italiana di Voce della Russia, ricorda che in Informagazine di Rita Faragò partecipa con un programma DX intitolato "In Contatto con il Mondo", molto limitato in durata rispetto all'originale invio. Il titolo è mutuato dal quello che facevamo pervenire noi a Radio Portogallo negli anni '80-'90 del secolo scorso.

Radio Cairo (foto sotto) in italiano per 7 giorni alle 18.00-19.00 su 9540 kHz e in streaming su www.egradio.eg cliccando su shahili. Indirizzo: programma.italiano@yahoo.it



Pubblicazioni - Da internet si possono scaricare in PDF alcune pubblicazioni utili alla nostra attività. Ad esempio, South Asia on Mediumwave and Shortwave del British DX Club, Domestic Broadcasting Survey e Tropical Band Monitor 2018 di Anker Petersen. Sono lunghi elenchi da cui si possono programmare gli ascolti per emittenti ancora non captate o le cui QSL non ci sono ancora pervenute.

RADIO PRAGA

ripetitore moscovita di World Radio Network

Radio Praga, la vecchia e gloriosa emittente che tanti ricordi richiama in chi scrive, non trasmette più in onde corte e medie per l'estero ma si serve, previo accordi con gestori internazionali, di centri ripetitori come il World Radio Network. E' una bella occasione per parlare sia del WRN che di Babcock International. Dalla sua fondazione nel 1992, Il World Radio Network ha riunito programmi e contenuti provenienti da emittenti pubbliche e produttori indipendenti di Europa, Africa, Medio Oriente, Asia, Australasia, Nord America e America Latina. Adesso, parte del gruppo Babcock International PLC, WRN si concentra su notizie e affari correnti nazionali, regionali e internazionali, e poichè i programmi provengono direttamente dai paesi di origine, la loro copertura non ha rivali. Oltre a notizie di attualità vengono offerti premiati documentari che coprono economia, salute, ambiente, arti e cultura, rispecchiando la vita e gli interessi di persone ordinarie così come i giornalisti di tutto il mondo. Convogliando notizie, opinioni e voci provenienti da tutto il mondo su un singolo canale, l'obiettivo è di educare, intrattenere e illuminare gli ascoltatori, oltre a mettere in discussione le loro conoscenze e promuovere un senso di comunità includendo popoli e culture.

Babcock International fa risalire la sua storia al 1891, quando venne fondata nel Regno Unito la Babcock Wilcox Ltd. Il suo spirito pionieristico nel campo dell'ingegneria venne applicato ad una varietà di ambiti tecnologici, e nel 1936 venne progettato e costruito il famoso trasmettitore mondiale di Alexandra Palace a Londra, in uso ancora oggi. Più recentemente Babcock ha acquisito esperienze di trasmissione Radio TV della WRN, società con una altrettanto lunga tradizione di innovazione nel settore. Il 2016 vede Babcock festeggiare 80 entusiasmanti anni di diffusione nel Regno Unito e in tutto il mondo. A partire dal 2001 si trasmette in inglese per Europa, Nord America, Africa e Asia, in arabo, russo e persiano per le emittenti che ne fanno uso come Radio Guangdong, PCJ Radio, Radio Praha, Banns Radio International Danimarca, RFI Francia, Deutsche Welle Germania, RTE Irlanda, Kan PB Israele, NHK Giappone, KBS Sud Corea, Polskie Radio Polonia, Radio Slovakia Int., Radio Vaticana, World of Radio di Glenn Hauser, This Way Out USA, Democracy Now USA, e diverse altre emittenti.

In Russia il relay WRN da 5 KW su 738 kHz operante 24 ore su 24 è situato a Kurkino (Mosca). Il programma di Radio Praga in russo è in onda al Mercoledì alle 22.30-22.59 di Mosca, le 19.30-19.59 UTC. Si trasmette anche dal satellite e da internet. Ogni anno il gestore organizza un sondaggio durante il quale gli ascoltatori esprimono i loro pareri unitamente alla loro

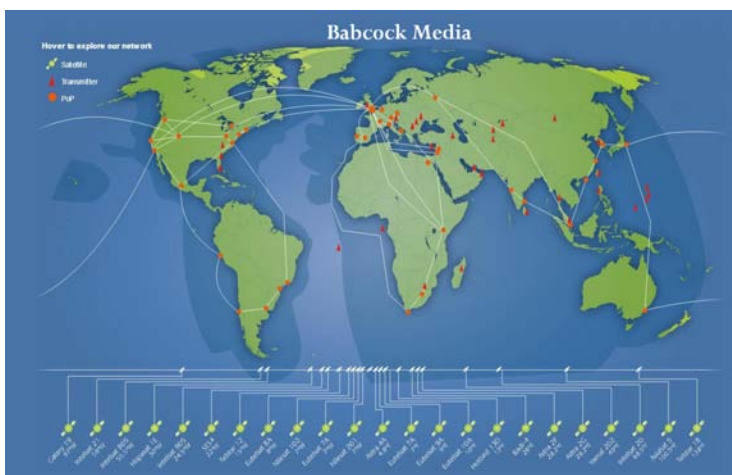

2000-2029	Об исламской культуре и цивилизации*
2030-2059	Международное радио Кореи
2100-2128	<p>пн «Радиопанорама» вт «Специальная передача» ср «Театральная шкатулка» чт «Радиосетка» 1 пт «Радиосетка» 1 сб «Радиосетка» 2 вс «Радиосетка» 2</p>
2130-2229	Всеиндийское радио*
2230-2259	<p>пн Авторская программа журналиста Натальи Вершининой* вт ООН – еженедельный обзор ср Еженедельный журнал из Праги* чт Авторская программа журналиста Натальи Вершининой* пт Русское радио Австралии* сб ООН – еженедельный обзор* вс Международное радио Испании*</p>
2300-2329	Международное радио Кореи
2330-2358	<p>пн «Театральная шкатулка»* вт «Радиосетка» 1* ср «Радиосетка» 1* чт «Радиосетка» 2* пт «Радиосетка» 2* сб «Радиопанорама» вс «Специальная передача»</p>



opinione sui programmi trasmessi dal WRN ricevendo dei souvenir. Saputo di questa possibilità moscovita, programmiamo l'ascolto con anticipo. Non è facile, ma alla fine ce la facciamo. E' il 21 Marzo 2018, un mercoledì tra le 19.30 e le 19.45; indubbiamente la lingua parlata è il russo, la comprensibilità è scarsa con 2-5-4-2-2 di valutazione con il codice SINPO. Il programma in onda è di tipo musicale con diverse canzoni di musica sentimentali ceche come Teresa, Lady Carneval by Karel Gott, ecc., tutte canzoni belle e melodiose. Viene redatto il solito rapporto d'ascolto in inglese accompagnato dall'immane file mp3 fatto pervenire con l'email all'indirizzo: Ruski@radio.cz - L'indirizzo del gestore WRN è: World Radio Network-Babcock Media Services-Wyvil Court, 10 Wyvil Road,

* - новый выпуск

* Radio Praga

RADIO PRAGUE
Vinohradská 12, 120 99 Prague, Czech Republic
www.radio.cz

Dear Radio Friend,
Thank you for your reception report

on 21.3.2018
at 19.30 - 19.45

We take pleasure in verifying your report on

Internet, Podcast
 Satellite
 FM via rebroadcaster

Good listening and 73s!

RADIO EQUIPMENT
Antenna - promotional caravan
(Photo: Khalil Baatbak)

GIOVANNI SERGI

London, SW8 2TG, ma è consigliabile scrivere a Radio Praha, Vinohradská 12, 120 99 Prague 2, Czech Republic, da dove giunge la cartolina QSL. Quest'anno le QSL sono dedicate alle infrastrutture radiofoniche come autovetture di collegamento e mezzi mobili, registratori a nastro, alimentatori, mixer di regia, microfoni. Bisogna precisare che le canzoni ascoltate per il rapporto d'ascolto appartenevano al programma "La Canzone del Secolo" in occasione dei 100 anni della Repubblica Cecoslovacca indipendente a cui è legata una votazione per scegliere la canzone più nota e bella. Per il regolamento vi rimandiamo al sito di Radio Praga. E' sempre possibile partecipare al piccolo quiz "La domanda del mese" che mette in palio altrettanti piccoli souvenirs.

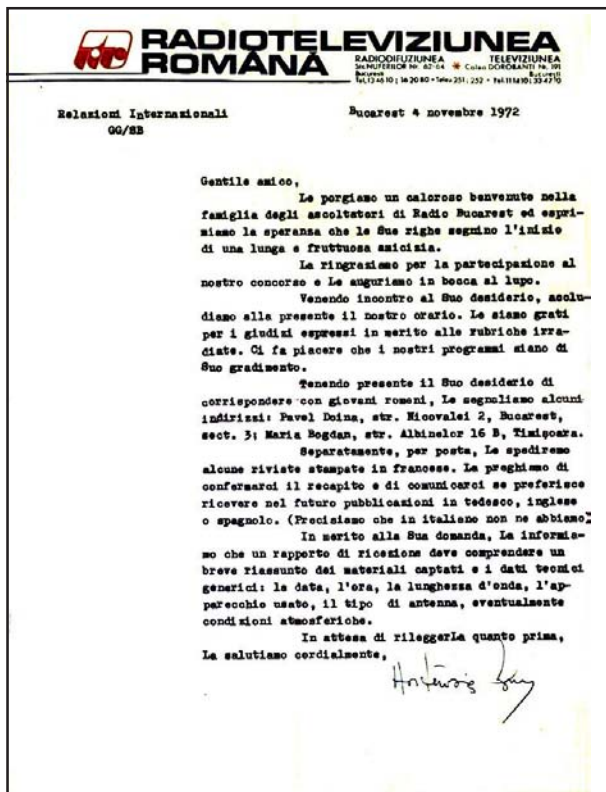

LA PRIMA LETTERA DI RADIO BUCAREST

risale a 46 anni fa

di Giovanni Sergi

Posso ipotizzare di aver scritto a Radio Bucarest (adesso si chiama Radio Romania Internazionale) nel Settembre 1972, alcuni mesi dopo aver abbracciato formalmente questo fantastico hobby del radio ascolto. Avevo allora 22 anni, reduce dal servizio militare e disoccupato, con tante speranze per il futuro come ne hanno i giovani a quell'età, vivevo in Via Crotone 33 a Messina con mia madre Santina, la zia Concetta e lo zio Nunzio. La Radio mi ha dato molto in termini di cultura acquisita e di tempo impiegato bene, ma ha richiesto molto in termini di perseveranza, impegno e dedizione. Se mi volgo indietro con la mente, mi rivedo in ascolto mattutino e pomeridiano e a redigere tanti rapporti d'ascolto, a partecipare a tanti concorsi organizzati dalle emittenti, mietendo una ricca messe di QSL e premi di ogni genere, anche viaggi gratuiti in diversi Paesi (in Romania nel 1999). Con il sostegno dell'amico Antonio Arcudi ho potuto fondare nel 1979 un radio Club, il GARS, e insieme a diversi appassionati accudire alla redazione di una rivista, il Radio Notizie che state leggendo. Ancora oggi, in un mondo e in un ambiente totalmente differente da quello di partenza nel 1972, mi occupo di questo hobby e della rivista, un sogno divenuto realtà che vorrei lasciare a coloro che verranno dopo di me. Per loro sto predisponendo la digitalizzazione del Radio Notizie

dal Gennaio 1981 ad oggi ed anche tutto il materiale utile come QSL, bandierine, adesivi, ecc., per preservarlo da distruzione e dispersione. Con pensiero reverente ritorno a quel lontano 1972 avendo idealmente dietro di me la mia famiglia iniziale che mi incoraggia, la moglie Cinzia che mi sprona ad andare avanti, tutti gli amici che negli anni mi hanno stimato e che io ringrazio calorosamente. Siete tutti idealmente con me all'ascolto del mondo con la radio!

VOICE OF HOPE AFRICA

Questo servizio è l'ideale seguito di quello pubblicato sullo scorso numero della rivista dal titolo "Voice of Hope Middle East" (pagg. 10-15). In quella occasione abbiamo appreso che Voice of Hope è stata fondata dallo statunitense George Otis e che la prima trasmissione è andata in onda a metà Novembre 1986. Successivamente l'organizzazione religiosa in mano al genero Tayloe si è estesa fino a comprendere emittenti in America, Estremo e Medio Oriente, nonché in Africa di cui ci occuperemo ora. L'attuale emittente si chiamava in origine Christian Voice volta verso Zambia e Nigeria, sostenuta da una rete FM, poi ceduta nel 2012 allo Strategic Communications Group e riaperta nel Maggio 2016. Al momento diffonde in inglese per 3-5 ore al giorno su 9680 kHz per il Centro e Sud Africa, a breve anche con copertura dell'Africa occidentale. I piani prevedono l'impiego di un trasmettitore a bassa potenza su 4965 kHz, un'ulteriore antenna e un'orario più esteso fino a 21 ore al giorno. Personaggi importanti sono Chela Silwamba, già responsabile finanziario presso Christian Voice dal 1999, e l'ingegnere capo Francis Musonda. La Voice of Hope Africa diffonde in onde corte

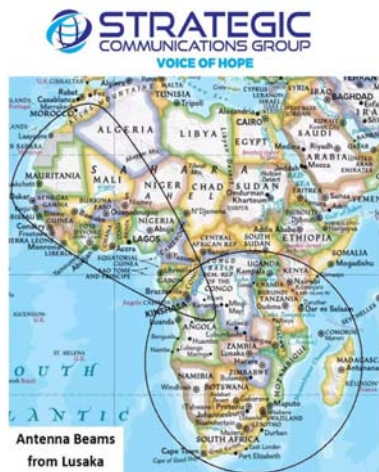

Our **VOICE OF HOPE - AFRICA** on-air team is ministering to millions and sharing God's plan of salvation everyday from our large shortwave radio station in Zambia. **Chela Silwamba** is our Board Chairman and gives leadership to our vision along with **Francis Musonda**, Director of Engineering, **Richard and Velda Horner**, Senior Training Engineer. Please lift up our on-air presenters Rev. Joyce Mwanza, Lombe Machilika, and Twataizya Silwamba as they pray for the sick, and disciple new believers and challenge Christians to share their faith. Islam is aggressively expanding in Africa and the Voice of Hope is vital to strengthening the Christians and sharing God's love with Muslims.

da Lusaka per Sud, Centro e Occidente dell’Africa su 4965, 6065, 9680, 11680 kHz raggiungendo il 75% del continente nero con il Gospel, il messaggio religioso di Gesù Cristo. La programmazione è in dialetti africani e in inglese presentata in diretta dai missionari. La radio rimane il mezzo migliore per comunicare il Gospel ai popoli africani. I ricevitori sono disponibili in tutta l’Africa a basso costo e quasi chiunque ne ha uno. Internet è pure disponibile ma la gente non è collegata per gli alti costi. La risposta degli ascoltatori continua a crescere con le testimonianze di salvezza, la guarigione e il miglioramento della vita. L’emittente si identifica con lo slogan “From Zambia with Love... This is the Voice of Hope for all of Africa”.

Questi sono gli orari per l’inglese: 4965 16.00-19.00, 6065 16.00-19.00, 9680 05.00-08.00, 12.00-17.00, 17.00-17.30, 11680 05.00-08.00, 13680 kHz 12.00-17.00 non tutti i giorni. Occasionalmente potrà essere utilizzata di notte la 9450 kHz. La potenza dei trasmettitori è di 100 KW, le antenne log periodiche (omnidirezionali).



Chela Silwamba



Francis Musonda

Nella scheda dei programmi che vediamo a sinistra notiamo la preponderanza di temi religiosi, ma anche la presenza di altri generi come la finanza con Chela Silwamba, la musica e le canzoni, l’inglese Radio Outreach, anche argomenti che riguardano da vicino gli appassionati del radioascolto con AWR Wavescan di Anker Petersen. L’ascolto di Voice of Hope Africa è stato realizzato il 1° Aprile 2018 su 13680 kHz dalle 12.52 alle 13.00 assegnando un codice SINPO di 3-4-4-3-3. Non si trattava di un programma fatto dall’emittente ma di uno indipendente fornito dai “cugini” inglesi chiamato Radio Outreach in cui si parlava di Gesù e della sua resurrezione, del Gospel (musica ispirativa), avviandosi ormai verso la chiusura. Il rapporto d’ascolto con il solito file mp3 sono stati inviati presso reports@voiceofhope.com ricevendo risposta con cartolina QSL cartacea dopo circa 1 mese. Volendo si poteva scrivere anche a Radio Outreach, P.O. BOX 102, Bank Terrace, Bowness-on-Windermere, Cumbria LA23 9AD, United Kingdom o enquiries@radiooutreach.org.uk Nella pagina seguente possiamo vedere l’altro lato della cartolina QSL ricevuta. A firmarla è stato Ray Robinson vice presidente operativo Voice of Hope.



STRATEGIC COMMUNICATIONS GROUP

PROGRAM SCHEDULE - Updated 9th June 2018

Central & Southern Africa: 9680 kHz daytime / 4965 kHz evenings

West Africa: 11680 kHz mornings / 13680 kHz afternoons / 6065 kHz evenings



VOICE OF HOPE AFRICA

Monday - Friday 9680 & 11680 kHz			Saturday 9680 & 13680 kHz			Sunday 9680 & 13680 kHz																																																					
UTC	CAT	Programme	UTC	CAT	Programme	UTC	CAT	Programme																																																			
0500	07.00	Joyce Mwanza Music in the Morning - LIVE	1200	14.00	Chela Silwamba Financial Futures - LIVE	1200	14.00	AWR Wavescan																																																			
0530	07.30	Chris Gordon Abounding Grace Radio	1300	15.00	Pat Conrad 'Jazz Session'	1230	14.30	Bill Coates Radio Outreach																																																			
0600	08.00	Joyce Mwanza Music in the Morning - LIVE Taylor - Prayer	1400	16.00	Bob Biermann Your Weekend Show	1300	15.00	Reuben Esh of Truth Beacon																																																			
0730	09.30	Elisabeth Elliott - Gateway to Joy	1500	17.00	Jack van Impe Presents	1330	15.30	Unshackled																																																			
0745	09.45	Joyce Mwanza - LIVE	1530	17.30	Dudley Anderson The Reality	1400	16.00	Bernie Timmerman Call to Worship																																																			
0800	10.00	Closedown	1600	18.00	Scott Martin 'Song in the Night'	1430	16.30	Orlando Figueiredo - Global Word Min.																																																			
4965 & 6065 kHz <table border="1" style="width: 100%; border-collapse: collapse;"> <thead> <tr> <th>UTC</th> <th>CAT</th> <th>Programme</th> </tr> </thead> <tbody> <tr> <td>1600</td> <td>18.00</td> <td>Lombe Machlika Music in the Evening - LIVE</td> </tr> <tr> <td>1630</td> <td>18.30</td> <td>Jack Hayford (Mon-Thu) Living Way Taylor - Prayer</td> </tr> <tr> <td>1700</td> <td>19.00</td> <td>Lombe Machlika Music in the Evening - LIVE</td> </tr> <tr> <td>1830</td> <td>20.30</td> <td>Discover the Word</td> </tr> <tr> <td>1845</td> <td>20.45</td> <td>Lombe Machlika - LIVE</td> </tr> <tr> <td>1900</td> <td>21.00</td> <td>Closedown</td> </tr> </tbody> </table>			UTC	CAT	Programme	1600	18.00	Lombe Machlika Music in the Evening - LIVE	1630	18.30	Jack Hayford (Mon-Thu) Living Way Taylor - Prayer	1700	19.00	Lombe Machlika Music in the Evening - LIVE	1830	20.30	Discover the Word	1845	20.45	Lombe Machlika - LIVE	1900	21.00	Closedown	<table border="1" style="width: 100%; border-collapse: collapse;"> <thead> <tr> <th>UTC</th> <th>CAT</th> <th>Programme</th> </tr> </thead> <tbody> <tr> <td>1700</td> <td>19.00</td> <td>Closedown</td> </tr> </tbody> </table>			UTC	CAT	Programme	1700	19.00	Closedown	<table border="1" style="width: 100%; border-collapse: collapse;"> <thead> <tr> <th>UTC</th> <th>CAT</th> <th>Programme</th> </tr> </thead> <tbody> <tr> <td>1445</td> <td>16.45</td> <td>Music in the Afternoon</td> </tr> <tr> <td>1500</td> <td>17.00</td> <td>Leslie Curran Let the Bible Speak</td> </tr> <tr> <td>1530</td> <td>17.30</td> <td>Heather Otis-Taylor Discoveries in Prayer</td> </tr> <tr> <td>1600</td> <td>18.00</td> <td>Brad Abley A Heart After God</td> </tr> <tr> <td>1630</td> <td>18.30</td> <td>David Jeremiah Turning Point</td> </tr> <tr> <td>1700</td> <td>19.00</td> <td>Julius Adewumi Gospel Distribution (9680 kHz only)</td> </tr> <tr> <td>1730</td> <td>19.30</td> <td>Closedown</td> </tr> </tbody> </table>			UTC	CAT	Programme	1445	16.45	Music in the Afternoon	1500	17.00	Leslie Curran Let the Bible Speak	1530	17.30	Heather Otis-Taylor Discoveries in Prayer	1600	18.00	Brad Abley A Heart After God	1630	18.30	David Jeremiah Turning Point	1700	19.00	Julius Adewumi Gospel Distribution (9680 kHz only)	1730	19.30	Closedown
			UTC	CAT	Programme																																																						
1600	18.00	Lombe Machlika Music in the Evening - LIVE																																																									
1630	18.30	Jack Hayford (Mon-Thu) Living Way Taylor - Prayer																																																									
1700	19.00	Lombe Machlika Music in the Evening - LIVE																																																									
1830	20.30	Discover the Word																																																									
1845	20.45	Lombe Machlika - LIVE																																																									
1900	21.00	Closedown																																																									
UTC	CAT	Programme																																																									
1700	19.00	Closedown																																																									
UTC	CAT	Programme																																																									
1445	16.45	Music in the Afternoon																																																									
1500	17.00	Leslie Curran Let the Bible Speak																																																									
1530	17.30	Heather Otis-Taylor Discoveries in Prayer																																																									
1600	18.00	Brad Abley A Heart After God																																																									
1630	18.30	David Jeremiah Turning Point																																																									
1700	19.00	Julius Adewumi Gospel Distribution (9680 kHz only)																																																									
1730	19.30	Closedown																																																									

= Voice of Hope Produced Programme

= Independently Produced Programme

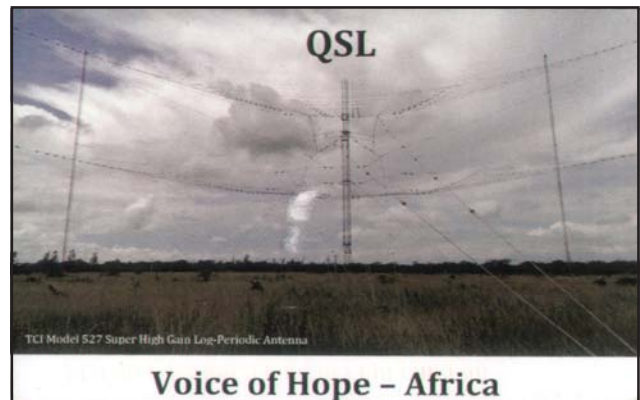



I programmi si possono ascoltare anche in streaming di internet nel sito della VOH. Cliccate sul bottone rosso, apparirà una finestra con i players delle tre emittenti, premete quindi Voice of Hope Africa. Il tempo del caricamento e ascolterete dal vivo con una bellissima qualità, in comprensibilità totale. Nel sito dell'emittente non mancate di visitare tutte le voci, premendo Italian per leggere nella nostra lingua. Vi spiegheranno anche cosa sono le onde corte, le onde medie e la FM. Una cosa che ci ha colpiti, adesso che in tanti si riempiono la bocca di DRM cancellando trasmettitori MW e SW, è il fatto che le onde corte e medie possono essere captate con ricevitori a basso costo disponibili in tutti i Paesi. Più chiaro e tondo di così!

RADIO NOTIZIE ACCURATEZZA E INFORMAZIONE DI QUALITÀ

Dare immagine e voce a tutto ciò che costituisce il pianeta radio è da sempre l'obiettivo di Radio Notizie, la rivista tra le più longeve nel nostro Paese che a Gennaio 2018 ha compiuto i 37 anni di età. Una fortunata iniziativa editoriale disponibile ogni tre mesi nel tradizionale formato cartaceo cui si è aggiunto in tempi recenti quello in PDF che ha consentito a tantissimi neofiti di formarsi, a tanti veterani di praticare il loro hobby con piacere e soddisfazione. Nelle sue pagine sempre ricche di immagini legate alla radio, non troviamo soltanto la passione per l'ascolto delle emittenti lontane e sconosciute ma pure altri argomenti in qualche modo ad essa collegati: la storia, la geografia, le lingue, la musica, la cinematografia, i libri, la politica, la filatelia, i fumetti. Nel redigere gli articoli andiamo oltre il cliché di una pubblicazione che di solito esaurisce il suo impegno nel fornire ascolti realizzati e QSL ricevute. Noi invece andiamo oltre prendendo per mano il lettore per proporli un ascolto evoluto ricco di consigli, di prelibatezze,

RADIO NOTIZIE COLLEZIONE UN DIARIO ALLARGATO

Radio Notizie Collezione è una realtà. La collezione completa di questa rivista per gli appassionati del radio ascolto è ora disponibile su DVD dopo la digitalizzazione di tutti i fascicoli dal cartaceo in PDF per la visione sul computer e, all'occorrenza, anche per la ristampa su carta. Tutti i numeri dal Gennaio 1981 al Dicembre 2017 sono presenti sul disco, divisi in blocchi annuali con commenti, consigli e note aggiuntive nel Redazionale che ne arricchisce e completa il contenuto. Nel digitalizzare questi fascicoli si è cercato di migliorarne la visibilità bilanciando scritto e immagine in modo che la visione potesse essere ottimizzata agendo sul PDF con i pulsanti del più (+) e del meno (-), eventualmente ingrandendo o rimpicciolendo a volontà la finestra sullo schermo.

Radio Notizie Collezione è un'opera più efficace e incisiva di un libro scritto sull'argomento hobby della radio perché è l'esperienza, diremmo meglio l'espressione diretta di una vita dedicata alla radio in un periodo di profondi cambiamenti economici, politici, sociali e tecnici; è un diario allargato a quanti negli anni vi hanno preso parte con la collaborazione e il sostegno morale e materiale. Un'esperienza che abbraccia tutti: dalle emittenti facili ad ascoltarsi a quelle più difficili e rare che non esistono più; dai lettori più fedeli (alcuni dei quali non più attivi o presenti) a quelli che ancora oggi ci aiutano nel redigere Radio Notizie. Emittenti e singoli radio appassionati sono i naturali destinatari di quest'opera benemerita, ma anche i futuri ascoltatori e studiosi della materia troveranno in essa una fonte quasi inesauribile per la loro sete di conoscenza e informazione. Infatti la rivista Radio Notizie è impostata sulla componente culturale della radio a lunga distanza (Broadcasting o Radiodiffusione e Stazioni di Utilità - Utility) con collegamenti a storia, geografia, lingue, musica, cinema, spettacolo, filatelia, fumetti e tanto altro, senza dimenticare qualche infarinatura di tecnica indispensabile per comprendere alcuni fenomeni e meccanismi sulla propagazione delle onde radio nell'etere o sull'uso di radiorecettori e antenne. Si tratta di un'opera che in definitiva invita alla fiducia in noi stessi e nella nostra capacità e inventiva, al positivo impegno personale nel saper ottenere tantissime cartoline QSL, nel riuscire a vincere oggetti ricordo anche preziosi e viaggi-soggiorno gratuiti con i concorsi organizzati dalle emittenti con un effetto emulativo che è proprio di una pubblicazione specializzata e generalista come Radio Notizie.

Gli interessati possono scrivere per i dettagli dell'invio a sergi5050@hotmail.com oppure all'indirizzo Giovanni Sergi, Via Sibari 34, 98149 Messina, per assicurarsi un autentico tesoro di conoscenza, testimonianza di coloro che hanno creduto nella radio e nelle sue possibilità culturali, didattiche e informative lasciando in eredità alle future generazioni qualcosa di veramente bello, utile, valido, unico nel suo genere.

Giovanni Sergi
(nel Radioascolto dal 1972)



La sezione della FEBC a Hong Kong è il principale centro di produzione per le trasmissioni in Cina. Produce oltre 200 ore di programmi mensili in mandarino, cantonese e altre lingue minoritarie. I programmi prodotti hanno tre scopi diversi: evangelico, educativo e formativo. FEBC-Hong Kong realizza anche programmi in diretta da Hong Kong alle Filippine tramite la connessione internet.

Qui a sinistra, il responsabile FEBC-Hong Kong Raymond Lo. Quella sede serve anche da Ufficio del Ministero cinese (CMO), coordinando la produzione giornaliera di quasi 24 ore di programmi realizzati da 5 studi a Taipei, La Mirada, Vancouver, Toronto e Hong Kong. Ogni giorno sono disponibili in internet 16 ore di questi programmi trasmessi poi da stazioni nelle Filippine e a Jeju, Corea del Sud.

Seminario teologico. Questa scuola biblica biennale offerta dalla radio dal 1992 forma pastori e leader laici per il ministero in Cina. A Maggio 2016, l'iscrizione era di 15.360 studenti, con 4.015 partecipanti attivi.

Per molti anni l'ufficio di Hong Kong ha diffuso per 7 gruppi etnici che hanno superato diversi milioni di persone con programmi nella loro lingua. Le trasmissioni linguistiche per le minoranze non sono solo efficaci nel condividere il Vangelo, ma aiutano anche i gruppi etnici a conservare la propria cultura. Con l'apertura della Cina continentale, FEBC-Hong Kong ha avviato con cautela il ministero in Cina, sul come visitare gli ascoltatori e distribuire ricevitori, CD e altro materiale. Sono stati stabiliti anche uffici e studi. La produzione di programmi radiofonici è iniziata nel 2009 e nel 2010 si è iniziato a comprare spazio radiofonico su 2 stazioni FM aumentando fino a 10 emittenti nel Settembre 2014. Tuttavia, a causa della strategia restrittiva del governo, questi programmi in FM sono stati sospesi in quell'anno. Il contatto con gli ascoltatori prosegue e i programmi sono disponibili per 5 ore alla settimana attraverso la diffusione audio digitale. Si continuano a cercare modi alternativi per raggiungere gli ascoltatori in questo difficile momento.



Peter Tong
Deputy China Ministry
Director

In seguito al blocco del sito web da parte delle autorità nel Novembre 2015, è stata presa la decisione di utilizzare piattaforme multicanale per raggiungere gli ascoltatori. Oltre all'idea della scheda SD sono state installate app telefoniche denominate <<Ascolto>> che includono 3 app mobili di programmi audio. Si prevedeva che entro la fine del 2016 fossero completate le altre app su Android, vi erano compresi più di 10 programmi. Gli ascoltatori possono ascoltare con i telefoni cellulari. WeChat è una piattaforma popolare di social network in Cina che viene utilizzata come piattaforma pubblica per seguire i programmi di Liangyou. Nel 2015 dalla Cina continentale sono stati

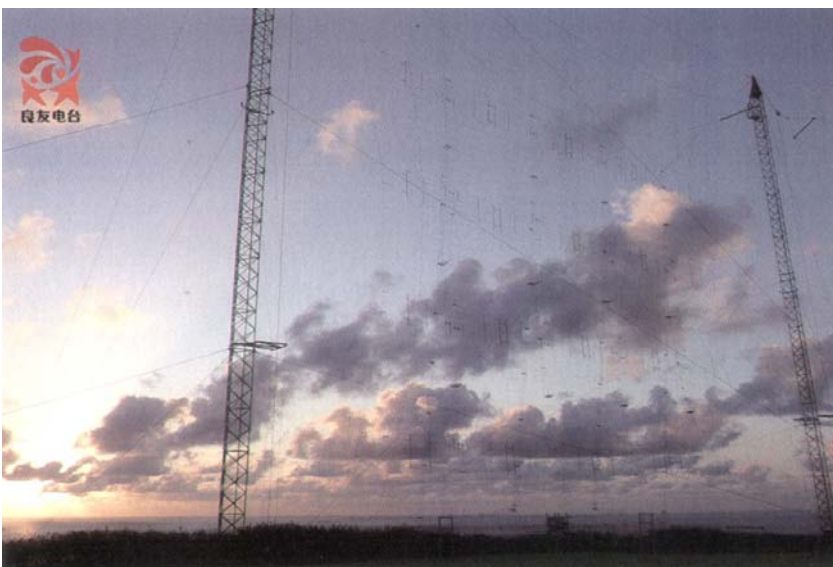

May/June 2018 

Dear Warriors in Christ,

Liangyou Theological Seminary (LTS) has been working hard persistently and has adhered to its position for the past 36 years. It has broadcast biblical truth to the vast territory of China through SW and MW. Entering the era of Internet and new media, we have paid efforts to develop the official WeChat account in recent years. At the beginning of this year, we have also added the mobile App "Liangyou Seminary" to attract more people of the new generations to be equipped.

It is convenient for listeners to use the "Liangyou Seminary" App to study with their mobile phones anytime and anywhere. They can listen to the courses of LTS Navigation Program, Diploma Program, Advanced Diploma Program, special series and "LTS Student Centre". A download feature and well-selected video subjects will be added in May.

The new Navigation Program consists of 16 subjects. It is targeted at young people born after 80's and 90's, new believers or believers who have not received basic theological training. We hope to open up chances for more young people to actively study in order to equip them to participate in ministries. We will have multiple choice questions to each of the navigation courses so that listeners can assess their study achievements. Those who can pass in eight subjects will be given a certificate of appreciation.

The third phase of "The Ways of the Pastors" training program will be finished in October this year. The fourth phase training will start this month even we are under heavy pressure. Our teachers have grasped rare face-to-face opportunities to share with them. We have used life witnesses to inspire and encourage students. Please pray that each of the students will have strong confidence and overcome all difficulties in order to complete four training sessions in two years. Also pray that they will become Christian servants who can adhere to the Lord's words in this new and challenging era.

Be strong and take courage!

Jenny Yuen
Officer-in-Charge,
Training Centre

 良友电台

心火相传

节目一览
生效日期：2018年3月25日

ricevuti dagli ascoltatori 76.235 telefonate, email e lettere".

Quello che vediamo a destra è un piccolo depliant giunto insieme alla QSL. E' scritto in cinese, ma possiamo ipotizzare orari (di Hong Kong, meno 8 ore = UTC) e frequenze per tentarne l'ascolto. 07.00-09.00 12070, 18.30-22.00 9400, 22.00-00.00 9345, 06.30-08.30

9405, 18.00-00.00 9380, 19.00-20.30 e 21.45-00.30 1566 kHz Sud Corea, giorni particolari 17.00-18.00 15450, 18.00-18.30 9400, 21.00-21.30 11825, 21.00-21.30 12120, 21.30-22.00 9465, 22.30-23.00 9940 kHz. Gli orari completi li trovate nel sito cinese www.729ly.net - Le altre possibilità di ascolto sono, come abbiamo detto: le onde medie/corte, "Ascolto" serie di app mobili, e l'account WeChat "liangyouzhiyin". Adesso veniamo al nostro ascolto che è avvenuto il 23 Aprile 2018 su 9345 kHz alle 14.27-14.32 con l'assegnazione del giudizio sulla ricezione con il codice SINPO: 4-5-4-3-4. Al momento vi era un programma religioso con canzoni di gioia, voce femminile e cori, poi

RADIO LIANGYOU
良友电台
知音 牵手 同行

广播收听核实 Monitoring Verification Card

你寄来的收听报告, 我们收到了, 谢谢!
We are pleased to verify your reception of our transmission.

发射站所在地 / Transmitter location: Iba, Philippines
使用频率 / Frequency: 31mb 9345kHz 广播模式 / Mode: shortwave
收听日期 / Date: 23rd April 2018 收听时间 / Time: 14:27-14:32UTC
收听地点 / Reception at: Messina, Northern Sicily, Italy
收听者姓名 / Received by: Giovanni Sergi
确认者 / Confirmed by: Peter Tong 日期 / Date: April 30, 2018
Deputy Station Manager

通讯处 Address: 香港九龍新蒲崗大有街1號10樓
10/F, 1 Tai Yau Street, Kowloon, Hong Kong
网址 Website: www.729ly.net



Nella loro nota i responsabili di Radio Liangyou scrivevano: "Grazie per la tua lettera n. 3946, siamo felici di rimanere in contatto con te. Puoi rispondere a questa email". Qualche mese dopo arrivava la QSL cartacea. A questo punto ognuno ha i dati in mano per ascoltare e scrivere a Radio Liangyou, una più che ottima confermatrice.

[良友电台] 回复: Listening and Greeting from Italy

沈恩光 (良友电台-AR1) <ar1@liangyou.zendesk.com>
gio 26/04, 09:47
Te ☺

Posta in arrivo

##- 请在此行以上输入您的回复 -##

感谢您来信 (#3946), 我们乐意与您保持联络. 您可以回复本电邮.

沈恩光 (良友电台)
4月26日 CST10:12

Dear brother
Received your report, thank you, we will reply to you as soon as possible.

沈恩光 | 听众关爱专员 11
良友电台
知音 牵手 同行
729ly.net

parlato con voce femminile, in background (sottofondo) sempre cori. Il rapporto d'ascolto con il consueto file mp3 è stato inviato all'indirizzo febcb@febchk.org ricevendo risposta sempre via email di seguito riportata:

[良友电台] 回复: Listening and Greeting from Italy

sergi giovanni
gio 26/04, 09:47
良友电台-AR1 (ar1+id3946@liangyouze ☺

Radio Liangyou.odt
19 KB

Radio-Liangyou-9345-...
1 MB

共 2 allegati (2 MB) Scarica tutto Salva tutto in OneDrive - Personale

亲爱的广东良友朋友, 非常高兴地向你发送信件和附件的 mp3 文件, 等待收听确认。一如既往地感谢读者的好意和乐趣。意大利聆听者 Giovanni Sergi.

[良友电台] 回复: Listening and Greeting from Italy

chesa (良友电台-AR1) <ar1@liangyou.zendesk.com>
Ogg, 09:06
Te ☺

##- 请在此行以上输入您的回复 -##

感谢您来信 (#3946), 我们乐意与您保持联络. 您可以回复本电邮.

chesa
4月26日 CST15:06

天祥:
这位意大利听众能用中文回复! 可能是用网上翻译吧。

我看到在他的第一封电邮, 底部写上是有附件的(如下面), 请你把附件传给我。

附件
[Radio-Liangyou-9345-kHz-April-23-2018-14.27-14.32.mp3](#)

Chesa

RAE ARGENTINA PER L'ESTERO

quando la ricezione non è facile

Qualche anno fa si ascoltava il programma italiano della RAE Argentina al Exterior sui 15345 kHz alle 19.00-20.00 con difficoltà dovute sia alla propagazione delle onde radio che all'interferenza sulla stessa frequenza provocata da un'emittente araba, probabilmente Radio Cairo. Poi dal 22 Maggio 2017 l'emittente argentina ha pensato bene di affidarsi a un ritrasmettitore come Radio Miami International dalla Florida negli Stati Uniti per cercare di migliorare la situazione. Che non è affatto migliorata, il segnale in Italia rimane basso al limite della comprensibilità. Alcuni hanno ipotizzato che le antenne di WRMI siano dirette al continente americano anziché verso l'Europa. Su Radio No-

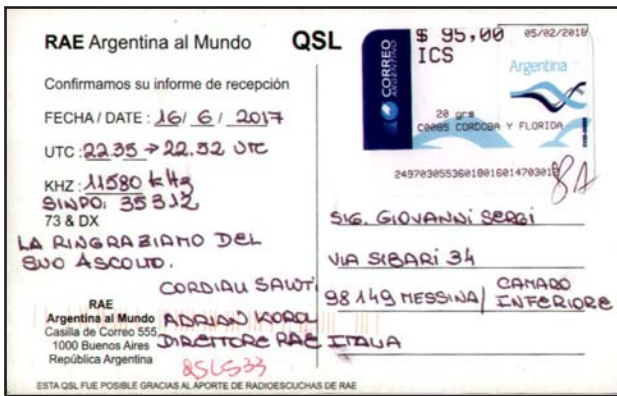

tizie n. 255 del Settembre 2017 a pag. 5 relativa a una nota sulla RAE scrivevamo: “Se la ricezione dal proprio ricevitore non è facile, allora una buona alternativa è quella di sceglierne uno virtuale come quello di KiwiSDR a Miami in Florida, oppure utilizzare in streaming sul sito la fonte messa a disposizione dalla stessa emittente”. Ora dobbiamo fare una rettifica: il podcast, cioè la registrazione di una puntata precedente risaliva non al giorno prima ma a tre o quattro, mentre sul Kiwi SDR nulla si ascoltava da Miami. Adesso i responsabili dicono di aver provveduto, il podcast è aggiornato. In quanto al Kiwi SDR-Software Defined Radio occorre scegliere fra le città americane disponibili sulla costa atlantica come Rocketer New York, Sammamish Washington, Arlington Virginia, Highland Falls New York, Filadelfia Pennsylvania, Boston Massachusetts... quella che offre un segnale migliore.

La RAE Argentina in italiano fino al 24 Ottobre è segnalata su 7780 kHz dalle 22.00 alle 23.00 dal Lunedì al Venerdì. Dario Gabrielli il 28 Giugno scriveva: “... ho saputo che l’indirizzo di posta elettronica per inviare i rapporti d’ascolto è il seguente: slaen@ciudad.com.ar Si può allegare un file audio di almeno 4 minuti della trasmissione ascoltata, naturalmente aggiungendo alcuni commenti sul programma ascoltato”. Non dimentichiamo l’indirizzo: RADIO ARGENTINA AL MUNDO – Casilla de Correo 555 – 1000 Buenos Aires ARGENTINA <http://www.radionacional.com.ar/rae-argentina-al-mundo>

La radio nei telefilm I SOPRAVVISSUTI

Nel periodo 1975-77 la televisione britannica mandò in onda una serie TV di 38 episodi in 3 stagioni dal titolo I Sopravvissuti (Survivors). In Italia la RAI la trasmise nel 1979 dopo la Televisione della Svizzera Italiana. Si tratta di un genere di fantascienza probabilista in cui l’umanità deve far fronte alla quasi estinzione dovuta ad un virus altamente letale da cui scappa solo l’1% della popolazione. Nel 1° episodio intitolato “Il quarto cavaliere”, una superstita, Abby Grant è alla ricerca del figlio e si reca alla sua scuola dove parla col dirigente che dice: Parlavamo con tutti i radioamatori del mondo, ascoltavamo le comunicazioni degli aerei, i segnali della polizia. Sarà fondamentale imparare tutto daccapo. I soldi non varranno, mentre chiunque sappia confezionare un paio di scarpe o ottenere il pane partendo da



un chicco di grano sarà un privilegiato”. La radio portatile che si vede in alto a destra non è adatta per fare radioascolto in quanto ha solo la FM, le onde medie e qualche banda di onde corte, mentre nel laboratorio della scuola di Peter vi erano diversi ricevitori, alcuni a comunicazione, adatti al nostro hobby.



Benvenuto alla nuova gattina - In casa Sergi dal 5 Aprile 2018 c’è una nuova gatta che sostituisce quella scomparsa il 16 Dicembre 2017. Si chiama Tosca, è molto affettuosa e intelligente, corre ed è giocherellona. Di struttura slanciata ed elegante, sembra che sia portata a cacciare tutto ciò che si muove nelle stanze di una casa. Ovviamente fa compagnia al padrone di casa e lo predispone... al prossimo ascolto!
Benevenuta Tosca nella tua nuova dimora.

Quiz Internati de la Voix de l'Indonésie de 2018

Bandung Jawa Barat

avant le 31 juillet 2018, de 24H00 le Temps universel



Vous rêvez de visiter ce beau pays ? Réalisez votre rêve, en participant au Quiz International de la Voix de l'Indonésie de 2018. Si vous avez de la chance, la Voix de l'Indonésie vous invite de passer des vacances et profiter de la beauté de l'Indonésie.

Répondez aux questions suivantes!

- 1 Mentionnez les bâtiments historiques de Bandung que vous connaissez!
- 2 Par quel moyen écoutez-vous La Voix de l'Indonésie, en streaming ou en ondes courtes? Pourquoi?
- 3 Quel est votre programme préféré?

Envoyez vos réponses, avec des données personnelles, votre numéro de passeport et la date d'expiration de votre passeport à voiquiz2018@voinews.id



voiquiz2018@voinews.id

Vous rêvez de visiter ce beau pays? Réalisez votre rêve, en participant au Quiz International de la Voix de l'Indonésie de 2018. Si vous avez de la chance, la Voix de l'Indonésie vous invite de passer des vacances et profiter de la beauté de l'Indonésie. Répondez aux questions suivantes!

- 1 Mentionnez les bâtiments historiques de Bandung que vous connaissez!
- 2 Par quel moyen écoutez-vous La Voix de l'Indonésie, en streaming ou en ondes courtes? Pourquoi?
- 3 Quel est votre programme préféré?

Envoyez vos réponses, avec des données personnelles, votre numéro de passeport et la date d'expiration de votre passeport à voiquiz2018@voinews.id avant le 31 juillet 2018, de 24H00 le Temps universel.

I NOSTRI CONCORSI - Quelle che vediamo qui sopra sono le regole per partecipare al concorso annuale di La Voix de l'Indonésie. Si tratta di rispondere a una domanda sugli edifici storici di Bandung, specificare se l'ascolto di questa emittente avviene tramite onde corte o internet, e indicare il programma preferito tra quelli giornalieri che vengono diffusi da Jakarta per l'estero. Il concorso chiude il 31 Luglio. Per i vincitori vi è come premio un viaggio in Indonesia, tutte le spese pagate, mentre ad altri verranno inviati dei souvenirs.

Occorre notare che concorsi e quiz di questo genere che mettono in palio viaggi-soggiorno gratuiti stanno diminuendo fino a scomparire, almeno in Europa, e che soltanto qualche emittente asiatica prosegue ancora con questa simpatica tradizione.

(18 Luglio)

Nel panorama delle emittenti malesi WAI FM consolida la leadership

Wai FM Iban emittente online e su onde corte, è una stazione radio malese con la volontà di divenire uno dei principali broadcaster nazionali di classe mondiale dinamica. La sua visione è quella di pubblicare informazioni e programmi che siano competitivi con le ultime tecnologie ed incontrare i gusti dell'uditorio nel raggiungimento della visione di base che è quella di intrattenere la gente. Si incoraggia anche l'attenzione degli ascoltatori e il loro modo di pensare per creare cambiamenti positivi negli atteggiamenti e nella politica in linea con le richieste del governo.

Il sito ufficiale è waifm.rtm.gov.my

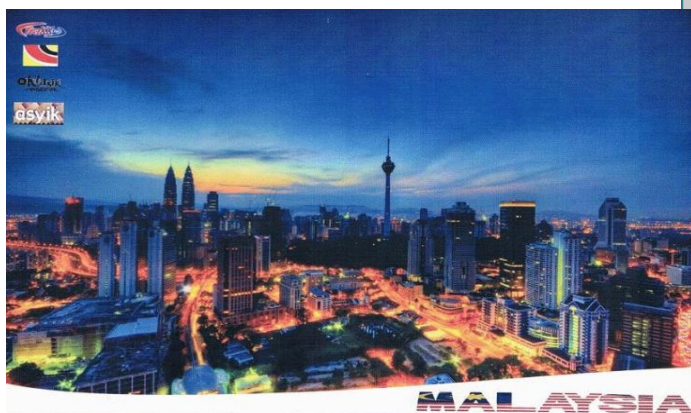

Si tratta di una emittente locale della RTM (Radio Televisyen Malaysia) a Sarawak servendo la locale popolazione dei Dayak nelle loro lingue native (non in malese come erroneamente dichiarato in pubblico per le frequenze). Il malese può presentarsi a volte durante i collegamenti per Sarawak FM e Limbang FM. Wai FM ha due principali servizi linguistici: Iban e Bidayuk con anche alcune fasce orarie in Kayan e probabilmente in Kenyah. Le sue trasmissioni vengono realizzate attraverso una rete di trasmettitori FM nello stato di Sarawak e sull'isola del Borneo come pure tramite gli 11665 kHz con 100 KW in onde corte da Kajang. La sta-

zione è ricevibile in Europa molto occasionalmente nonostante l'elevata potenza del trasmettitore. Altra emittente con programmi per i Dayak è RRI Palangkaraja dall'Indonesia su 3325 kHz, ma questa è tutta un'altra storia. L'ascolto di Wai FM è avvenuto il 2 Ottobre 2017 su 11665 kHz alle 16.25-16.30 avendo assegnato alla ricezione un giudizio con il codice SINPO di 3-5-2-3-2. Nel periodo indicato vi era in onda un programma di chiamate telefoni-

RTM Kajang QSL No. 3/2018



Radio TV Malaysia
SEKSYEN TEKNIKAL RANGKAIAN
Batu 13 1/2 Jalan Cheras, 43000 Kajang, Selangor, Malaysia
Tel: +603 8736 1030 Fax: +603 8736 1222

Dear Giovanni Sengi

Thank you for advising us of reception in your area.
This card confirms your reception report.

Date	Time (UTC)	Frequency (kHz)	Service ID	TX site
27/10/2017	1625 - 1630	1166.5	Wan FM	Kajang
3/10/2017	0025 - 0030	1166.5	Wan FM	Kajang

Thank you for listening to us. Please contact us again.
We welcome your comments.

ROZIVATI BINTI ROSLI
Ketua Penolong Pengarah
(Unit Pengukuran Dan Kualiti)
Seksyen Teknikal Rangkaian (Kajang)
Jabatan Penyiaran Malaysia



To:
Giovanni Sengi
Via Sibari 40
98149 Messima
Italy

che con gli ascoltatori, parlato e musica in sottofondo, poi canzoni e melodie. Il rapporto d'ascolto munito del solito file mp3 è stato inviato all'indirizzo sarawakfm@rtm.gov.my ma si può anche scrivere a: Radio TV Malaysia, Seksyen Teknikal Rangkaian, Batu 13 1/2 Jalan Cheras, 43000 Kajang, Selangor, Malaysia. La risposta tramite tradizionale cartolina QSL cartacea è giunta dopo circa 4 mesi.

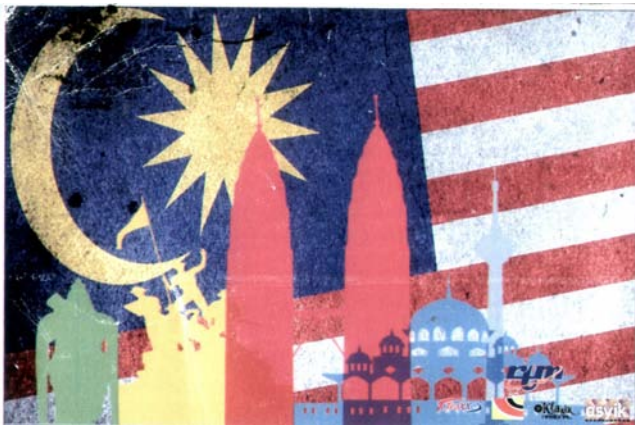

Un'altra radio catena di predicatori brasiliani **Radio Novo Tempo**



Il radio messaggio religioso non conosce crisi economica o battute di arresto in qualsiasi punto della terra. Lungi da noi una presa di posizione contro la religione che potrebbe essere percepita come invadente alla radio. Semmai, andrebbe fatta in altra sede. Per noi anzi è una buona cosa che ci siano emittenti che confermino i rapporti d'ascolto, che rispondano alle nostre lettere, alle domande e alle richieste. Una di queste è la brasiliana Radio Novo Tempo. Facciamocene raccontare le vicende dai responsabili. "Inaugurata il 5 Luglio 2003, è la realizzazione di un sogno radicato nel cuore di molte persone. Facente parte della rete radiofonica Novo Tempo, la stazione di Campo Grande (Mato Grosso del Sud) diffonde la sua programmazione su 630 kHz, 4895 kHz ed anche in internet. Nel 2006, Novo Tempo di Campo Grande ha realizzato una serie di investimenti che vanno dall'as-

sunzione di nuovi professionisti all'acquisizione di un trasmettitore all'avanguardia. Sono stati costruiti nuovi studi, acquistate nuove attrezzature e il parco dei trasmettitori è stato completamente rinnovato con l'acquisto di un appezzamento di terreno e l'installazione di trasmettitori e antenne appropriate per la Modulazione di Ampiezza (AM) e per le Onde Tropicali. Appartenente a una rete radiofonica composta da 17 stazioni in AM e in FM diffuse in tutto il Brasile, ha conquistato il pubblico del genere Gospel (religioso) nella fascia d'età compresa tra i 25 e i 45 anni. Oltre al meglio della musica gospel, la programmazione giornaliera di Novo Tempo è molto varia con notizie, argomenti incentrati su famiglia, cultura, ambiente, salute e tanto divertimento. Con 10.000 watts di potenza - la più grande della regione - l'emittente copre con la sua programmazione l'intera Campo Grande coinvolgendo la città che raggiunge il milione di abitanti. Radio Novo Tempo è un leader nell'uditorio gospel ed ha un pubblico fedele. Attualmente, il 35% della popolazione di Campo Grande è evangelica. Secondo le statistiche, gli evangelici in Brasile raggiungeranno il 50% della popolazione entro il 2020 (fonte IBGE 2006). Il Tempo Nuovo di Campo Grande è nell'aria, portandoti un messaggio di fede e speranza. Novo Tempo, sempre più vicino a te!"

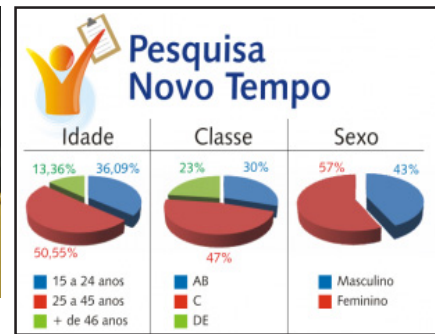

Rádio Novo Tempo è una rete di stazioni radio con sede a Jacaré, San Paolo, appartenente alla Rede Novo Tempo de Comunicação della Chiesa Avventista del Settimo Giorno, la cui programmazione è orientata verso la musica gospel, i programmi religiosi e il giornalismo. Trasmette in AM, FM e in tutto il mondo sulle onde tropicali, internet, satellite e dalle stazioni locali in diverse lingue. Afonso Claudio, all'interno di Espiritu Santo, è stata la prima città ad avere un'emittente Novo Tempo. L'inaugurazione avvenne il 12 Agosto 1989 con la presenza di Roberto Mendes Rabello, fondatore del programma radiofonico <<A Voz da Profecia>> nel 1943. La prima trasmissione in rete nazionale avvenne il 1° Giugno 1995 a mezzogiorno, da Vitoria, ES. L'anno seguente, la sede di Rede Novo Tempo fu trasferita a Nova Friburgo, RJ, dove è rimasta fino a Settembre 2005. Attualmente, le trasmissioni satellitari provengono da Sao Paulo. Gli studi si trovano a Rodovia SP 66, numero 5876, Jardim Sao Gabriel, Jacarei, SP CEP 12340-010. Per la corrispondenza: Radio Novo Tempo - Caixa Postal 7, Jacarei, SP-12300-970. Per email: radio@novotempo.com

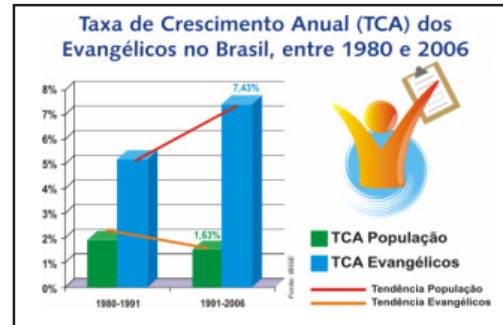

Per il futuro, i loro progetti comprendono: scambio di attrezzature per soddisfare i requisiti legali e per la registrazione in HD, produzione e spedizione di nuovi corsi biblici. Qui a sinistra, le antenne in banda tropicale.



Escuta e saudações da Itália

NR NT - Contato Radio <<contatornt@novotempo.com>>
Oggi, 20:51 02 / 05 / 2018
Te ☺

Oló amigo,

Agradecemos o contato com a Rádio Novo Tempo.

Primeiramente, lhe expressamos nossa gratidão por tão grande carinho. Realmente se trata da Rádio Novo Tempo.

Que Deus o abençoe!

Atenciosamente,

Rede Novo Tempo
União Sintonizada
Rede Novo Tempo de Comunicação
Rua: Amando de Oliveira 135, Amambai, Campo Grande-MS, CEP 79005-370 Brasil
Fone: (51) 2127-3090 - Voz: 050 2090
radio@novotempo.com
novotempo.com/radio

Equipe

Jorge Rampogna, Anna Paula, Daniele Kurpiel, Renan Lubitz, Esnau Filho, Felipe Nunes de Souza Santos, Isabela Torres de Vasconcelos, Daniel Mendes Wenceslau, Amilton Gérson de Oliveira Silva, Stephanie Frigi Ribetto, Renato Marques de Lima, Adelson Moura, Rosilairy de Andrade, José Carlos Veríssimo, Patricia Matter, Alessandro Souza Eugênio

Come di consueto passiamo ora all'ascolto. Che è avvenuto il 30 Aprile 2018 su 4895 kHz tra le 19.59 e le 20.05. Il giudizio sulla ricezione con il codice SINPO è stato di 2-5-3-3-2. In quel momento si parlava (in portoghese) di un corso biblico sulla Parola di Dio completamente gratuito; poi verso le 20.15 è stata la volta di Gesù e dei suoi discepoli. Il rapporto d'ascolto con il file mp3 è stato inviato all'indirizzo radio@novotempo.com ricevendo risposta con lo stesso mezzo in cui si legge: "Salve amico, apprezziamo il contatto con Radio Novo Tempo. Per prima cosa, le esprimiamo la gratitudine per tanto grande affetto. Veramente si tratta di Radio Novo Tempo. Che Dio la benedica! Attentamente, Radio Novo Tempo". Chi lo desidera può scrivere a Radio Novo Tempo, Rua Amando de Oliveira 135, Amambai, Campo Grande-MS, CEP 79005-370 Brasil. Si può sempre utilizzare l'email contatornt@novotempo.com Buon ascolto, e fateci avere vostre opinioni su questi articoli.

Nel Kazakhstan la radio ha chiuso in onde corte e medie

Più di un ascoltatore attivo negli anni '90 del secolo scorso ricorderà il bel servizio per l'estero gestito da Radio Almaty o Alma Ata. Diffondeva in inglese, tedesco, kazako, coreano, russo, tataro e turco su frequenze accessibili in orari accettabili grazie a trasmettitori da 100, 200, perfino 1000 KW. Aveva pure dei ripetitori in Russia, Ucraina, Olanda e Inghilterra per offrire programmi ricevibili ovunque. Anche allora però non confermava facilmente i rapporti d'ascolto. Poi all'inizio degli anni 2000 si è affermato internet con le web radio e lo streaming, ed è stato il principio della fine. E' stata una corsa insensata verso la chiusura di tante emittenti internazionali in onde corte e medie (compresa la nostra RAI per l'estero), verso la dismissione di centri trasmettenti che sono stati affittati a organismi radiofonici esteri, tanto che la radio internazionale è solo un ricordo e quella nazionale si è ridotta a trasmettere in FM e in internet, precludendo agli ascoltatori stranieri qualsiasi possibilità che non sia quella della rete in lingua locale. Piccolo contentino di (rara) gente intelligente: la ritrasmissione presso agenzie che offrono spazi orari a pagamento come Radio Miami Internacional per la RAE Argentina.

Radio Romania Internazionale I vincitori del Concorso "Alba Iulia - Città dell'Unità"

Questi i nomi dei concorrenti italiani cui andranno dei premi
Tra le Menzioni del concorso: Raffaele Ponticelli e Francesco Greco
Il Terzo Premio va all'ascoltatore Francesco Paroli, nostro lettore
Il Secondo Premio va all'ascoltatore Dino Antonio Rossetto
Il Primo Premio va all'ascoltatore Marco Botatti
Tra i Premi Speciali: Giovanni Sergi, responsabile di questa rivista

Ecco cosa ci ha scritto Francesco Paroli, dell'Italia: "I motivi per cui partecipo al concorso sono principalmente, perché trovo interessante l'iniziativa che spinge ad approfondire la conoscenza della Romania, se poi dovessi vincere un vacanza sarebbe il massimo visto che mi interessa molto visitare la vostra Nazione. Seguo da molto tempo i programmi di RRI soprattutto on air perché li trovo interessanti sia per le notizie interne ma soprattutto per i programmi che riguardano cultura e turismo."

Giovanni Sergi, dell'Italia, ci ha scritto: "Oggi lo spirito del 1918 per quel grande ideale di unità nazionale rimane vivo e vegeto, portato avanti nelle scuole di ogni ordine e grado e nei centri culturali per passare il testimone alle giovani generazioni cui vengono insegnati i principi fondamentali della fondazione del nuovo Stato romeno. (...) Come non ricordare poi l'entrata della Romania nell'Unione Europea il 1° Gennaio 2007 nel Team prestigioso che annovera tanti altri Paesi i cui destini si sono incrociati più volte nel corso dei secoli? Si tratta di un passo importante dopo quello di adesione alla NATO il 29 Marzo 2004 che ha rappresentato un momento davvero storico per la Romania sia in termini di valori euro-atlantici che per la garanzia di sicurezza dello sviluppo democratico stabile e prospero della società romena.(...) Cari amici, nella ricorrenza di questo grande avvenimento dell'unità nazionale auguro a Voi e al popolo romeno sempre nuovi successi e affermazioni in campo interno e internazionale!"

Vincitore del viaggio in Romania: Jonas Sell di Dortmund in Germania
Altri particolari nel sito di Radio Romania

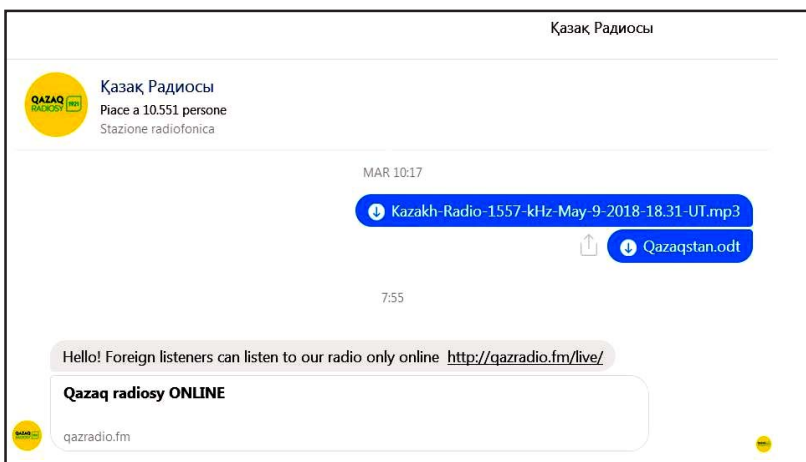

Ritornando a Radio Alma Ata, avevamo fatto due tentativi per ottenere conferma: una per Radio Lepsi su 1557 kHz e l'altra per Radio Alma Ata in inglese su 5035 kHz ascoltata il 2 Giugno 1994. La richiesta per le onde medie è stata inoltrata via Facebook. La risposta la vedete qui a sinistra: "Salve. Gli ascoltatori esteri possono ascoltare la nostra radio soltanto online su <http://qazradio.fm/live/>" Per Radio Alma Ata avevamo recuperato la registrazione degli anni '90 su cassetta, tecnologia ormai obsoleta, masterizzandola in mp3, senza esito di risposta. Le ultime due frequenze in onde medie della radio kazaka, 1341 e 1440 kHz, non sono più attive.

AZAD KASHMIR RADIO

se ci sei batti un colpo!

Con il sistema del messaggio postato in Facebook in mancanza di una email abbiamo scritto an-



che ad Azad Kashmir Radio in Pakistan con il risultato di avere una laconica risposta: "Grazie Sig. Sergi Giovanni". L'ascolto è stato effettuato l'11 Maggio 2018 su 936 kHz (100 KW) alle 17.03-17.07 con SINPO di 3-5-2-3-2. Allora vi era in onda un notiziario con diverse volte la menzione della parola Pakistan. Infine (17.06) ancora una volta un programma di canzoni locali. L'indirizzo cartaceo sarebbe stato: Azad Kashmir Radio, Broadcasting House, Muzaffarabad (AJK) 13100, Pakistan. Muzaffarabad è la capitale dell'entità autonoma dell'Azad Kashmir in Pakistan, capoluogo del distretto omonimo. Oltre al Pakistan, la regione del Kashmir è controllata anche da India per due terzi e dalla Cina per una piccola parte.



LA PAGINA DI GIUSEPPE CORBA

Giuseppe Corba è un vecchio amico appassionato di radio. Gli lasciamo subito la penna per parlare della sua Terra, il Friuli-Venezia Giulia, con il sostegno di diverso materiale illustrativo. "Tamai di Brugnera-PN un paese di 2500 abitanti dove si vive tranquilli, sereni, ci conosciamo tutti, in campagna fuori PN, siamo a 9/10 Km dalla città di Pordenone (51.00 abitanti). Ti scrivo questa lettera /indirizzata a Giovanni Sergi, responsabile della rivista, ndr/ Martedì 27 Marzo 2018 (sto ascoltando RAI Radio 1 il giornale radio regionale FVG) 97.700 MHz; si ascolta anche quello del Veneto su 936 kHz. Ieri sera ho visto su Google-Maps Via Sibari (dove abiti) 34 (anche tu puoi vedere sul PC dove abito). Una cosa impensabile anni fa. Sono andato in Piazza Duomo a Messina, ricordo che tanti anni fa durante un tour della Sicilia eravamo andati a visitarlo, avevo preso anche una VHS, spero un giorno di ritornare a Messina. Mi piacerebbe andare alle Isole Eolie. Ho visto la FM di Messina, sono rimaste alcune radio locali (sul web andare su Radiomap.eu per le emittenti radio a Messina). Sacile (20.000 abitanti) è la mia cittadina. Ho collaborato nel mio tempo libero dal 1977 al 2010 con la radio. Sede regionale RAI FVG. A Trieste c'è un bravo tecnico RAI Giovanni Sergi (tuo omonimo).

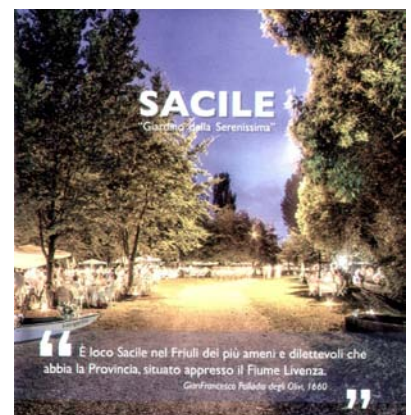

Nella regione vi sono 21 radio locali in FM compresi gli americani di Aviano 106-107 FM), 4 TV in DT. Una sera c'è stata una prova su 1557 kHz di RNM in onde medie con TX da 12 watts. A Trieste Free Radio di Maurizio Castelli su 1584 kHz. A Pasiano di Pordenone esiste un museo di radio antiche! Nel Dicembre 2017, il giorno 2 di una mattina per la 1^ volta in provincia di PN una radio story dell'emittenza radio e TV con vari ospiti. Ha condotto in Teatro Giuseppe Corba".

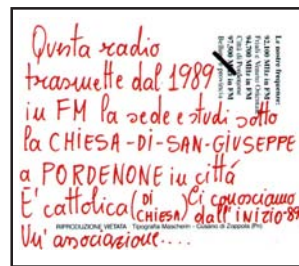

Grazie per il materiale turistico Giuseppe, con tante belle località del Friuli Venezia Giulia da conoscere, un invito a visitare la Regione. Non sapevo che in Friuli vi fosse un mio omonimo con nome e cognome identici. Per l'aggiornamento delle emittenti siciliane in onde medie aspettiamo qualcuno che ci invii la nota in merito. Giovanni Sergi



La radio via satellite

Oltre che via etere con il normale ricevitore e in streaming di internet (live, podcast, SDR), un'emittente può pure ascoltarsi via satellite. Per far questo occorre installare sul terrazzo un'antenna a disco (la parabola) da collegare al ricevitore televisivo e a un decoder, per esempio l'ican 3900S con tivù sat. Così si possono vedere in HD tutti i canali televisivi italiani e moltissimi altri di Africa, Asia, America Latina, e sentire diverse emittenti nostrane e straniere con una qualità del segnale perfetta, stabile ed esente da disturbi. Sentiamo la mancanza di una regolare rubrica dedicata alle stazioni radio via satellite. Quindi avanti con le proposte come conduttore oppure come collaboratore.



CANALI SATELLITARI

Radio Capodistria, le svizzere italiane 1, 2, 3, Radio Vaticana Europa, Radio Tunisi Internazionale, Radio Teheran, Radio Montecarlo 1 e 2, Deutsche Welle, Radio Orbital, Emirates FM, RMC MO arabo, Sout al-Islam from Doha, Radio Hargeisa, diverse BBC fra cui BBC English Middle East, WRN Russkij, Radio 2M, Kuwait R1, Radio Congo Brazzaville, Radio Belarus International, Voice of Greece, Radio Orient, Voice of Croatia, Medi 1 Radio, Dakhla e altre città del Marocco, Radio Saba, Qatar Radio, Saudi R1, Sudan R1, Oman R1, Iraq Rep. Radio, Jordan R1 e molte, molte altre.



LETTERE AL GARS RADIO NOTIZIE

(domande e curiosità varie a cura di Giovanni Sergi)

Cari amici, benvenuti a questo nostro appuntamento con le lettere che esprimono pareri, domande, richieste, incoraggiamento, collaborazione, amicizia.

Il Radio Notizie continua ad andare forte, si presenta all'appuntamento con i propri lettori sempre con servizi al top della gamma. Dopo la bella relazione sul viaggio-crociera in Norvegia che vale un DX Camp, abbiamo il non comune ascolto di AIR Gangtok nel Sikkim, la Radio Praga dalla Russia, la Voice of Hope dall'Africa, la sezione cinese della FEBC con Radio Liangyou, Wai FM dalla Malesia, Radio Novo Tempo dal Brasile. Per finire in bellezza "La Pagina di Giuseppe Corba". Vi sono in Italia altre pubblicazioni simili? Non credo proprio. Se sorvoliamo il terreno a volo radente d'uccello vediamo... il nulla! A parte alcune associazioni ARI che con il radioascolto BCL c'entrano poco o niente, osserviamo associazioni o club morti e sepolti o in profonda decadenza, pubblicazioni fantasma i cui titolari sono ormai in disarmo e che parlano del radioascolto al passato, blog di nessuna utilità pratica. E allora sosteniamo il Radio Notizie, la sola rivista specializzata che vive, lavora e produce per il benessere dei propri lettori lontano da diatribe, in perfetta pace e operosità.

Vorrei soffermarmi sul concorso di Radio Romania Internazionale per i 100 anni di Alba Iulia città dell'Unione dove, modestamente, mi sono aggiudicato uno dei 14 premi speciali, mentre anche altri italiani sono compresi tra i bravi

vincitori, come il nostro lettore Francesco Paroli con il 3° Premio. Io ho sempre partecipato a questi quiz e concorsi non solo per cercare di ottenere i premi in palio, ma anche, e soprattutto, per rimanere in contatto con l'emittente organizzatrice, per saperne di più sul Paese sede di quell'emittente. Ho partecipato pure al concorso di Voice of Indonesia di quest'anno e, se potrò, lo farò anche per Voice of Mongolia Listeners Survey 2018, fornendovi i particolari e l'esito.

Maria Grazia Piras, il cui nome è legato nei miei ricordi all'emittente egiziana Radio Cairo, ha scritto il 2/6: "Caro Giovanni, già da alcuni giorni ho ricevuto la tua rivista: le consuete 28 pagine sempre scorrevoli da leggere, con tante notizie interessanti. E' un grande impegno da parte tua, ma adesso che sei in pensione ti serve anche da passatempo, immagino. Appena mi sarà possibile andrò all'ufficio postale per spedirti il contributo per il rinnovo dell'abbonamento. Come va la salute? Spero benone, qui così così... Avete preso un altro gattino? Qual è il suo nome? Da domani avremo la compagnia dei due gatti di mia figlia, dovremo tenerli per circa un mese, dice lei. Il maschio si chiama Amon e la femmina Musa. In qualche modo faremo, anche se la casa è piccola. Un caro saluto e buona festa della Repubblica". Grazie per la lettera e per il rinnovo dell'abbonamento che vuol dire fiducia, mentre le parole "pagine scorrevoli" e "tante notizie interes-

santi” sono per me un premio molto gradito e apprezzato. Per la salute non tralasciamo nulla per curarci non appena sorge qualche problema, un consiglio che mi sento di dare a tutti perchè con la salute non si scherza. Dal 5 Aprile abbiamo una bella gattina che si chiama Tosca, è molto affettuosa e ci vuole bene. A presto Maria Grazia, con l’augurio di una vita serena per tutta la famiglia.

Il 30/05 Giovanna Germanetto dopo di aver ricevuto Radio Notizie ha scritto:”Grazie, carissimo Giovanni, che non ti dimentichi di me! Leggerò con piacere la tua bella rivista. Spero che con Cinzia abbiate dei programmi per l’estate, ma soprattutto spero che siate in buona salute. Un forte abbraccio a tutti e due. Giovanna”. Grazie per queste belle parole e per i successivi auguri per la Crociera, Giovanna. Come potrei dimenticare la simpatica presentatrice di tanti programmi a Voce della Russia, che menzionava sempre questa rivista quando arrivava e che ho avuto il piacere di conoscere personalmente a Mosca? Ricambiamo io e Cinzia il forte abbraccio e a presto.



Gioacchino Stallone, con il quale scambio spesso per telefono pareri sulla situazione del radioascolto in Italia, ha mandato alcune lettere-QSL di Radio Cina e desidera proporre una religiosa, il Centro di Radiodiffusione Cristiana. Nello stampato della CRC vi sono opinioni di alcuni ascoltatori. L’ascolto in streaming può essere fatto presso www.crc.fm - Indirizzo: Centro di Radiodiffusione Cristiana, Corso Matteotti 50, 20831 Seregno - MB info@crc.media.it - A seguire, la risposta di Radio Cina Internazionale a un rapporto d’ascolto di Gioacchino, che io saluto. Un saluto pure a Francesco Di Bono di Augusta-SR che mi aveva chiesto di aiutarlo con Radio Cina.



A questo punto permettetemi di spendere alcune parole su “QSL Collezione”, compresa nel magnifico DVD del “Radio Notizie digitalizzato”. Ponendo mano a quelle mie prime cartoline e lettere QSL che risalgono al 1972-73 mi emoziono sempre pensando che ogni documento di tal genere è una piccola grande soddisfazione, oltre che un tesoro a livello inter-personale e culturale, che mi riporta a quegli anni belli della mia gioventù quando ero un novellino per il nostro hobby ma che già allora ascoltavo emittenti di tutto rispetto. Non appena terminata la conversione in file immagine (jpg) di QSL Collezione vi saprò dire a quanto ammontano le spese di spedizione per assicurarvi questo magnifico disco DVD.

A fronte di una rivista ottimale che offre il meglio sia per contenuto che per estetica, vi sono spese in ascesa per tariffe postali e stampa di Radio Notizie per cui, purtroppo, a partire dal Gennaio 2019 dovremo ritoccare di poco il

costo del contributo annuo.

Come diversi sanno, Concetta Corselli è stata una nota presentatrice di Radio Cairo oltre che insegnante di italiano/Arabo. Il 13/11/2017 ha presentato un suo libro intitolato “Memorie di una Radiodipendente” che ripercorre il suo lavoro con la radio. E’ stata di recente al Cairo per tornare poi a Roma dove risiede. Concetta scrive: “Mi fa tanto piacere sapere che continui a essere tanto legato a Radio Cairo come è anche per me d’altronde. L’anno scorso ho avuto la fortuna e il piacere di tornare alla radio dove ho ritrovato tanti dei miei ex studenti della Facoltà di Lingue, dove ho insegnato per quasi vent’anni, che mi hanno accolta come una regina e che mi hanno dato la possibilità di registrare in parte, brani del mio libro che sono poi andati in onda. Quest’anno invece purtroppo non sono riuscita a vedere nessuno, ma fai conto che quando vado in Egitto, ormai faccio soprattutto la nonna e sto sempre a casa dato che ho qualche difficoltà a spostarmi in una città che è più di 10 volte Roma, ora che non ho più la macchina”. Alla mia domanda su cosa potrebbe preparare Radio Cairo per i 60 anni della Sezione Italiana nel 2019, Concetta ha risposto che l’emittente è alle prese con problemi di bilancio, soprattutto tecnici offrendo una ricezione non proprio agevole. Tentate l’ascolto sul satellite, online su egradio (cliccate su Swahili) e sulle onde corte alle 18.00-19.00 su 9540 kHz. A presto Concetta e buone attività.

Un saluto vada pure a Fausto Pagnini che ricorda la sua prima volta con il Radio Notizie, 22 anni fa, “quando lo ricevetti dopo di aver ascoltato un annuncio di Radio Svizzera Internazionale”. Spero che superate le difficoltà attuali caro Fausto, potrai riprendere a collaborare. A presto!

Di Armonia rivista RAI Senior 1/2018 mi piace citare l’interessante articolo storico “Tra telefono e radio” e poi le copertine d’epoca del Radiocorriere giunte al Gennaio/Febraio 1968. Grazie per l’invio!

Riprendo con Gioacchino perchè la madre Anna De Vita versa in gravi condizioni di salute in una Casa di cura (10 Agosto 2018). In questo momento difficile siamo a lui vicini. “Caro Giovanni grazie. Le condizioni di mia mamma sono gravi, ma speriamo sempre. Collaborazione per Radio Notizie. Ho telefonato a Radio Monte Carlo Italia di Monaco e mi hanno detto che accettano visite di loro ascoltatori, poi ho telefonato a Radio Capodistria della Slovenia e mi hanno detto che desiderano ricevere rapporti d’ascolto che vengono confermati mediante e-mail QSL. L’emittente mi ha detto anche che accetta visite dai suoi ascoltatori. La BBC di Londra pubblica “BBC Scienze”, 100 pagg in it. reperibile allo 0287168074. Un abbraccio. Gioacchino Stallone di Marsala”.

Da quando è scomparso il figlio Antonello, e soprattutto alcuni anni fa anche la moglie Maria, Antonio Arcudi di Reggio Calabria (85 anni) è caduto in un profondo stato di prostrazione con l’abbandono dell’attività di ascolto. Pur nei momenti di dolore e di smarrimento personale non mi sembra giusto lasciare del tutto l’hobby in quanto è l’unico che ci possa infondere lo stimolo e un motivo valido per continuare, magari a ritmo molto ridotto. Caro Antonio, chi ti ha conosciuto ti dice: forza, non mollare!

Grazie a coloro che hanno rinnovato il contributo annuale in scadenza, confermando l’apprezzamento a questa rivista che offre servizi approfonditi e informazioni precise e puntuali per praticare un radioascolto evoluto, pienamente informato e piacevole. Un saluto particolare a Caritina Cosulich e a Marcelo Ayala di RAE Argentina conosciuti di persona nel 2014, cui si associa Cinzia.

Quello che vi raccomando è di collaborare con gli ascolti, anche con quelli più semplici e facili. L’appuntamento è per la prossima volta. Buon Ascolto a tutti!

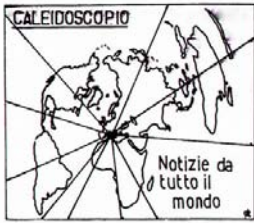

CALEIDOSCOPIO

Notizie da tutto il mondo

a cura di Dario Gabrielli

Viale della Resistenza 33b 30031 Dolo-VE
caleidoscopio_gars@outlook.com

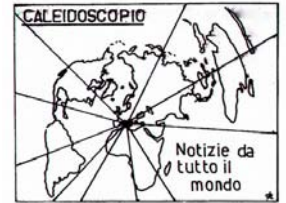

Tutti gli orari sono espressi in UTC/GMT

AFGHANISTAN: Radio Afghanistan trasmette in inglese dalle 15.35 alle 16.10 sulla frequenza dei 6100 kHz.

ALASKA: Cambio frequenza per l'emittente KNLS the new life station. In Inglese trasmette dalle ore 08.00 alle 09.00 sulla frequenza dei 9610 kHz, dalle 12.00 alle 13.00 sulla frequenza dei 6075 kHz, dalle 14.00 alle 15.00 sulla frequenza dei 6090 kHz,

ALGERIA: Sembra che l'emittente nazionale della Repubblica Araba Saharai non trasmetta più dal giugno 2018

ARGENTINA: L'emittente Radio Argentina al Mundo trasmette in italiano dalle ore 22.00 alle 23.00 sulla frequenza dei 7780 kHz. Per i rapporti di ascolto si possono inviare ai seguenti indirizzi: Radio Argentina al Mundo Redazione Italiana Casilla de Correo 555 1000 Buenos Aires (Argentina) eMail: slaen@ciudad.com.ar raecitaliano@gmail.com

AUSTRIA: Radio Joystick trasmette ogni prima domenica del mese dalle ore 10.00 sulla frequenza dei 7330 kHz

GERMANIA: L'emittente americana 'Brother Stairs' da qualche mese sta facendo delle trasmissioni test in vari orari della giornata sull'emittente tedesca Channel 292 che trasmette sui 6070 kHz.

L'emittente Deutscher Wetterdienst trasmette in tedesco dalle ore 06.00 alle 06.28 sulle frequenze 5905 e 6180 kHz in AM .

GIAPPONE: Radio Nikkei dal mese di novembre ridurrà le sue trasmissioni.

L'emittente JSR Shiokaze Sea Breeze trasmette in Giapponese dalle ore dalle ore 13.00 alle 14.00 sui 6165 kHz.

INDONESIA: La Voix de l'Indonesie diffonde da alcuni mesi il servizio per l'estero su 3325 kHz (ex RRI Palangraya), ricezione molto più difficile sui 90 metri tropicali che non sulla banda internazionale di 31 metri. In francese alle 20.00.

ITALIA: Parecchie emittenti italiane hanno avuto il permesso di trasmettere in Onda Medie, così nel fine settimana durante il giorno e la sera si potranno ascoltare queste emittenti in varie frequenze

KOREA DEL NORD: L'emittente La Voce dela Corea ha chiuso il suo indirizzo di posta elettronica ed accetta i rapporti di ascolto solo per posta ordinaria al seguente indirizzo: Voice of Korea Pyeongjiang (Democratic People Rpublic of Korea)

OMAN: Radio Sultanate of Oman trasmette in Inglese dalle ore 14.00 alle 16.00 sulla frequenza dei 15140 kHz.

PALAU: World Harvest Radio (WHRI) trasmette in inglese dalle ore 12.00 alle 13.00 sulla frequenza dei 9930 kHz e dalle ore 12.30 alle 14.30 sulla frequenza dei 9965 kHz.

SLOVENIA: Per contattare l'emittente Radio Capodistria si può scrivere al seguente indirizzo postale: O.F. 15 6000 KOPER – Capodistria (Slovenia) eMail: antonio.rocco@rtvslo.si, mentre se si vuole consultare il sito web :<https://capodistria.rtvsl.si> .

THAILANDIA: L'emittente Radio Thailand trasmette in Inglese dalle ore 19.00 alle 20.00 e dalle 20.30 alle 20.45 in Inglese sulla nuova frequenza dei 9920. L'emittente trasmette anche in tedesco sulla stessa frequenza dalle 20.00 alle 20.15.

U.S.A.: Per chi vuole imparare imparare l'inglese attraverso la radio può sintonizzarsi dalle ore 11.30 – 12.00 sulle frequenze di Voice of America 12030-15715-17790 kHz.

U.S.A.: Voice of America trasmette da Santa Maria di Galeria dalle ore 5.30 alle 6.30 da lunedì a venerdì sulla frequenza dei 9885 in Francese.

VATICANO: Radio Vaticano trasmette la Liturgia in Inglese dalle ore 11.30 alle 12.00 sulla frequenza dei 15595 e 17590 kHz.

IL BOLLETTINO NECESSITA DELLA TUA COLLABORAZIONE. I redattori si lamentano delle poche collaborazioni che ricevono. Queste lamentele sono allarmanti specialmente per la sezione 'Caleidoscopio'. Non è poi tanto difficile collaborare, così ti chiedo di partecipare per rendere la rivista più completa. E' per il tuo bene e per quello di tutti i lettori.



Rubrica QSL

Editore: Dario Gabrielli Viale della Resistenza 33b, 30031 Dolo (Ve)
Email: rubrica.qsl@outlook.com



Corea Democratica: Voice of Korea 13760 kHz. Redazione Inglese. QSL ricevuta in **46 giorni** per un rapporto di ascolto inviato a: vok@star-co.net.kp (non più attiva) (DG)

Pirate: Welle 370 5935 kHz. QSL ricevuta in **21 giorni** per un rapporto di ascolto inviato in MP3 a: welle370@funkenberg.de (DG)

Repubblica di Corea: KBS Radio Korea. Redazione Inglese. QSL ed adesivi ricevuti in **60 giorni** per un rapporto di ascolto inviato a: english@kbs.co.kr (DG)

Slovacchia: Radio Slovakia Intl 5955 kHz. QSL ricevuta in **30 giorni** per un rapporto di ascolto inviato in MP3 a: englishsection@rtvs.sk (DG)

U.S.A.: W.R.M.I. Radio Miami International 9395 kHz. QSL ricevuta in **173 giorni** per un rapporto di ascolto inviato in MP3 a : info@wrmi.net (DG)



UN GRAZIE AL COLLABORATORE DI QUESTO MESE:

DG = Dario GABRIELLI (Dolo Ve)

IL BOLLETTINO NECESSITA DELLA TUA COLLABORAZIONE. I redattori si lamentano delle poche collaborazioni che ricevono. Queste lamentele sono allarmanti specialmente per le rubriche dedicate agli ascolti, alle QSL e a 'Caleidoscopio'. Non è poi tanto difficile collaborare, così chiedo il tuo sostegno per rendere la rivista più completa. E' per il tuo bene e per quello di tutti i lettori.

Radio Notizie 259 - Settembre 2018

pag. 27



Rubrica degli Ascolti

Editore: Dario GABRIELLI

Viale della Resistenza, 33 B

30031 Dolo (Ve)

Email: rubrica.ascolti@outlook.com



Freq.	UTC	ITU	Stazione, dettagli del programma, lingua	SINPO	Data	Coll
999	12.00	MLT	Radio Malta music express, programma musicale con richieste	55555	12/08	AM
1530	18.57	STP	VOA francese, canzone, orari e programmi, nx africane, QRM romena	32322	10/08	GS
1539	18.52	E	SER Cataluna, spagnolo, parlato sul calcio, le squadre straniere	33333	10/08	GS
1575	18.49	I	RAI Radio 1 Liguria, italiano, la dieta e i pericoli, le intolleranze	25432	10/08	GS
3325	15.06	INS	Voice of Indonesia (ex RRI Palangkaraya), cinese, parlato, commento	25432	19/08	GS
5840	16.12	DNK	World Music Radio, canzoni musica leggera internazionale	35423	17/08	GS
5910	16.09	ROU	Radio Romania Int, italiano, programma governativo flotta aerea	44444	17/08	GS
6090	16.40	ETH	Radio Amhara, tentativo, musica strumentale e cori tribali	25332	15/08	GS
6130	16.19	TIB	Tent. Xizang PBS, inglese, canzoni e gorgheggi asiatici	25232	12/08	GS
7250	16.38	BGD	Radio Bangladesh, canzone locale v.m.	35433	13/08	GS
7260	16.40	TKS	Sinkiang PBS, parlato cinese, duetto	25232	13/08	GS
7300	16.23	TWN	R.Taiwan Int., cinese, parlato, dialogo	34433	12/08	GS
9400	15.00	BUL	From the Isle Music, presentazione William Tillfort, musica cubana jazz	54554	12/08	AM
9515	15.39	KOR	Radio Korea KBS, inglese, discussione sulla difesa	25232	01/08	GS
9580	16.19	CLN	AWR, inglese, dialogo, Jesus ai nostri giorni	45434	02/08	GS
9580	16.13	CLN	AWR, inglese, programma DX, India, South Africa...	45444	05/08	GS
9610	16.23	MDA	TWR, Urdu, parlato, dialogo religioso	44444	02/08	GS
9760	18.33	THA	VOA, lingua asiatica, canzoni musica leggera	44333	08/08	GS
9865	18.07	IND	AIR Delhi, hindi, canzoni indiane, gorgheggio voce femminile	45434	08/08	GS
11650	15.39	PHL	Radio Teos, ucraino, parlato con dialogo, cita Hristos, progres, problemi	45323	18/08	GS
11735	16.22	TZA	RT Zanzibar, arabo, canzoni locali con strumenti, solista e cori	35433	05/08	GS
11745	14.45	ARS	Radio al-Azm, arabo, parlato con voce maschile e canti arabi	25332	19/08	GS
11860	16.28	ARS	Arabia Saudita, arabo, canzone araba con voce solista maschile	35433	05/08	GS
11860	14.47	ARS	Radio Yemen, arabo, parlato con voce maschile	25422	19/08	GS
11890	16.32	PHL	VOA, Tibetano, parlato probabilmente notiziario, menziona Cina	44323	05/08	GS
11955	09.00	I	AWR Europe, 'Obbiettivo DX' programma DX in Italiano	54554	12/08	AM
15275	10.10	MDG	DW, lingua africana-forse Swahili, parlato, Kabila e la democrazia	35433	12/08	GS
15400	17.14	ASC	BBC, inglese, notiziario parla della Cina e del Giappone	45323	15/08	GS
15410	10.13	IND	AIR, inglese, notiziario, si parla del Pakistan	45434	20/08	GS
15450	10.16	GUM	KSDA/AWR, cinese, parlato con voce maschile	34533	20/08	GS

UN GRAZIE AI SEGUENTI COLLABORATORI:

AM = Adrian Micaleff (Malta) – Ricevitore Majestic RT182, antenna telescopica

GS = Giovanni Sergi (Camaro Inferiore (ME) - Ricevitore Irradio / Sangean ATS 909, antenna filare di 15 m. e stilo di un metro per SW/FM, ferrite interna per MW/LW.

Condoglianze all'amico di vecchia data Gioacchino Stallone che il 19 Agosto 2018 ha perso la madre Anna De Vita. In questi momenti di dolore, Gioacchino sappia di avere il sostegno morale mio personale e di tutti i lettori di Radio Notizie. Un forte abbraccio da Giovanni Sergi.



ANNO XXXVIII - N. 260 - PUBBLICAZIONE TRIMESTRALE DI RADIOASCOLTO - DICEMBRE 2018

orari in ora universale (UT)

In questo numero possiamo leggere:

tempo di revival (pag. 6)

intervista dalla RAE Argentina (pag. 14)



**Il record della distanza per
Radio Northern Star
dalla Norvegia in OM
pag. 15**

**IL GARS "RADIO NOTIZIE" FIRMA
LA CULTURA RADIOFONICA. PER SEMPRE!**

.DX-ing, the scientific hobby for better world communication,
friendship and good will between the peoples of the world'



RBSWC DX NEWS

1986
No. 3-4
Anno XXII

OFFICIAL MONTHLY BULLETIN OF RADIO BUDAPEST SHORT WAVE CLUB WORLD WIDE HO

Il Forum Tecnico dei DX-er Le onde armoniche

L'amico Peter Aldred, socio del Club, Little Hutton, Worsley, Regno Unito, desidera conoscere più ampiamente l'insorgere e le ripercussioni degli armonici delle radioonde.

Le onde armoniche sono onde elettromagnetiche che sono i multipli di una data onda elettromagnetica, di un numero di oscillazioni a radiofrequenza, ovvero sono la metà, il terzo, il quinto, ecc. della lunghezza d'onda. E' noto che la frequenza è in proporzione inversa alla lunghezza d'onda, ovvero quanto più grande è il numero di oscillazione (frequenza), tanto più piccola è la lunghezza d'onda e, al contrario, quanto più piccola è la frequenza, tanto più grande è la lunghezza d'onda. Quando parliamo di molteplicità, ovviamente essa va intesa per la frequenza e se vogliamo esprimerla in cifre, si deve applicare il kilohertz. Le frequenze armoniche insorgono e si presentano, in ogni caso, quando in un circuito elettrico vengono usate le radiofrequenze e la linearità di esse non è assicurata. Quindi le radiofrequenze usate sono non lineari. Naturalmente nei circuiti d'oscillatore così, accanto alla frequenza fondamentale, proprio a causa della presenza della non linearità, sorgono frequenze multiple, gli armonici. Il primo armonico di un segnale di 100 kilohertz sono 200 kilohertz, il secondo armonico è 300 kilohertz, ecc. Gli armonici sono ben più deboli del segnale fondamentale e le multiple diventano sempre più deboli. L'insorgenza delle frequenze armoniche viene bene utilizzata nella tecnica della misurazione a radiofrequenza e negli equipaggiamenti sperimentali. Così, nei generatori di segnale di radiofrequenza, dove, ad esempio, gli armonici del generatore-oscillatore a cristallo fondamentale della frequenza di 100 kilohertz vengono bene utilizzate per scopi di calibrazione anche nelle regioni delle onde corte. Anche nelle stazioni-emittenti si servono degli armonici, quando la frequenza fondamentale dell'emittente viene moltiplicata per ottenere una frequenza più alta, d'esercizio. Ne fanno ricorso in particolare le stazioni più piccole, così nel caso delle stazioni amatoriali più semplici, che operano solo col sistema telegrafico-CW.



Le moderne stazioni amatoriali e naturalmente le emittenti professionali, così le stazioni utility e broadcast, cercano ormai di fare in modo che i gradi intermediari delle stazioni siano lineari e che, così, non insorgano oscillazioni armoniche. Però, ciò malgrado, anche nei gradi di amplificazione si presenta una piccola non linearità che non disturba la qualità dell'informazione, ma crea degli armonici. Per evitare ciò le stazioni grandi e piccole - così anche i radioamatori, le stazioni CB ed altre - usano dei filtri nel sistema d'antenna dell'emittente per opprimere le frequenze armoniche. Capita, però, che, particolarmente in caso di diverse centinaia di kilowatt, neanche questi sono abbastanza efficienti e, a seconda delle circostanze di propagazione, le si possono sentire anche molto lontano, è vero con volume inferiore. Contro disturbi di questo genere si può difendersi con unità di sintonizzazione d'antenna, con antenna direzionale.

Il Radio Budapest Short Wave Club DX News è stato fino al n° 4-6 1991 un'ottima fonte di informazioni a costo praticamente zero (bisognava essere solo soci) per praticare il radioascolto. In quel numero 3-4 1986, oltre al Forum Tecnico dei DXers in cui venivano descritte le onde armoniche, si poteva leggere: Soci a vita, Notizie e DX Tips, Soci del Club domandano - Soci del Club rispondono, il Forum dei DXers, Corrispondenza, l'Angolo delle Foto. In "Soci del Club domandano", un socio dell'Unione Sovietica rispondeva ad uno inglese: "L'emittente molto insolita è un servizio romeno che si può captare spesso nella banda fino ai 10 MHz su diverse frequenze cosiddette "out band", con volume alto, molto chiaro. Trasmette la melodia "Sky-lark", poi si possono sentire dei gruppi di numeri in lingua romena. Chiude la trasmissione con le parole: "Terminat! Terminat! Terminat!". Nell'etere si possono udire numerose trasmissioni del genere, ma non sono interessanti per i DXers dato il carattere chiuso della loro attività". Quelle emittenti numeriche si possono sentire ancora oggi in diversi punti delle onde corte.

Una classica emittente del Perù Radio Tawantinsuyo

Ci troviamo idealmente a Cusco ad un'altezza di 3300 metri in quella che fu la capitale del più vasto impero precolombiano sul continente americano. L'esistenza dell'impero incaico va dal XIII al XVI secolo nell'attuale Perù e zone circostanti con Manco Capac fino alle lotte per la successione al trono tra i fratelli Huascar (a Cusco) e Atualpa (a Quito) nel 1527-32 e alla conquista degli spagnoli di Francisco Pizarro nel 1533. A destra la cartina con l'espansione degli Incas da Pachacuti (1438) a Huyana Capac (1525). Centro di quell'impero era Cusco, parola che significa ombelico del mondo. La nazione Inca era chiamata Tahuantinsuyu (o Tawantinsuyo), ovvero i quattro angoli del mondo. E la sua voce attuale, Radio Tawantinsuyo, si propone di raggiungere davvero i quattro angoli del mondo ma si scontra con l'esigua potenza di emissione. Questa emittente si trova sulla strada principale di Cusco, in Avenida del Sol 806. Alcuni anni fa a livello della strada c'era un banco dove gli ascoltatori potevano lasciare i loro messaggi a pagamento, fonte di reddito per la stazione. Uno studio si trovava sullo stesso livello, mentre gli uffici erano al piano di sopra. Radio Tawantinsuyo dichiara di essere l'emittente più popolare di Cusco. La sua fondazione risale al 30 Ottobre 1948 (successivamente al colpo di Stato di Manuel Arturo Odria Amoretti, 27 Ottobre) come Radio Rural del Peru con lo scopo di diffondere musica, specialmente quella folk, cultura, informazioni e sport per i Dipartimenti di Cusco, Madre de Dios, Apurimac, Ayacucho, Puno e la parte meridionale del Perù. Il suo responsabile e gerente, l'Ing. Raúl Montesinos Espejo l'ha gestita per tanti anni. Recentemente un libro sulla sua lunga carriera e sulla storia della sua stazione è stato pubblicato con il titolo *Una Vida y un Rumbo*, la vice gerente si chiama Hilda Ortega de Montesinos. Radio Tawantinsuyo è un'emittente bilingue (spagnolo e quechua) dedicata ai "Campesinos" (contadini), inizialmente utilizzando le frequenze di 1190, 6217 e 4910 per approdare infine a 6175 kHz. Può essere visitata dal Lunedì al Venerdì, mentre Sabato e Domenica il personale presente può dedicarsi al visitante radioappassionato per poco tempo, una situazione non dissimile da altre emittenti nel mondo. Le frequenze attive sono 1190 con 5 KW e 6175 kHz con 5 KW nominali, 1 KW effettivo. Tutti i trasmettitori sono made in Perù. L'antenna onde medie è un pilone di 63 metri, quella per OC è un dipolo di 12 metri di altezza. Nell'ufficio di Montesinos vediamo dei diplomi. Alcuni provengono dalla Bolivia dove egli ha iniziato la carriera nel 1941 fondando Radio Rural nella città di Cochabamba. Oggi la stessa emittente è nota come Radio Cultura (1080 kHz). Nel 1955 a Cusco è stato aggiunto un trasmettitore a onde corte e nel 1956 la stazione è stata ufficialmente ribattezzata Radio Tawantinsuyo. Montesinos ha sempre voluto promuovere la cultura locale dei discendenti della nazione Inca. Il formato di Radio Tawantinsuyo - per lo più



musica popolare tradizionale (huaynos) - è un'espressione di questa cultura locale. Nel 1973 Montesinos ha iniziato a creare la bandiera di Tawantinsuyo che oggi decora la Plaza de Armas (piazza centrale di Cusco) unitamente alla bandiera ufficiale peruviana. Egli ha fondato e dato il suo nome a un museo di abbigliamento tradizionale, ed è pure coinvolto nel più famoso festival di Cusco, l'Inti Raymi (Festival del Sole) che si tiene ogni anno il 24 Giugno. Radio Tawantinsuyo è la seconda emittente creata a Cusco. Lo stesso Montesinos (scomparso nel 2004) specifica che Radio Rural cambiò il nome in Tawantinsuyo su suggerimento del deputato di allora Atilio Sivirichi in una riunione di amici realizzata nella Quinta Zárate.

Per decenni l'emittente si è caratterizzata per la diffusione di musica folk locale ed ha avuto buonissimi programmi e presentatori preparati. Si sono distinti El Noticiero Tawantinsuyo e il programma sportivo Adalid.



L'ascolto di Radio Tawantinsuyo su 6175 e ancor più raramente su 1190 kHz non è certo alla portata di tutte le orecchie. Bisogna conoscere le dinamiche di propagazione in onde corte e medie dal Sud America, quindi occorre tentare in orario notturno e in mattinata con ricevitori sensibili e selettivi muniti di antenne adeguate. L'orario di trasmissione va dalle 10.00 alle 03.00 o 05.00. Una volta riusciti ad ascoltare e a comprendere qualcosa bisogna registrare il tutto e inviare il file mp3 al responsabi-



le Carlos Gamarra via email adalidcusco@hotmail.com - Gamarra il 10/09/2018 ha scritto: "Estimado SERGI, estamos gestionado ante la administración de R.Tawantinsuyo, Cusco PERU 6175 KHz SW. Tu carta QSL sera enviada por correo electrónico. Pronto tendrás novedades. El informe de recepción y el audio es correcto. Ud. escucho R. TAWANTINSUYO EN ONDA CORTA". E ancora: "Estimado Sergi, te envío gustosamente la carta QSL de R. Tawantinsuyo, CUSCO PERU, para servirte a ti y a otros diexistas que requieran de mi apoyo la efectos de confirmación de sintonía. Si tuvieras la bon-

dad di enviarme informac[i]on para adquirir via internet antenas de onda corta, te agradecer[er] muchos. Saludos desde CUSCO PERU y cordiales 73”.

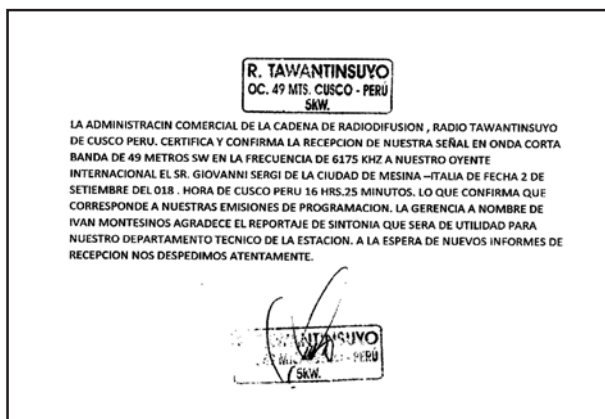

Abbiamo tentato di esaudire la richiesta dell'amico Gamarra che desiderava informazioni per acquistare via internet antenne per onda corta, ma egli non ha specificato se riceventi o trasmettenti. Giovanni Sergi gli ha inviato sempre via email il libro in PDF di 300 pagine in spagnolo "Manual para radialistas Analfatecnicos" utile anche per noi radio appassionati, mentre Dario Gabrielli ha segnalato alcuni links di costruttori e importatori, sottolineando che non conviene ordinare antenne in Europa per le alte spese di spedizione. A sinistra, la conferma del nostro ascolto che in italiano suona cos[i]: "L'Amministrazione commerciale della Cadena di Radiodiffusione Radio Tawantinsuyo di Cusco Per[ù], certifica e conferma la ricezione del nostro segnale in onda corta, banda di 49 metri SW sulla frequenza di 6175 kHz al nostro ascoltatore internazionale, il Sig. Giovanni Sergi della citt[à] di Messina - Italia in data 2 Settembre 2018, ora di Cusco Per[ù] alle 16 ore e 25 minuti, ci[ò] confermando che corrisponde alle nostre trasmissioni di programmazione. La Dirigenza in nome di Ivan Montesinos gradisce il rapporto d'ascolto che sar[à] utile per il nostro Dipartimento Tecnico dell'emittente. In attesa di nuovi rapporti di ricezione ci salutiamo". Ma cosa c'era in onda al momento della sintonia il 2 Settembre alle 21.25? Musica folcloristica inneggiante a Cusco, canzoni melodiose e cadenzate, avvisi utili per avvenimenti e scadenze locali. Il giudizio sulla ricezione mediante codice SINPO ha dato come esito: 2-4-3-2-2, con comprensibilit[à] scarsa, a tratti buona.

Considerazioni personali
sull'attivit[à] di ascolto

La mia Universit[à] preferita maestra di vita, fonte di saggezza

La mia Universit[à] [e] stata, e lo [e] ancora oggi, la radio. Sono stato dapprima studente attento e diligente, poi ricercatore specializzato, dispensatore di cultura volenteroso e brillante. Negli anni '70-'80 del secolo scorso ho appreso la teoria su testi indimenticabili come Sweden Calling Dxers di Radio Sweden, SWC DX News di Radio Budapest, Anxex International di HCJB La Voz de los Andes in Ecuador. La pratica l'ho sperimentata sul campo con i miei ricevitori portatili, giorno dopo giorno apprendendo tutto sulla nobile arte dell'ascolto a distanza, memorizzando tutte le sottigliezze nel ricevere le stazioni radio mondiali locali e internazionali in tutte le bande negli orari pi[ù] adatti alla propagazione delle onde radio. Man mano ho collaudato la tecnica di ascolto e ideato modelli idonei, personalizzati, per i rapporti d'ascolto recependo e mettendo in pratica tutti i trucchi possibili e immaginabili nel reperire dettagli sui programmi ricevuti nelle lingue pi[ù] ostiche come arabo, cinese, swahili, greco, turco. Ho approfondito la conoscenza di lingue indispensabili per i rapporti epistolari con l'estero come spagnolo, francese, inglese, senza dimenticare la cara lingua italiana. Sono stato fortunato nello scegliere questo passatempo nel 1972 perch[é] mi ha permesso di integrare la conoscenza di materie molto belle che amo da sempre come storia, geografia, lingue. Con l'assiduit[à] e la perseveranza ne ho ricavato tantissime cartoline e lettere QSL, un enorme materiale informativo che si rivaluta negli anni come fonte insostituibile sulla radio, tantissimi souvenir anche preziosi e diversi viaggi-soggiorno gratuiti partecipando ai concorsi organizzati dalle stesse emittenti internazionali. Per evitare che questo materiale venga disperso in futuro, ho pensato di approntare dei dischi DVD e delle chiavette USB masterizzando la collezione di Radio Notizie in PDF dal 1981 a oggi, tutte le mie QSL, bandierine, adesivi e quanto altro in jpeg (file video), nonch[é] i filmati e le foto delle visite a emittenti estere in avi, mp4 e jpeg, supporti gi[à] disponibili per chi li desidera ricevere come preziosa fonte di dati e informazione o per semplice curiosit[à]. In tutto 5.89 GB, uno spazio enorme di archiviazione. Per le richieste l'indirizzo [e]: gsergi5050@hotmail.com

Con l'affermarsi del computer e di internet (dal 1995 in poi) ho studiato, sempre sul campo con la pratica, per continuare a gestire al meglio delle possibilit[à] un giornalino apparso nel Gennaio 1981 dedicato ai radio appassionati, il gi[à] menzionato Radio Notizie che di fatto mi ha consacrato giornalista onorario, attivit[à] che svolgo amatorialmente con vero piacere ricavandone molta soddisfazione nel mettere a disposizione le mie conoscenze in materia di radio ascolto e nel ricevere consigli, fattiva collaborazione da parte di tanti stimati lettori, punto di incontro e di scambio della conoscenza che ci arricchisce culturalmente in maniera reciproca.

Purtroppo nel tempo non ho potuto evitare errori di valutazione per fatti e personaggi, ma sbagliando ho potuto proseguire questa mia attività più forte e determinato che mai, rendendo tutto migliore, soddisfacente al massimo, più apprezzato per la diversità innovativa e lo stile inconfondibile nell'attività di ascolto in prima persona (e sottolineo in prima persona), per la freschezza nel proporre articoli esaurienti e inediti per l'Italia. Vado avanti con la consapevolezza di un dovere quasi compiuto contando sempre sulla radio, la mia Università preferita, maestra di vita, fonte di saggezza.

Giovanni Sergi
(nel Radioascolto dal 1972)

- * **RADIO NOTIZIE COLLEZIONE**
- * **QSL COLLEZIONE**
- * **VISITA A RADIO EMITTENTI**

Per chi ama le cose
belle e istruttive

Finalmente è disponibile la tanto attesa iniziativa collaterale al Radio Notizie destinata a colmare un vuoto nella casa degli appassionati della radio, attivi dagli anni '70 del 20° secolo in poi. E' frutto di non comune impegno, professionalità e pazienza al computer e allo scanner, una sinergia tra computer fisso Acer e applicazioni come PageMaker 7.0 e Adobe Acrobat Pro della Adobe, FastStone Image Viewer, lo scanner Mustek (ScanExpress A3 USB), la videocamera portatile Sony bloggie HD. L'utilizzo di uno scanner in A3 invece del solito A4 ha permesso di riprendere in jpeg (file video con possibilità di volgerlo in PDF) documenti e bandierine di grande formato (anche locandine) con una qualità migliore e integralmente, riportando tutto alle condizioni originali come nuovi, con colori brillanti, chiari e fedeli, una vera gioia per gli occhi, con testi leggibili al massimo. La stessa cura ringiovanente è stata applicata al Radio Notizie pagina per pagina dal Gennaio 1981 convertendolo in PDF. Ne è nata e resa disponibile una fonte culturale immensa, sempre viva e attuale che racconta per filo e per segno l'attività di ascolto di tanti amici collaboratori che giustificano il nome di "diario allargato" dato al Radio Notizie Collezione. Poi "Il Redazionale" presente annualmente con commenti appassionati e sinceri, arricchisce di ulteriori dati e informazioni l'originale giornalino che va ben oltre la mera ricerca e collezione della QSL, per noi un semplice spunto o punto di partenza per parlare di ben altre cose oltre la radio, abbracciando argomenti diversi come cinema e televisione, fumetti, storia, geografia, filatelia, lingue, accennando brevemente alla tecnica per ricevitori, antenne e propagazione delle onde radio quanto basta per mettere sulla buona strada il radio appassionato, facilitandogli l'ascolto e la risposta dell'emittente. A questa iniziativa è allegata in omaggio "**Questa è Radio Corea**", introvabile documento di 63 pagine sulle vicende del Club Italiano Radio Corea-GARS che furoreggiò dal Gennaio 1986 al Febbraio 1989.

La visita a radio emittenti, sia tramite viaggi-soggiorno vinti ai concorsi organizzati dalle stesse emittenti internazionali, che durante viaggi turistici e crociere, ha permesso di andare oltre il microfono e la voce del presentatore, facendo conoscenza dal vivo con fatti, personaggi, situazioni di quella data emittente, riportando a casa un insieme di sensazioni, visioni, ambienti, persone, tanti bei ricordi.

Radio Notizie Collezione, QSL Collezione, Visita a Radio Emittenti occupano complessivamente 5.89 GB di spazio su disco, con una enorme mole di dati, foto e filmati suddivisi in due DVD: 1) Radio Notizie Collezione + QSL Collezione (3.81 GB); 2) Visita a Radio Emittenti (2.08 GB).

Questi due dischi con custodia plastificata vengono inviati a richiesta per 20 euro, spese di spedizione comprese; anche singolarmente: per 15 e 10 euro rispettivamente.

Le richieste all'indirizzo: gsergi5050@hotmail.com oppure Giovanni Sergi - Via Sibari 34, 98149 Messina - Italia con banconote in busta "raccomandata" andata a buon fine in Redazione; vaglia postale (attenzione al preciso nome del beneficiario: Giovanni Sergi); bonifico bancario con Codice IBAN: IT 07 S 05036 16500 CC0651321605.

PayPal al seguente indirizzo: dario_gabrielli64@outlook.com - Successivamente, se convenienti, vedremo di utilizzare anche delle chiavette USB.

Radio Notizie Collection, QSL Collection, Visit to Radio Stations, two DVD discs for the price of 20 euros.

Radio Notizie Collection, QSL Collection, 1 disc for 15 euros

Visit to Radio Stations, 1 disc for 10 euros

Antonio Arcudi in primo piano

**Radio appassionato di vecchia data
amico generoso e sincero**

Con questa nota desidero ringraziare Antonio Arcudi di Reggio Calabria per la bontà d'animo e la generosità nei miei confronti. Con lui ho trascorso lunghi anni in comunità di idee e di intenti. Era un giorno del Settembre 1975 quando inaspettatamente mi venne a trovare in Via Crotone 33 a Messina dopo di aver notato il mio nome sulla pubblicazione "Elenco delle trasmissioni in lingua italiana" del Maggio 1975 realizzata da Enrico Callerio, supplemento a Rivista Onde Corte che quasi subito avrebbe assunto il nome di "Onde... di radiodiffusione...". E dire che abitiamo non molto distanti, ci separa il solo Stretto di Messina. Parlando in tanti incontri sia a casa mia che sua, abbiamo scoperto di avere in comune l'hobby del radioascolto. In quel periodo lui lavorava come tecnico alla RAI dislocato presso Martina Franca in provincia di Taranto, mentre io ero disoccupato. Quando ci vedevamo parlavamo dei nostri ascolti, dei successi raggiunti e delle difficoltà. Antonio riusciva ad ascoltare diverse emittenti della Grecia, ma era bravo anche per altre zone della terra, America Latina per esempio, collezionando diverse QSL anche preziose. Ricordo che mi

lodava spesso perchè riuscivo a trarre il cosiddetto "ragno dal buco" con ricevitori commerciali tutto sommato scarsi, non adatti al DX, cioè alla ricezione di emittenti lontane, sconosciute e di basso potenziale. Quel che non potevo con gli strumenti costosi supplivo con la sapienza, la pazienza, l'astuzia, con la conoscenza di orari e frequenze aggiornate, la propagazione delle onde radio per le varie bande, la posizione e il lento movimento del ricevitore nei punti della casa che con il naturale magnetismo amplificavano e favorivano il segnale in arrivo (specie in onde medie), utilizzando poi precisi indirizzi per scrivere alle emittenti. Ad un certo punto egli mi propose di creare un locale Club di ascolto per le zone di Calabria e Sicilia per sostenere i radio appassionati. Fummo d'accordo nel fondare il Gruppo Ascolto Radio dello Stretto meglio noto come GARS il 20 Ottobre 1979. Effettuavamo riunioni locali a Messina e a Reggio Calabria, di solito nel pomeriggio di un sabato, e in una di queste decidemmo di pubblicare un bollettino con il nome di Radio Notizie affidato subito a me perchè me la cavavo molto bene con l'italiano scritto. Il primo numero apparve nel Gennaio 1981. Dapprima fu mensile con pagine e formato



variabili fino al Maggio 1995, poi da Giugno trimestrale perchè essendo stato assunto nell'Ufficio del Giudice di Pace/Ministero della Giustizia dovevo viaggiare e il tempo libero era diminuito sensibilmente. Con Antonio che proponeva di scrivere (al Radio Corriere TV, a vari dirigenti della Radio di Stato, a varie emittenti per istituire trasmissioni in italiano...) e mi trascinava per farmi viaggiare con la sua macchina attraverso la Calabria, il tempo passava piacevolmente. Inoltre egli sapendo che prima del 1994 ero disoccupato, mi sosteneva di tanto in tanto con piccole somme di denaro. Arrivò perfino a donarmi il ricevitore Barlow Wadley e, con un piccolo contributo, a cedermi il Sony ICF 2001D. Nel 1999 vinsi un viaggio-soggiorno in Romania e mi parve giusto dividerne la trasferta con lui a fine anno. Quindi visitammo insieme Radio Romania Internazionale e diverse città della Romania. Il 20 Settembre 1997 mi ero sposato a Ispica con Cinzia, ed egli e la moglie Maria furono testimoni. Il 31 Marzo per lui un primo dolore: moriva a 27 anni il figlio Antonello. Altra mazzata nel 2016 la scomparsa della moglie, per cui a 86 anni si ritrova in un periodo di profonda prostrazione, tanto da dover assumere una badante. Quando gli telefono cerco sempre di rassicurarlo ricordandogli che l'ascolto della radio è un motivo in più per andare avanti, una competizione con noi stessi per tenere attiva la mente, ragionare, disporre dei piani per la ricezione. Basta volerlo!

Giovanni Sergi

TEMPO DI REVIVAL

-re
Per conoscerlo e apprezzarlo

Il ricordo, più o meno piacevole, è sempre una cosa positiva che ci dà forza e ci aiuta a vivere meglio. In questa composizione con disegni su carta che arrotolata ha trovato posto in un tubo di cartone con altrettanti disegni e foto di epoca faraonica, vediamo il messaggio che ci è stato gentilmente consegnato dalla Redazione Italiana di Radio Cairo al momento della visita a quella emittente, nel 2013. Leggiamo: "Oggi sabato 27 Aprile 2013, nella sede della Radio e Televisione egiziana a Maspero, il personale di Radio Cairo ha avuto l'enorme piacere ed onore d'ospitare il Sig. Giovanni Sergi. In quest'occasione Radio Cairo augura al suo gentile ascoltatore una vita piena di pace e serenità e priva di ogni afflizione. Direttore Radio Cairo (firmato) Hanaa Kheir". Un documento molto bello che restituisce i sentimenti e le sensazioni di quei giorni lieti in cui io e mia moglie Cinzia ci siamo imbarcati per l'Egitto con l'intento di visitare sia la radio egiziana per l'estero che il grande Egitto giungendo sino alla parte meridionale, al confine con il Sudan. Così è stata colmata una lacuna dai tempi in cui partecipavo ai quiz e non avevo potuto vincere il viaggio che Radio Cairo metteva in palio per i suoi ascoltatori in particolari occasioni.

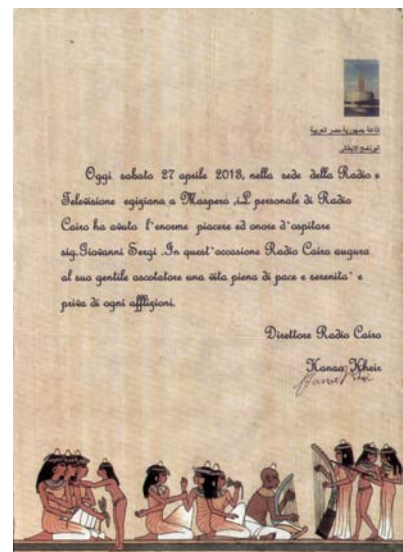

Quello che vediamo a destra è la prima pagina di un giornalino in francese per l'Africa della Deutsche Welle, la Voce della Repubblica Federale Tedesca, che veniva inviato agli ascoltatori che lo richiedevano. Riportava avvenimenti che interessavano la radio in generale, la DW in particolare, con articoli interessanti come "Le onde corte (tedesche) non hanno che 60 anni" nel 1989. In tale articolo si poteva leggere: "Nonostante la modulazione di frequenza, la televisione, i dischi CD e le trasmissioni radio televisive per satellite, non si sono mai avuti tanti programmi e trasmettitori a onde corte come oggi. Gli inconvenienti delle onde corte sono compensati dalla possibilità di fornire e ricevere senza lacune informazioni non censurate. Il boom è stato favorito dalla messa a punto di buoni ricevitori leggeri, trasportabili e a buon mercato. Le onde corte proseguiranno quindi ad avere tutte le loro possibilità poichè non potranno essere rimpiazzate ma soltanto completate dai media concorrenti". Con buona pace di coloro che oggi, nel 2018, continuano a chiudere stazioni radio a onde corte e medie, ne smantellano i centri trasmettenti, cancellano pure la FM incentivando il DRM, credendo di trovare il meglio puntando sullo stream di internet e sulle web radio. Il risultato per l'appassionato ascoltatore è quello di pagare a gestori telefonici voraci quello che una volta era gratuito con la ricezione via apparecchio ricevente. Inoltre ciò è stata la causa della chiusura di diversi radio club e delle loro pubblicazioni, con la crescente disaffezione dei radioascoltatori internazionali. In questo modo, senza l'alternativa del ricorso in massa a ripetitori a pagamento, si è creato un danno d'immagine per i Paesi ormai "scomparsi" dal novero delle onde radio, quello di non poter più promuovere adeguatamente il turismo e la cultura. Qualcuno potrebbe gridare non senza ragione: "Abbasso il progresso tecnico, arridateci la Deutsche Welle!"



mondo in cui viviamo, un contatto con gli abitanti di numerosi paesi, una conoscenza della geografia e delle lingue, uno sguardo sugli avvenimenti del mondo così come si svolgono. Il DX può darvi tutto questo. Se la radio è un mezzo educativo, essa può essere anche un passatempo fantastico. Dai primi giorni della radio, dei fanatici hanno preso l'abitudine di scrivere alle stazioni radio che essi seguono allo scopo di far sapere in quali condizioni ricevono le loro trasmissioni. Le emittenti hanno preso anche l'abitudine di rispondere agli ascoltatori. Sono sorti dei legami.

Quando tous les deux ans, Berlin-Ouest promet à l'heure de l'actualité mondiale, 25 pays répondent présents, presque 400 exposants et plus de 300 000 visiteurs sur les 80 000 m² du terrain réservé à la radio. Une copie en plus pour la tour de la radio, une copie en plus pour la tour de la radio, une copie en plus pendant 10 jours, 400 000 visiteurs arrivent de Berlin et du reste du monde pour découvrir les dernières nouveautés de l'électronique grand public.

A l'heure de la 21^{ème} session, à l'heure des satellites de télécommunications, deux revêtements techniques s'imposent : la radiodiffusion numérique et la télévision haute définition. Pour la première, la qualité du signal sonore égale celle du disque compact. Il ne manque qu'un satellite. Au mois de juin dernier, le lancement réussi du satellite de télécommunications Kopernik nous a permis de nous faire une idée de la qualité technique de la radiodiffusion numérique. La copie française attendue a construit un studio inconnu pour nous permettre d'apprécier les nouveaux signaux radiodiffusés. Résultat : cette radiodiffusion numérique n'a vraiment plus rien à envier au disque CD.

Grâce également au lancement réussi du satellite TV SAT 2 la semaine de la semaine est tombée en panne), nous avons pu assister à une démonstration complète du nouveau système européen de TVHD avec la diffusion directe par satellite des signaux CD-Mac et HD-Mac. Il s'agit de la future télévision haute définition, elle comporte 1250 lignes au lieu des 625 de la TV actuelle, le son est numérique, donc en qualité CD. Les

Deutsche Welle - La Voix de l'Allemagne 4/89

Berlin 89:

La radiodiffusion numérique ... et la reine Nefertiti d'Egypte

Les ondes courtes n'ont que 60 ans

C'est le 26 août 1929 qu'ont été diffusées les premières émissions ondes courtes de l'Allemagne. L'émission fut faite occasionnellement. Dès 1938, pour les Olympiades de Berlin, huit émetteurs ondes courtes d'une puissance de 40 à 50 kW furent utilisés pour atteindre tous les continents. Pendant la Seconde Guerre mondiale les ondes courtes étaient le moyen d'information et de propagande le plus important. Après la fin de la guerre, en 1948, quelques-uns des amateurs restèrent, de plus faible puissance,

furent mis en service pour la diffusion de programmes produits par les stations radiophoniques des Länder fédéraux. En 1952, les premières émissions d'essai étaient diffusées avec des antennes directrices pour l'étranger comme activité commune de l'ARD (Communauté de Travail des Institutions de Droit Public de la République Fédérale d'Allemagne). En 1953 fut fondée la Deutsche Welle, la station de radio de la RFA, émetteur à destination de l'étranger. Aujourd'hui la Deutsche Welle diffuse tous les jours plus de 90 programmes en 34 langues. Malgré la modulation de fréquence, la télévision, les disques CD

premières émissions en TVHD commencent pour être pour les Jeux Olympiques de Barcelone en 1992, mais le vrai démarrage de cette télé est en fait prévu pour les années 90, on voit ça avant la fin de ce siècle.

Ce 10^{ème} Salon International du Son et de la Vidéo a permis à l'électronique européenne de faire la démonstration de ses capacités. Elle n'a rien non plus à envier à ses concurrentes américaines ou asiatiques orientales, mais tout le problème est de savoir ce que tous journalistes, alors tire de ces nouvelles techniques qui seront progressivement mises à notre disposition. En observant dans ce salon, le Bourgeois-Régiment de Berlin-Ouest, le social-démocrate Walter Momper affirmait : « le principal n'est pas la qualité de la technique de diffusion et de réception, c'est le contenu de ce qui est diffusé ». A Berlin, nous avons tout de même eu la tentation de voir et d'admirer la plus belle Africaine du monde, la reine Nefertiti d'Egypte, elle a 3500 ans.

Une nouvelle qualité du son radiophonique était en des atouts du Salon International du Son et de la Vidéo 1989.

Welle

Tréage au sort le stand de la Deutsche Welle. Le maire de Berlin, Walter Momper (au centre), était venu personnellement.

Sie hören

Un bel journalino per La Voix de l'Afrique du Sud è quello la cui copertina è presentata a sinistra, "RSA Calling" che si pubblicava come schedule dell'emittente sudafricana, quel numero per il periodo Novembre 1977/ Aprile 1978. Era multilingue (inglese, francese, swahili, chichewa, lozi, portoghese, tedesco) e vi si poteva leggere tutto quello che atteneva Radio South Africa. Un fascicolo di 32 pagine nel formato A4 in b/n e a colori con geografia, turismo, storia, società, sport, musica, politica, afrikaans by radio, ma anche schemi dei programmi, tecnica di trasmissione, argomenti a noi più congeniali come "Cos'è un DXer" e "Coin DX". A continuazione il contenuto di quest'ultimo debitamente tradotto dal francese. "Faccio del DX... ascolto il mondo intiero... Ricezione radio a lunga distanza". Questa è la titolazione che reca un adesivo realizzato in comune da tre Club di lingua francese di DXers nel mondo. Radio R.S.A. come molte altre stazioni internazionali dedica uno dei suoi programmi a questi ascoltatori interessati all'ascolto di un'emittente lontana. Quali sono i vantaggi che si ottengono dall'ascolto di una emittente estera nella vostra lingua? Ebbene, essi sono numerosi e diversi secondo le persone. Secondo noi l'ascolto della radio è una forma di educazione. In pratica voi potete ascoltare ogni paese del mondo e sentire così dei programmi dedicati alla musica locale, a tutti i settori dell'attività umana. Mettendovi all'ascolto dei paesi stranieri che vi interessano, potete avere un'immagine più ampia e chiara di certi avvenimenti. Ciò vi dà anche un punto di vista differente su qualsiasi argomento, in modo che possiate avere la vostra propria opinione fondata su ciò che comprendete. L'ascolto della radio può recarvi molta soddisfazione. Una migliore comprensione del

Noi di R.S.A. siamo molto lieti delle relazioni con i nostri ascoltatori lontani e speriamo di rafforzarle". Riordinando l'archivio ho trovato una bella lettera che riassume quanto i lettori pensavano (e pensano ancora oggi!) della rivista Radio Notizie. A scriverla è stato nel lontano 1993 Giuseppe Sardina di Isola delle femmine - PA. Leggiamo: "Caro Amico Giovanni, mi affretto a rispondere alla tua domanda per la partecipazione al Concorso del IX° Premio Gars di Radioascolto 1993, anche perchè ti voglio confidare un segreto. A me piacciono tutte le pubblicazioni del tuo bollettino, ma in particolare, ritornando al segreto, a me piace la rubrica del radioascolto attivo, cioè con le conferme delle QSL dei Paesi che tu brillantemente descrivi in tutti i minimi particolari. Io quando ricevo il tuo bollettino lo leggo minuziosamente e allora scatta in me una forza più forte di me di mettermi in ascolto con tutti i tuoi collegamenti fatti e pubblicati nell'ultimo bollettino. Scusami se io faccio queste cose, ma è per questione di tempo, perchè il mio lavoro non mi lascia tanto tempo a disposizione per stare in ascolto fino a tarda sera, e di scoprire nuove stazioni con questa meravigliosa "radio", che ci fa sonoscere tante cose come cultura, modi di vivere e tradizioni di tanti Paesi che ci circondano e sono lontani, ma tramite questo mezzo sono vicinissimi. La maggior parte delle frequenze che tu pubblichi con le relative QSL, e che io mi affretto a copiare ed ascoltarle, certe volte ho la soddisfazione di ricevere anche le QSL di conferma. Certo non sono al tuo livello, con tanti anni di esperienza nel campo del radioascolto, però nel mio piccolo, grazie alla Tua esperienza che per me è come un maestro che mi guida verso la strada del radioascolto, mi ritrovo con tante lettere di QSL di conferma e sai è una bella soddisfazione!!!

Spero che il tuo bollettino sia sempre attivo e interessante come ora, e fin da questo momento puoi trovare il mio sostegno per tenerlo sempre in vita. Mi dispiace di non potere partecipare in nessuna rubrica di notizie per la questione che ti ho descritto precedentemente, ma spero che vi saranno altri che hanno lo stesso hobby del radioascolto che faranno un buon lavoro verso questo bel bollettino che vive esclusivamente con e per il radioascolto. Caro Giovanni, mi complimento sempre verso la Tua persona che conduce con professionalità e serietà la compilazione di questo bollettino e per questo anche verso la fiducia e la stima che ho verso di te, ti mando una quota di £. 30.000 per il montepremi. Se per favore mi puoi dire se è possibile ricevere gli arretrati, io sono in possesso dal n. 134 al n. 146. In confidenza, caro Giovanni, ti voglio confidare che io sono abbonato anche a Radiorama dell'AIR che ricevo mensilmente, agli Amici della Radio, al CRM, e compro anche la rivista CQ Elettronica e Radio Kit, ma non posso paragonare il tuo bollettino a tutti questi, secondo il mio punto di vista. Ora concludo, e scusandomi per le mie chiacchiere, spero un giorno di poterti incontrare per stringerti la mano. In attesa di leggere tue nuove, porgo distinti saluti, e augurandoTi un mondo di felicità a te e ai tuoi cari. Giuseppe".

Isola delle Femmine, 11/26/08/93

Per il Sig.
Giovanni Sergi

Caro Amico Giovanni,
mi affretto a rispondere alla tua domanda per la partecipazione al Concorso del IX° Premio Gars di Radioascolto 1993, anche perchè ti Voglio confidare un segreto.
A me piacciono tutte le pubblicazioni del tuo bollettino, ma in particolare, ritornando al segreto, a me piace la rubrica del radioascolto attivo, cioè con le conferme delle QSL dei Paesi che tu brillantemente descrivi in tutti i minimi particolari.
Io quando ricevo il tuo bollettino, lo leggo minuziosamente e allora scatta in me una forza più forte di me di mettermi in ascolto con tutti i tuoi collegamenti fatti e pubblicati nell'ultimo bollettino.
Scusami se io faccio queste cose, ma è per questione di tempo, perchè il mio lavoro non mi lascia tanto tempo a disposizione per stare in ascolto fino a tarda sera, e di scoprire nuove stazioni con questa meravigliosa "radio", che ci fa conoscere tante cose come cultura, modi di vivere e tradizioni di tanti Paesi che ci circondano e sono lontani, ma tramite questo mezzo sono vicinissimi.
La maggior parte delle frequenze che tu pubblichi con le relative QSL di conferma, e che io mi affretto a copiare ed ascoltarle, certe volte ho la soddisfazione di ricevere anche le QSL di conferma.
Certo non sono al tuo livello, di tanti anni di esperienza nel campo del radioascolto, però nel mio piccolo, grazie alla Tua esperienza che per me è come un maestro che mi guida verso la strada del radioascolto, mi ritrovo con tante lettere di QSL di conferma e sai è una bella soddisfazione!!!
Spero che il tuo bollettino sia sempre attivo e interessante come ora, e fin da questo momento puoi trovare il mio sostegno per tenerlo sempre in vita. Mi dispiace di non potere partecipare in nessuna rubrica di notizie per la questione che ti ho descritto precedentemente, ma spero che vi saranno altri Amici che hanno lo stesso hobby del radioascolto che faranno un buon lavoro verso questo bel bollettino che vive esclusivamente con e per il radioascolto.
Caro Giovanni, mi complimento sempre verso la Tua Persona che conduce con professionalità e serietà la compilazione di questo bollettino e per questo anche verso la fiducia e la stima che ho verso di Te, ti mando una quota di £. 30.000 per il montepremi.
Se per favore mi puoi dire se è possibile ricevere gli arretrati, io sono in possesso dal n. 134 al n. 146.
In confidenza, caro Giovanni, ti Voglio confidare che io sono abbonato anche all'A.I.R. che ricevo mensilmente, agli Amici della Radio, al C.R.M., e compro anche la rivista CQ Elettronica e Radio Kit, ma non posso paragonare il tuo bollettino a tutti questi, secondo il mio punto di vista.
Ora concludo, e scusandomi per le mie chiacchiere, spero un giorno di poterti incontrare per stringerti la mano. In attesa di leggere tue nuove, porgo distinti saluti, e augurandoTi un mondo di felicità a te e ai tuoi cari.

Giuseppe



AL ESCRIBIR NUEVAMENTE ROGAMOS REFERIRSE A SU N° 418-008504

QSL

LV LA VOZ DE CHILE
TRANSMISIONES INTERNACIONALES DE
RADIO NACIONAL DE CHILE

AGRADECE Y CONFIRMA SU REPORT DEL 12 DE IV DE 1979 A LAS 22:30 GMT, EN LA BANDA DE 19 METROS, 15240 KHz

SR.
GIOVANNI SERGI
Italia

Impreso por Editora Gabriela Malmir Foto A. Lamy

ascolto. Il vostro appuntamento con la Voce del Cile è per domani allo stesso orario e sulle stesse frequenze. La Voce del Cile ha trasmesso nelle bande di 19, 25, 31 e 49 metri per le nazioni di lingua italiana. L'indirizzo postale della Voce del Cile è: Casella Postale 244 V - Santiago del Cile". Il programma parlato andava dalle 22.00 alle 22.17, il tempo rimanente fino alle 22.30 era occupato da musica latino-americana e canzoni. Conduceva il programma solitamente un uomo.

Un eccellente ricordo del viaggio-soggiorno in Cina frutto del concorso vinto nel 2010 è, fra le altre cose, un oggetto postale costituito da una confezione in cartoncino rigido che farebbe la gioia sia del radioappassionato che

collezionista postale, il filatelico. Si presenta nel formato più o meno A4 orizzontale con un globo attorno al quale esplodono i fuochi d'artificio e la scritta "CRI Sezione Italiana China Radio International" anche in cinese. Aprendo questa busta gigante vediamo un folder sempre in cartoncino pesante con il palazzo della radio e una scritta che



riassume la storia di CRI. Il pannello successivo che vediamo a sinistra, mostra pubblicazioni dell'emittente, lettere degli ascoltatori, QSL, foto storiche del personale e accenna alle trasmissioni in lingua italiana. "Radio Cina Internazionale è l'unica radio statale cinese che trasmette in lingue straniere per tutto il mondo. Le trasmissioni in lingua italiana hanno avuto inizio il 30 Aprile 1960, aprendo una finestra sulla Cina e permettendo agli italiani di conoscere la realtà. Attualmente Radio Cina Internazionale trasmette in lingua italiana una volta al giorno, per tre ore, su AM 702 da Monaco; una volta, per un'ora, su AM 1458 dall'Albania; tre volte, ogni volta per un'ora, sulle onde corte. Oltre ai notiziari e alle pagine di commento, offre le rubriche fisse "Zoom sull'economia", "Settimanale della cultura", "Viaggio in Cina", "Posta degli ascoltatori", "I colori della Cina", "Appuntamento alla casa da tè", "Cinese ogni giorno", "Programma musicale", ecc."



Il pannello successivo si interessa al sito web dell'emittente attivo dal 1° Giugno 2002, con schermate e 2 foto di membri e collaboratori della sezione italiana.



Infine l'ultimo pannello mostra un foglietto che raggruppa diversi francobolli da 80 fen. In totale 16 francobolli accompagnati da vignette che illustrano il vecchio e il nuovo edificio di Radio Cina Internazionale, la scritta CRI e CRI online italiano. Il francobollo mostra una specie di uccello. Di quella visita a Radio Cina rimane pure un prezioso DVD video mpg che può essere aperto solo con l'applicazione VLC, a meno di non convertire i filmati in avi o in mp4. In questi filmati si fa la storia dell'emittente per i 50 anni di attività e per i 40 di relazioni diplomatiche Cina-Italia, mentre la Redazione al completo e alcuni personaggi politici e imprenditoriali italiani inviano i loro auguri in occasione di questi anniversari. Un bel ricordo, come un bel ricordo è la foto della sezione italiana di Radio Cina Internazionale al completo nel 2010 riprodotta a pag. 10.



A partire da pag. 2 ci interessiamo a una bella emittente peruviana, Radio Tawantinsuyo. Un'occasione per accennare ai conquistadores come Pizarro che qui vediamo in una figurina raffigurante l'avventuriero spagnolo e l'inca Atahualpa nel capitolo "Antiche civiltà". Fortunati i ragazzi degli anni '50 che trascorrevano gli intervalli didattici collezionando figurine istruttive incollandole su appositi album come quello della Lamppo del 1954 di 40 pagg. qui a destra raffigurato.

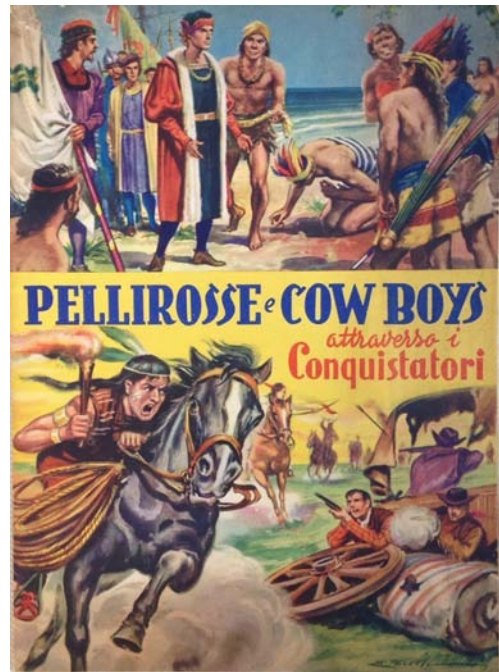

Il personaggio che a sinistra vediamo è niente popodimeno che il responsabile di questa pubblicazione, Giovanni Sergi, nel suo ambiente di ascolto. Alle sue spalle il Teletron LWF 45 (parzialmente), il Sony ICF 2001D, il Barlow Wadley XCR-15 Mark II e il Sangean/Irradio ATS 909. La foto rappresenta un fermo-immagine

tratto da un breve video inviato ai due presentatori della RAE Radio Argentina al Mondo, Marcelo Ayala e Caritina Cosulich che lo avevano richiesto. Questo messaggio video è dell'8 Settembre 2018 e reca una presentazione di Giovanni. Lo stesso, sempre su richiesta, ha poi rilasciato un'intervista telefonica il 26 Settembre verso le 21.30 ora italiana, andata in onda nel programma italiano di quel giorno. Nel corso dell'intervista, i due presentatori hanno posto numerose domande del tipo: Qual'è stato il tuo ascolto più difficile? Che significato ha per te la QSL? Di chi è l'iniziativa dei due DVD e in pratica chi l'ha realizzata? Domande alle quali Giovanni ha risposto così. "Per quanto riguarda l'ascolto, qui non solo difficile ma pure imprevedibile e inaspettato, è stato quello di un'emittente russa del Ministero della Difesa, Radio Slavianka, operante allora sui 4740 kHz, il cui funzionario ha risposto con lettera ringraziandomi in italiano. Per me la QSL rappresenta un documento che si rivaluta nel tempo in base alla sua rarità come i francobolli, un veicolo di promozione turistica e culturale, un premio alla pazienza, alla perseveranza, agli sforzi dell'ascoltatore di fronte a condizioni avverse come scarsa propagazione, segnale quasi nullo, difficile comprensione di una lingua ostica, intelligenza e savoir-faire nel preparare un rapporto d'ascolto geniale, cordiale e pieno di proposte per l'emittente. Un esempio di QSL ottenuta con questi criteri è quella della stazione canadese CFVP 6030 kHz raffigurata sulla copertina del Radio Notizie n. 258 dello scorso Giugno. Infine, l'iniziativa dei due DVD è una realizzazione del solo Giovanni, una faticaccia scannerizzare QSL, lettere, bandierine, adesivi e altro materiale indispensabile, nonchè ripassare tutti i Radio Notizie dal Gennaio 1981 pagina per pagina, oltre a preparare filmati e foto migliorando il tutto con il foto ritocco. Alla fine il risultato è stato superiore alle aspettative: esiste ora un prezioso ricordo dei nostri giorni migliori con questo hobby, un enorme soddisfazione e un grande orgoglio nel possedere questi due DVD che permettono con una serie di click di rivedere quanto fatto negli anni, un'opera che trascende il singolo radioappassionato per abbracciare e interessare tutti, attuali e futuri DXers.



Tempo di Revival - per conoscere e apprezzare termina qui. Nel corso del servizio abbiamo passato in rassegna diversi argomenti di ieri e di oggi. Ma prima di parlare di altro, io personalmente (Giovanni) desidero accennare ad un caro amico che purtroppo è scomparso da poco, l'Avv. Manlio Nicosia di Messina che conoscevo da una vita. In una lettera del 30 Ottobre 1991 così egli scriveva: "Caro Giovanni, Ti esprimo ancora i più sinceri complimenti per l'alto livello del Tuo periodico mensile; - ricco di interessanti contenuti, sia sotto il profilo dell'informazione, sia per i competenti risvolti tecnici e culturali, sia per la gradevole veste editoriale, sia per la puntualità. Ti allego la quota per il rinnovo dell'abbonamento annuo in lire 20.000 (mi avvertirai poi alla scadenza per l'ulteriore rinnovo). - Un sincero augurio per il 12° compleanno del G.A.R.S. ed un cordiale saluto.- (firmato) Manlio Nicosia". Una lettera significativa, con parole molto belle che incoraggiano e stimolano a fare sempre meglio e bene. Manlio era una persona buona e colta che si interessava di molte cose, teatro, musica, fotografia, ed altro ancora. Era un vero piacere conversare con lui, parlare di radio e di ricevitori come della vita di tutti i giorni, e poi prenderci un caffè portato dalla sua segretaria. Un giorno era venuto a casa mia in Via Crotone 33 facendo conoscenza con le mie QSL che già allora (eravamo ai primi anni '80) erano cospicue, ammirando poi le bandierine e i diplomi appesi alle pareti della stanza di ascolto (GiEsse).

RADIO ALT FM (ex Radio CNM)

nuovamente in Romania con una emittente religiosa



Di questa piccola emittente religiosa romena il presidente si chiama Ghita Dragan, mentre Toni Farcas è il vice e direttore dei programmi. Radio Alt FM è un'emittente cristiana, inter-confessionale e inter-etnica che trasmette per 24 ore su 1584 (Timisoara) e 1602 kHz (Arad, 1 KW) in onde medie, 96,9 (Hunedoara), 102.0 MHz (Arad) della FM e su internet (128 e 80 KBPS). E' segnalata pure su 1575 kHz da Resita. Un pò di storia, sebbene abbastanza recente. Dopo la liberalizzazione delle radio cosiddette libere in Romania, la prima trasmissione di Radio CNM si ha il 16 Marzo 2002 alle 08.00 del mattino su 1602 kHz fino al 2009 per la città di Arad e le zone limitrofe. Nel Novembre 2008 si ottiene una frequenza migliore e si ha il trasferimento in uno studio migliore in Sinaia Street. In totale vi sono 6 studi ad alte prestazioni, di cui 4 per la produzione. Nel Marzo 2009 CNM interrompe la trasmissione per proseguire come Alt-FM con il

nuovo slogan: in piedi con altezza. Il nome Alt FM ha il significato di "genere diverso" per un uditorio diverso. Una radio alternativa. Il 1° Giugno 2009 prima trasmissione sui 102 MHz della FM. Dragan dice: "Alt-FM è la Voce di Dio per Arad, la Romania, tutti. L'emittente è interconfessionale e interetnica con i programmi delle tre Chiese: Battista, Avventista, Pentecostale, in romeno e in ungherese, l'unica emittente in Romania a fare questo. Viene ascoltata nel penitenziario di Arad e dalle persone ammalate. L'emittente raggiunge queste persone in difficoltà e le sostiene. Le persone con problemi molto seri e gravi hanno trovato nel bisogno la loro amica". L'intero team vuole essere sulla stessa lunghezza d'onda con i desideri degli ascoltatori. I vari programmi con i diversi spettacoli vengono presentati in un linguaggio giornalistico aperto e appropriato rendendo Alt FM un ambiente familiare, una presenza viva desiderabile giorno e notte, una delizia per la mente e l'anima. Contribuisce ai programmi un gran numero di radio operatori, redattori e collaboratori, la maggior parte dei quali sono Pastori, insegnanti, dottori, avvocati, persone altamente istruite, specialmente nel campo della cultura e dell'educazione cristiana che hanno come obiettivo primario la promozione dei valori cristiani così come contenuti nella Sacra Scrittura (Bibbia). Dicono i responsabili:

"Vogliamo questo attraverso tutto ciò che facciamo per onorare il Nome del nostro Salvatore, Gesù Cristo, e per essere l'eco dei vostri desideri per sempre più vicino a Dio, il nostro Creatore.

Desideriamo conoscere opinioni, suggerimenti, per essere insieme in un'unità di pensiero e di sentimenti, per rendere questa emittente una voce che tocca i



cuori, trasformando la vita, e per trasmettere il messaggio di salvezza fino agli estremi confini



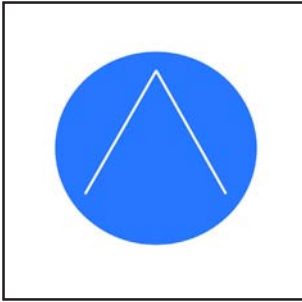

della terra". Prima di andare avanti, un breve riassunto per capirci meglio. Il 14 Marzo 2002 la CNM ha ricevuto la licenza di trasmettere sui 1602 kHz. Si inizia alle 7 del mattino del 16 Marzo 2002 con 8 ore di programma al giorno, salite a 24 ore entro il primo anno. A Novembre del 2008 si ottiene una frequenza migliore e ci si trasferisce in uno studio più accogliente. In totale vi saranno 6 studi ad alte prestazioni, di cui 4 per la produzione.

Nel Marzo 2009 il cambio di denominazione da CNM ad Alt FM con un nuovo slogan: assumiamo un atteggiamento di altitudine. L'emittente è la voce di Dio per Arad, la Romania, tutti. La radio è interconfessionale e interetnica con i programmi delle tre Chiese di Arad: battista, avventista e pentecostale, con i programmi in ungherese e romeno. L'emittente raggiunge le persone con seri problemi cercando di aiutarle. Azionisti sono Gheorghe (60%) e Mi-Minerva Dragan (40%). I programmi comprendono argomenti religiosi (60%), culturali (5%), educativi (20%) e pubblicitari (15%). Il personale di Alt FM è composto da 35 persone, impiegati e collaboratori. L'ascolto all'estero è problematico per l'esigua potenza impiegata in trasmissione, soltanto 1 KW. A questo si aggiunge la frequenza, 1602 kHz, una di quelle chiamate internazionali per il fatto che in quel canale operano emittenti a bassa potenza di diverse nazioni. Per cui in serata si ottiene una specie di ingorgo, di caos con rumori e sibili, prevalendo a turno un'emittente diversa, specialmente le spagnole della SER ma anche le egiziane. Al problema dell'interferenza si può ovviare sfruttando la proprietà direttiva dell'antenna di ferrite interna per onde medie o, meglio ancora, con una loop esterna, situandosi con il ricevitore ai piani superiori di uno stabile o su una collina in posizione aperta.



Il nostro ascolto è avvenuto il 30 Settembre 2018 alle 16.27-16.32 UT quando era in onda un programma musicale con canzoni e cori, in altri momenti vi sono programmi religiosi ed educativi. Il rapporto d'ascolto munito del solito file mp3 è stato inviato via email a contact@altfm.ro mentre la risposta è giunta dopo circa un'ora da dragancnm@yahoo.com





DRAGI CETĂȚENI AI ORAȘULUI ARAD, din 01 Iunie 2009, Radio ALTFM este alături de dumneavoastră, 24 ore din 24, pe frecvența 102 MHz FM. Vă stăm la dispoziție cu EMISIUNILE noastre, ce conțin un BALSAM atunci când vă simțiți singuri, sau în suferință, cu BUCURIE, atunci când sunteți bucurioși, cu ÎMBĂRBĂTARE, atunci când sunteți descurajați, cu HRANĂ SPIRITUALĂ, atunci când doriți să vă întăriți sufletește, și de sigur, cu MUZICĂ BUNĂ, aleasă cu atenție, pentru ca sufletele dumneavoastră să se apropie mai mult de Domnul Isus.

Acuțați Emisiunile de la RADIO ALTFM și nu veți regreta.

RADIO ALTFM ARAD UN RADIO CU ALTITUDINE ! 102 MHz FM www.altfm.ro

La veloce risposta contiene le seguenti parole: "Buon giorno. Confermiamo che ha ascoltato il programma di Ra-

dio Alt FM. Siamo contenti e le auguriamo tutto il meglio!". A scrivere è stato il responsabile dell'emittente, Gheorghe Dragan. Chi ama servirsi della posta cartacea può scrivere all'indirizzo: Radio Alt FM, Str. Sinaia Nr. 17, Arad, Romania. Lo scritto soprastante in romeno si può intendere in questo modo: " Cari cittadini della città di Arad, dal 1° Giugno 2009 Radio Alt FM è accanto a voi, 24 ore su 24, sulla frequenza di 102 MHz FM. Siamo a vostra disposizione con la nostra trasmissione, con un sollievo quando vi sentirete soli, nel dolore o nella gioia, nell'imbarazzo o nello scoramento, con il cibo spirituale quando volete rafforzare le vostre anime, certamente con buona musica scelta con cura per avvicinarsi al Signore Gesù".



Salutări din Italia



dragancnm@yahoo.com
Lun 01/10/2018, 18:59
Utente corrente

Buna ziua,

Confirmam ca ati ascultat programele Radio Alt Fm.

Ne bucuram si va dorim toate cele bune!

Trimis de pe iPhone-ul meu

Pe 01 Oct 2018, la 18:58, sergi giovanni <gsergi5050@hotmail.com> a scris:

Radio Alt FM

Str. Sinaia Nr. 17

Arad

ROMANIA

contact@altfm.ro



Rapporti d'ascolto in lingua romena. Grande è l'importanza di utilizzare un modello per rapporti d'ascolto nella lingua dell'emittente cui si vuole scrivere. Chi riceve e legge il nostro scritto comprende tutto e lo predispone ad una facile e veloce risposta. Così abbiamo pensato di inserire qui un modello in lingua romena inviato a suo tempo nientepopodimeno che da Radio Romania Internazionale.

Raportul de ascultare

Rapporto d'ascolto

Stimate domn,

Caro Signore,

Am avuto marea placere sa captez azi unul din programele dvs radiofonice. Iata detaliile privitoare la programul receptionat, cu sperante ca ar putea sa va intereseze:

Ho il grande piacere di captare oggi uno dei vostri programmi radiofonici. Ecco i dettagli del programma che ho ricevuto, sperando che possa essere di vostro interesse:

Frecventa: frequenza:

Data: Ora UTC: Limba: romana/germana Lingua: romena/teodesca

Calitatea receptiei: qualità della ricezione:

Puterea semnalului: forza del segnale (excellent, puternic, mediu, slab, abia se aude - eccellente, forte, medio, debole, appena percepito)

Interferente: interferenza (deloc, usoare, moderate, puternice, foarte puternice nulla, leggera, moderata, forte, molto forte)

Zgomot atmosferic: rumore atmosferico (deloc, usor, moderat, rapid, foarte rapid nullo, leggero, moderato, forte, molto forte) **Feding:** evanescenza (deloc, usor, moderat, rapid, foarte rapid nulla, leggera, moderata, veloce, molto veloce)

Detalii ale programului ascultat: dettagli del programma ascoltato:



RADIO ROMANIA INTERNATIONAL
BUCURESTI

Adresa telegrafica:
RADIO DIFUZIUNEA ROMANA
BUCURESTI
Str. G-ral Berthelot nr. 60-62
Telefon: 15.93.50 - 50.30.55
Telex : 11252

Stimate domn,

Am avut marea plăcere să captez azi unul din programele dvs radiofonice. Iată detaliile privitoare la programul receptionat, cu speranțe că ar putea să vă intereseze:

Frecvență:

Data:

Ora UTC:

Limba :română/germană

Calitatea recepției:

Puterea semnelului:(excellent, puternic, mediu, slab, abia se aude)

Interferențe: (deloc, ușoare, moderate, puternice, foarte puternice)

Zgomot atmosferic: (deloc, ușor, moderat, puternic, foarte puternic)

Feding: (deloc, ușor, moderat, rapid, foarte rapid)

Considerații generale: (excellent, bun, suficient, prost, foarte prost)

Detalii ale programului ascultat:

Aparat și antenă folosite:

Dacă este posibil, aș dori să primesc o confirmare a dumneavoastră la acest raport de ascultare, menționând frecvența, data și ora.

Aș mai dori și câteva informații despre postul dumneavoastră de radio. Vă mulțumesc pentru atenție și vă salut prietenește.

Giovanni desidera ringraziare le emittenti che hanno parlato nei loro programmi dell'iniziativa dei due DVD come pure i Club, i bollettini e le riviste DX che hanno pubblicato l'annuncio scritto. Ne riassumiamo le condizioni per l'invio. Il costo ammonta a 20 euro (spese di spedizione comprese): in contanti in busta "Raccomandata" andata a buon fine in Redazione; vaglia postale indirizzato a Sergi Giovanni - Via Sibari 34, 98149 Messina; bonifico bancario con IBAN IT 07 S 05036 16500 CC0651321605; via PayPal al seguente indirizzo: dario_gabrielli64@outlook.com aggiungendo 5 euro come quota di PayPal. Per maggiori informazioni: gsergi5050@hotmail.com

dalla Norvegia

Northern Star Media Services

record italiano di distanza per i 1611 kHz

Nel fascicolo n. 249 /Marzo 2016/ di Radio Notizie alle pagine 8-11 abbiamo parlato di Bergen Broadcasting Station, dedicando la copertina a quella emittente che richiama alla mente vecchi servizi della radio norvegese. Bergen in particolare ci riporta alla famosa Dieta del 1164, quando venne incoronato re Magnus V Erlingsson (1161-1184) con il consenso dei Bagler (sostenitori del Pastorale) nel bel mezzo della guerra civile iniziata nel 1130 per motivi di successione dinastica, con intromissione dei vescovi che in Norvegia rivendicavano il diritto di eleggere il sovrano. Una specie di lotta tra guelfi e ghibellini in salsa norvegese, mentre in Italia si contendevano il potere il Papa e l'Imperatore Federico Barbarossa. Magnus lottò contro il partito dei ghibellini Birkenbeiner (Gambali di betulla) che vinse nel 1177, ma venne poi sconfitto da Sverre e costretto a rifugiarsi in Danimarca. Nella definitiva battaglia di Fimreite nel Sognefjord egli trovò la morte (15 Giugno 1184) venendo sostituito proprio da Sverre.

Svenn Martinsen responsabile di Radio Northern Star così descrive la località. "Questo è un posto fantastico per una stazione radio internazionale. I comuni di qui, come Øygarden (le Isole), Fjell (la Roccia), Sund (Canale) e Askoy (Ash=albero, Isola) che spesso vengono chiamati Region Vest, contano circa 50000 abitanti e formano con Austeyoll e le comunità del Sunnhordland nel Sud nonchè con le comunità di Meland e le altre del Nordhordland nel Nord una grande regione per l'innovazione, lo sviluppo e la crescita. L'intera contea di Hordaland ha una natura meravigliosa che varia da zone pianeggianti, ventose sul lungomare, a zone secche e di più alte montagne nell'entroterra. Bergen, la nostra grande vicina, ha 278000 abitanti. Sulla mappa potete trovare la città a circa 60 gradi N e 5 gradi E. Siamo collegati a Bergen tramite i grandi ponti Askøy e Sotra. Bergen è molto nota per musicisti e compositori come Ole Bull, Edvard Grieg e Harald Sæverud, il festival musicale primaverile Festpillene, ma anche per diverse attrazioni come la funivia di Fløibanen e la vecchia King Hall di Håkonshallen. I percorsi internazionali del traghetto e la rotta del famoso piroscalo costiero Hurtigruten iniziano da lì, e molte navi da crociera giungono a Bergen nei mesi estivi. A nord-ovest ci troviamo di fronte all'Oceano Atlantico del Nord e ad ovest il Mare del Nord altrettanto aperto e spesso aspro. All'orizzonte grandi petroliere si stanno recando ai terminal petroliferi Stura e Mongstad. Attraverso Hjeltefjorden e Korsfjorden ogni giorno passa un grosso traffico navale. Al largo della costa vi sono anche diversi allevamenti ittici. Øygarden ha 3 grandi impianti industriali, Kollness, Stura e CCBK/Naturgassparken. Più a sud presso Ågotnes vi è il Coast Center Base, CCB, con frequenti visite di trivellazioni petrolifere e navi di rifornimento. Questo molo è anche dotato di un bacino di carenaggio. Dall'altra parte del fiordo si trova il molo Semco Maritime di Hanøytangen. In questa zona vi è pure molta attività commerciale per petrolio e gas. Ågotnes ospitava anche il traliccio di antenna di 136 metri della rete a onde lunghe della Decca che il nostro progetto prevedeva di acquisire qualche anno fa perchè lo avevamo visto come una grande opportunità per le trasmissioni in AM (Purtroppo, abbiamo perso la battaglia con i burocrati!)".

A destra, il Traghetto "Bergen" mentre passa Byfjorden nel tragitto Bergen-Nøstet per Kleppestø. Una foto d'archivio del 1984. Svenn prosegue con la sua esposizione. "Presto eseguiremo un piccolo test di potenza su LKBT 630 kHz con 5 watt ERP e antenna caricata di 20 metri. Il servizio proporrà <The Ferry> (corrispondente al nostro Ferribotte o nave-traghetto che collega Messina con Villa S.Giovanni in Calabria, ndt). Una simile prova lo scorso anno sulle auto-radio è stata notevole coprendo la distanza di 20 Km. La modulazione è risultata essere migliore che sui 1611, speriamo quindi in un buon servizio su quella frequenza. Generalmente, la maggior parte dei rapporti indica una buona forza del segnale e diversi nostri collaboratori sottolineano di apprezzare molto il nostro formato! Su Radio Northern Star diffondiamo un formato varietà e standard contemporaneo per adulti con una sezione speciale per Gospel Music e Mini-

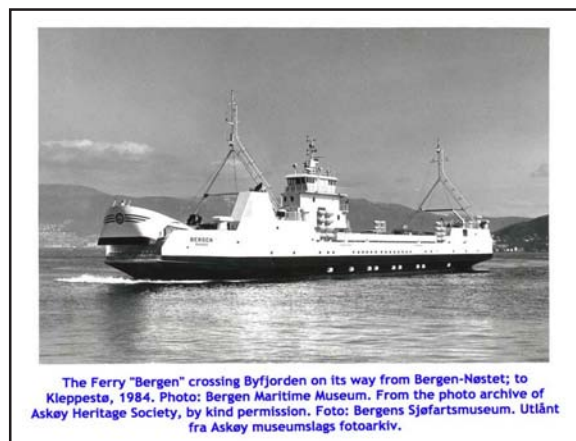
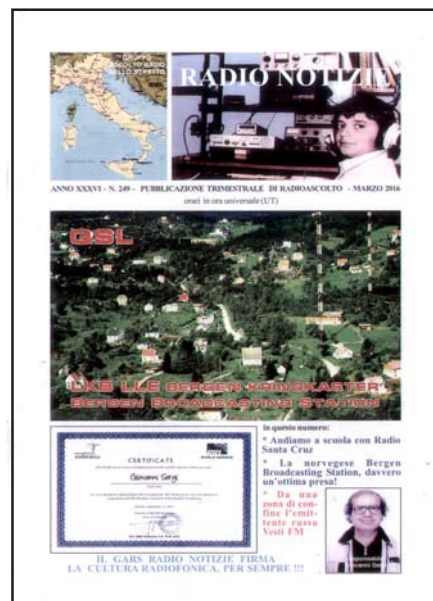



stries con un'ora al giorno più i fine settimana al mattino. L'emittente diffonde adesso in 7 lingue: inglese, spagnolo, portoghese, francese, olandese, tedesco e norvegese. Presto verrà aggiunto lo svedese. Siamo una stazione radio in AM con licenza concessa da MA e NKOM (Autorità per le comunicazioni in Norvegia, ndt.) diffondendo in parallelo alla locale web station. Di recente abbiamo ottenuto anche una licenza per un test combinato analogico/digitale per i 91,8 MHz della FM con 125 watts. Abbiamo già menzionato The Ferry che può essere trovata presso www.theferry.cc. Diffonde bella musica con alcune variazioni nei fine settimana. Trasmettiamo dal sito delle precedenti emittenti in AM di Bergen della NRK chiuse tra il 1966 e il 1978 che operavano con i call di LLE e LKB su 1115 (1 KW) e 890 kHz (10 KW) rispettivamente. Foreningen Bergen Kringkaster ha un contratto di locazione a lungo termine sul sito e gestisce un'emittente associata su 1314 kHz (1 KW) con nominativo LLE-2.

La frequenza di 1611 kHz è adesso una frequenza di trasmissione norvegese poichè in precedenza il canale era già utilizzato da LGQ/LGB per le

sue trasmissioni di LGF (1609.5/1611.5) da Bore e in seguito da Vigrestad (Norvegia). Come forse saprete, la 1611 kHz era usata anche dalla Radio Vaticana. Speriamo che le trasmissioni non autorizzate su questo canale cessino, anche se riconosciamo la capacità e il talento di molti di questi operatori ai quali auguriamo del bene. Siamo favorevoli alla <Banda X> utilizzata per trasmissione legale su piccola scala. Sulla frequenza di 5895 kHz siamo ascoltati in 23 paesi: Nuova Zelanda, Giappone, Russia, Ucraina, Repubblica Ceca, Svizzera, Austria, Italia, Grecia, Romania, Bulgaria, Egitto, Inghilterra, Irlanda, Spagna, Francia, Belgio, Paesi Bassi, Germania, Danimarca, Norvegia, Svezia e Finlandia. Abbiamo diffuso con un ex Marine Skant TRP-8250 HF da 250 Watt controllato in remoto da un trasmettitore da 70 Watts in AM collegato ad un'antenna a <V> invertita. Abbiamo pure diffuso con un trasmettitore convertito Yaesu FT-950 da 50 watts USB controllato in remoto capace di 100 watts su 5895 kHz, ma di solito operato con 50 watts collegato a un'altra antenna a <V> invertita. Il sistema trasmittente è progettato e costruito da LA7CFA Øystein Ask, nostro Ingegnere Capo, e lo streaming one è di Olav Hardang della Hardang Data. Radio Northern Star e The Ferry sono stazioni commerciali indipendenti che trasmettono su piattaforme disponibili in AM e sul web presso <http://www.northernstar.cc> <http://www.theferry.cc>, disponibili pure su Apple TV e Wifi, inoltre i nostri programmi si ascoltano con le app in diversi Android e iPhone/iPad.

Molto spesso, i voli in elicottero di CHC e Bristow passano da e per i giacimenti petroliferi del Mare del Nord. L'aeroporto di Bergen a Fresland ha molto traffico aereo e diverse rotte passano da e per destinazioni norvegesi, scandinave, europee e nord americane, effettuate da Norvegesi, SAS e molte altre. Un mucchio di voli internazionali si svolgono giornalmente da e per il Nordamerica. Da alcuni punti sopraelevati della nostra zona in giornate limpide siamo in grado di vedere i giacimenti petroliferi a circa 60 Km in mare aperto. A sud si possono vedere le montagne coperte di neve di Kvinnherad, nel nord di Gulen e nel sud Sogn. Verso est scorgiamo le luci notturne di Bergen, mentre di giorno possiamo vedere il ghiacciaio Folgefonna di Hardanger, la montagna più alta della zona di Bergen, la Gulfjellet, oltre ai monti più vicini con la Rogaland Radio (stazione radio costiera) con traliccio VHF a Rundemanen, nonché Ulriken con l'antenna Norkring DAB+ e televisiva che diffonde le reti nazionali della NRK, due stazioni radio nazionali commerciali, il nostro canale commerciale televisivo TV2 (con la sua sede centrale e gli studi di Media City Bergen). Anche lì vi sono i programmi regionali di NRK Hordaland (radio) e Vestlandsrevyen (TV). Molti canali radio locali utilizzano ancora la banda FM trasmettendo nella nostra zona, uno di loro è il servizio FM di Bergen Kringkaster". Fin qui Svern Martinsen co-fondatore di Radio Northern Star Media Services. Il sito web di Radio Northern Star è ben strutturato e diversificato, basti pensare che vi è la



possibilità di scaricare una relazione in PDF di ben 65 pagine con tantissime foto storiche su antenne e strutture tecniche, con dati dettagliati. La storia della Foreningen Bergen Kringkaster (FBK) è però breve: nel 2009 ha rilevato il sito dalla municipalità di Askoy, nel 2012 è pervenuta la licenza della NPT per le MW per cui ha iniziato a trasmettere, e l'anno dopo (2013) è stata la volta delle onde corte. Ufficialmente la data di fondazione della Northern Star Media Services AS è il 2 Luglio 2013. La FBK è situata vicino al villaggio di Erdal sull'isola Askoy a nord-ovest di Bergen, seconda città della Norvegia. Veniamo ora all'ascolto, parliamo dei 1611 kHz. Al momento attuale vengono indicate in modo saltuario e temporaneo queste emittenti: la greca Radio Anatolia da Kilkis, Gold 15-93 AM Hit Radio da Villa Estense-PD, Bergen Kring-

deteneva il precedente record di ascolto a distanza, 2230 Km dal trasmettitore di Grensedalen 59, Erdal, nella municipalità di Askoy, a Nord-Ovest di Bergen, la capitale della Norvegia occidentale. Adesso il primato spetta a Giovanni con i suoi 2581 Km di distanza. In aggiunta a quanto detto sin qui bisogna andare a leggere quanto scritto su Facebook il 18 Settembre 2018. “Giovanni ascolta dalla Sicilia la nostra stazione Radio Northern Star 1611 kHz - 186.2 metri! Sì, abbiamo appena ricevuto un rapporto che proviene dal profondo sud Italia. Il nostro amico di laggiù dice che ama sentire stazioni radio lontane su onde corte e medie per informazioni, musica e cultura... Sebbene la potenza del segnale ricevuto fosse scarsa, questo abile DXer è riuscito a sentirci come se fossimo su una frequenza chiara, libera. E il rapporto è assolutamente corretto! In effetti corrisponde al nostro registro di stazione. Il nostro amico italiano ha raccontato di aver sentito un programma di musica leggera con canzoni, annunciato come “Radio Northern Star” con un piccolo coro di voci maschili. L’allegata registrazione con file mp3 dimostra di aver ascoltato il cantante/autore Finn Kalvik cantare “Måken” (The Seagull) uno dei nostri “Jet Set” jingles con slogan promozionale del nostro annunciatore canadese Rolf unitamente a “Isn’t She Lovely” di Stevie Wonder. Quindi la cartolina QSL con le informazioni è in arrivo! Egli aggiunge: “Grazie per questo interessante per me nuovo bel programma offerto”. Ma non è tutto, in quanto è un nuovo record di ricezione di 2581 Km per Radio Northern Star! E grazie amico per l’ascolto di *Radio Stella del Nord!*” (in italiano nel testo, ndt).



LKR/LLE Bergen Broadcasting Station, restored mast element in September 2015 from original parts of T-antenna, southeastern mast.

Radio Northern Star (VFG Northern Lights - AM 1611 (24/7) AM 5895 (LLE-3, 1500-2210 UTC) FM 91,9 (analogica licenza e copertura digitale dei testi) - “Your Radio Heartland of Music” - “Adult Contemporary Standards” - Classica Melodica Pop e Rock per i due lati dell’Atlantico - Ministry Programming@Voice of the Free Gospel - 7 lingue. In onde medie tenere sotto controllo 558, 630, 675, 747, 1314, 1611 kHz. Non dimenticate l’ascolto del programma in internet <http://www.northernstar.cc/am.html> con 192 kbps. Prima di terminare c’è da aggiungere che l’inizio ufficiale per The Ferry è stato il 4 Maggio 2018 alle 12.00. www.theferry.cc - email: 2000@theferry.cc - Programmi in inglese, con bella musica, ascolto facile, grandi Bande, classica, ispirativa, Radio Ministries, 24 ore, sette giorni su 7. Programmi religiosi 17 ore alla settimana. Annuncio: “You’re listening to a test transmission from The Ferry, your Beautiful Music Connection, The Ferry.cc”. In onde medie con 10 watts in diverse lingue, verifica con email o lettera. RP (risposta pagata). Indirizzo postale: PO Box 100, N5331 RONG, Norway.

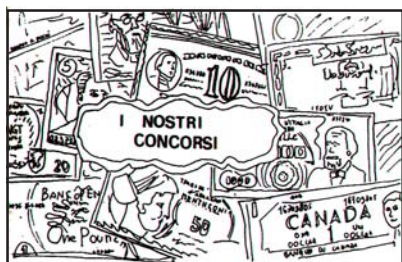

Da Radio Romania 90 a RadiRo 2018

Cari amici, RRI vi invita a partecipare ad un nuovo concorso a premi, “Da Radio Romania 90 a RadiRo 2018”. Il concorso è dedicato ai 90 anni di radiofonia romena, ma anche all’attuale edizione del Festival Internazionale delle Orchestre Radio, RadiRo, organizzato dall’emittente radio pubblica del nostro Paese. Il 1° novembre 1928 veniva mandato in onda il primo programma radiofonico in Romania. Sono passati 9 decenni, pieni di storia e di momenti speciali, che la radio pubblica festeggia accanto a voi tramite un nuovo concorso. Il mese di novembre 2018 è, però, ricco di eventi culturali, tra i quali il Festival Internazionale delle Orchestre Radio, giunto alla quarta edizione, che si svolge dal 18 al 25 novembre, e al quale è dedicato il concorso di RRI. L’emittente radio pubblica, la Società Romena di Radiodiffusione, è leader dell’industria di questo settore, con un indice di ascolto giornaliero di circa 4,5 milioni di ascoltatori e una quota di mercato cumulata del 30%. Include le emittenti Radio Romania Attualità, Radio Romania Internazionale, Radio Romania Culturale, Radio Romania Musicale, Antenna dei Villaggi, una rete di oltre 10 emittenti territoriali, l’emittente online Radio3net, Radio Chi_inu (in Moldova), ma anche la Redazione Teatro Nazionale Radiofonico, l’Agenzia stampa RADOR oppure i Cori e le Orchestre Radio. Radio Romania organizza ogni due anni, in alternanza con il celebre Festival Internazionale „George Enescu”, il proprio Festival Internazionale delle Orchestre Radio, RadiRo, giunto, nel 2018, alla quarta edizione. Come sempre, vi partecipano orchestre di spicco, solisti e direttori d’orchestra famosi. La principale novità dell’edizione 2018 è rappresentata dai concerti di jazz. Seguite i programmi di RRI, il sito www.rri.ro e le pagine di Facebook, Google+, LinkedIn, rispondete correttamente, per iscritto, ad alcune domande e potete vincere. Il concorso si concluderà il 30 novembre 2018, bollo postale attestante (30 novembre 2018 ore 24.00, ora romena, per l’ambiente online). I premi e le menzioni consisteranno in prodotti promozionali della cultura romena, della musica colta, ma anche dell’emittente radio pubblica. Il concorso è organizzato assieme all’Editrice „Casa Radio” e al Comune di Bucarest. Ecco ora le domande: - Quanti anni fa è stato mandato in onda il primo programma radiofonico in Romania? - Nominate tre emittenti che fanno parte della Società Romena di Radiodiffusione. - A quale edizione è arrivato il Festival Internazionale delle Orchestre Radio? - Chi organizza il Festival RadiRo? Scriveteci che cosa vi ha spinti a partecipare al concorso e soprattutto perché seguite i programmi di RRI on air oppure online. I nostri recapiti sono: Radio Romania Internazionale, Via Generale Berthelot n. 60-64, rione 1, Bucarest, PO Box 111, CAP 010165, fax 0040.21.319.05.62, e-mail: ital@rri.ro. Aspettiamo le vostre risposte entro e non oltre il 30 novembre 2018, bollo postale attestante (oppure entro il 30 novembre 2018 ore 24.00, ora romena, per l’ambiente online). Il regolamento del concorso è disponibile sul sito di RRI oppure su Facebook. In bocca al lupo!

zione, che si svolge dal 18 al 25 novembre, e al quale è dedicato il concorso di RRI. L’emittente radio pubblica, la Società Romena di Radiodiffusione, è leader dell’industria di questo settore, con un indice di ascolto giornaliero di circa 4,5 milioni di ascoltatori e una quota di mercato cumulata del 30%. Include le emittenti Radio Romania Attualità, Radio Romania Internazionale, Radio Romania Culturale, Radio Romania Musicale, Antenna dei Villaggi, una rete di oltre 10 emittenti territoriali, l’emittente online Radio3net, Radio Chi_inu (in Moldova), ma anche la Redazione Teatro Nazionale Radiofonico, l’Agenzia stampa RADOR oppure i Cori e le Orchestre Radio. Radio Romania organizza ogni due anni, in alternanza con il celebre Festival Internazionale „George Enescu”, il proprio Festival Internazionale delle Orchestre Radio, RadiRo, giunto, nel 2018, alla quarta edizione. Come sempre, vi partecipano orchestre di spicco, solisti e direttori d’orchestra famosi. La principale novità dell’edizione 2018 è rappresentata dai concerti di jazz. Seguite i programmi di RRI, il sito www.rri.ro e le pagine di Facebook, Google+, LinkedIn, rispondete correttamente, per iscritto, ad alcune domande e potete vincere. Il concorso si concluderà il 30 novembre 2018, bollo postale attestante (30 novembre 2018 ore 24.00, ora romena, per l’ambiente online). I premi e le menzioni consisteranno in prodotti promozionali della cultura romena, della musica colta, ma anche dell’emittente radio pubblica. Il concorso è organizzato assieme all’Editrice „Casa Radio” e al Comune di Bucarest. Ecco ora le domande: - Quanti anni fa è stato mandato in onda il primo programma radiofonico in Romania? - Nominate tre emittenti che fanno parte della Società Romena di Radiodiffusione. - A quale edizione è arrivato il Festival Internazionale delle Orchestre Radio? - Chi organizza il Festival RadiRo? Scriveteci che cosa vi ha spinti a partecipare al concorso e soprattutto perché seguite i programmi di RRI on air oppure online. I nostri recapiti sono: Radio Romania Internazionale, Via Generale Berthelot n. 60-64, rione 1, Bucarest, PO Box 111, CAP 010165, fax 0040.21.319.05.62, e-mail: ital@rri.ro. Aspettiamo le vostre risposte entro e non oltre il 30 novembre 2018, bollo postale attestante (oppure entro il 30 novembre 2018 ore 24.00, ora romena, per l’ambiente online). Il regolamento del concorso è disponibile sul sito di RRI oppure su Facebook. In bocca al lupo!

RADIO NOTIZIE La rivista di radioascolto unica nel suo genere.
I migliori articoli, le informazioni più complete!

EUROPEAN DX COUNCIL 2018

La conferenza EDXC a Bratislava e a Vienna

Quest'anno a Bratislava dal 31 Agosto al 3 Settembre una trentina di partecipanti a questa iniziativa annuale si sono riuniti all'Hotel West Cesta su una collina non distante dalla Torre Hamzik. Venerdì 31 Agosto, essi si sono incontrati presso la sede di Radio Slovacchia, ed hanno fatto un giro della Piramide che a Bratislava è un edificio simbolo. La conferenza è iniziata nel primo pomeriggio con una presentazione di Jarmo Salmi su piccole antenne in un ambiente urbano. A seguire l'indiano CK Raman ha parlato dell'ascolto nel suo Paese, poi verso le 17.00 il gruppo è andato per la pausa caffè alla torre televisiva Kamzik di fronte all'Hotel, nel bar che si trova in cima alla torre. Da lì si offriva uno splendido panorama sia su Bratislava che parzialmente anche sull'Austria. Pioveva quando Sabato il gruppo andava a visitare Bratislava, per poi passare in Ungheria, precisamente a Mosonmagyaróvár per pranzare e per vedere l'antenna a onde medie di Danko Radio su 1116 kHz. Successivamente si tornava in albergo per altri commenti. Harald Süß informava sulla situazione della radio in Austria, seguiva quindi un buon discorso di Jukka Kotovita sulla ricezione estiva della FM in Finlandia. Jeff White e la moglie Thais rendevano noti i progetti di WRMI e si procedeva con una piccola lotteria e con alcuni regali di Radio Miami International. In serata il banchetto tradizionale in un clima festoso al ristorante Shoppa dell'Albergo. La Domenica mattina proiezione su KNLS, mentre Kari Kivekäs presentava i piani dell'EDXC facendo delle proposte per l'appuntamento del 2019. Nelle prime ore pomeridiane si partiva per Vienna per una veloce visita ostacolata dalla pioggia. Al mattino di Lunedì con Harald Süß dell'Austrian DX Board (ADXB) si visitava la Radio Nazionale Austriaca con ORF e la FM4 per i giovani, chiudendo la Conferenza. Una estesa informazione su questo argomento si può trovare alle pagg. 10-13 di *Communication* di Novembre 2018, organo del BDXC a cura di Alan Pennington dal titolo "A tale of Two Cities: EDXC conference in Bratislava and Vienna".

L'European DX Council venne fondato nel 1967 per migliorare la cooperazione fra i diversi Clubs di radioascolto in Europa. L'incontro inaugurale fra i rappresentanti di Danimarca, Finlandia, Germania, Olanda, Norvegia e Svezia venne fatto il 3-4 Giugno 1967 per discutere gli aspetti iniziali. Tra di loro vi erano noti DXers. Il 4 Giugno nella casa di Anker Petersen a Skovlunde vicino Copenhagen venne istituito l'EDXC con un consiglio e vari comitati. Ogni Club aderente avrebbe dovuto versare una certa somma, in cambio si sarebbe ricevuto assistenza e pubblicità. Nell'Aprile 2005 lo statuto venne emendato per permettere anche ai singoli di divenire soci con diritto di voto. Ogni anno ci sarebbe stata una riunione presso una località sede dei Club aderenti, in Italia nel 1990 e 1996. (Si ringrazia **Dario Gabrielli** per le informazioni e i dati ricevuti)



IL WORLD RADIO & TV HANDBOOK 2019

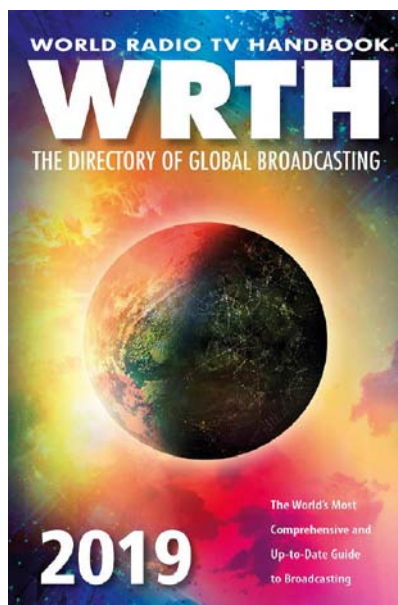

La 73^a edizione di questo manuale radio televisivo con 672 pagine riporta tutte le emittenti locali e internazionali con i relativi indirizzi. Gli articoli riguardano: HF Curtain Arrays; Broadcasting for Peace in the Lake Chad region; TWR Bonaire's new MW transmitter; V7AB Radio Marshall Island oltre al regolare aggiornamento del Digitale. Vi sono anche le stazioni televisive elencate per Paese, mappe a colori con i siti dei trasmettitori a O.C., la rassegna dei più recenti ricevitori e accessori che includono l'Excalibur Sigma della Winradio, l'RD51 Pocket della Reuter, l'AIRspy HF+ e l'IC-R30 della Icom. Il costo è di £ 35, ma i singoli DX Club che offrono questo servizio prenotazione possono richiedere una minore somma. Ad esempio, il British DX Club lo offre per £ 33 in Europa (via PayPal o 40 euro in contanti). Pagamenti via PayPal a bdxc@bdxc.org.uk - Per il bonifico scrivere per informazioni (andrew@bdxc.org.uk). Le richieste a: British DX Club, 19 Park Road, Shoreham-by-Sea, BN43 6PF, UK per ordini entro il 28 Novembre, per il periodo successivo chiedere informazioni.

Il WRTH ha perso parte della sua utilità perchè ormai indirizzi, frequenze e orari di diverse emittenti si trovano aggiornati in internet e sulle pubblicazioni specializzate come la nostra, ma può accadere che per la piccola emittente regionale o locale mai ascoltata prima occorra un indirizzo email valido senza che la lettera torni indietro, o un indirizzo postale fin qui introvabile, e allora questo libro può rappresentare la soluzione ideale. Insomma, si lascia al singolo la scelta se richiedere oppure no quella che una volta era intesa come la "Bibbia del radioascolto".

La radio via satellite



Con Tivùsat si può passare da modalità TV a Radio e viceversa, basta premere un pulsante sul telecomando. Così ci vengono incontro tantissime emittenti che trasmettono in FM o in onde medie da ascoltare tramite le casse audio del televisore. Perchè non ascoltarne qualcuna e tentare l'invio di un rapporto d'ascolto? Lo stiamo facendo con Radio Oujda 594 kHz dal Marocco che in Tivùsat prende il

numero 1133. Nel periodo in esame alcuni programmi regionali marocchini sono in parallelo, ma altri hanno un loro programma diverso come questa Radio Oujda. Ascolto del 2 Novembre 2018 alle 11.39 con un giudizio con il codice SINPO di tutti 5 come per una emittente in FM via E-Sporadico. In quel momento mandavano in onda un programma parlato in arabo. Anche con il sistema satellitare potrebbe essere utile inviare una registrazione mp3 o la dettagliata descrizione di quanto ascoltato, non tanto per la facilità dell'ascolto quanto per l'interesse verso l'ascolto stesso, verso questa emittente con il tentativo di capire qualcosa del parlato, scrivendo una bella lettera in francese. L'indirizzo potrebbe essere questo: Radio Regionale de Oujda, av. Omar Errifi, Oujda, Maroc.



LETTERE AL GARS RADIO NOTIZIE

(domande e curiosità varie a cura di Giovanni Sergi)

Benvenuti cari amici lettori all'appuntamento con questa rubrica postale. Spero di trovarvi bene in salute, soddisfatti della vostra attività di ascolto con tante lettere e cartoline QSL ricevute.

Inizio con la lettera dell'amico algerino Omar Lassas in cui leggiamo: "Cher Sergi Giovanni, Je t'envoie ce mots dans le grand espoir que ma lettre vous trouvera en bonne santé et en bonne humeur, je souhaite de faire votre connaissance et de devenir des amis après avoir obtenu ton adresse postalà travers la radio La Voix de l'Indonésie la redaction française le 23 Septembre dans le programme <Le Courrier des Auditeurs>. Et maintenant je vais me présenter, moi c'est Omar Lassas de Mascara en Algérie, j'ai beaucoup d'intérêts et de loisir le plus important d'entre eux, l'écoute auz stations de radio a travers le monde et de correspondre avec des amis partout dans le monde et la philatélie. Et dans l'attente de votre reponse veuillez accepter ma plus haute consideration et mes respects". In effetti avevo inviato un rapporto d'ascolto per il programma francese delle 20.00 su 3325 kHz alla radio indonesiana. Evidentemente lo hanno commentato e fornito il mio indirizzo. A Omar insieme alla risposta ho mandato il comunicato per ricevere i due DVD. Questa iniziativa collaterale al Radio Notizie ha già fatto registrare alcune richieste provenienti da Germania, Belgio, Messico. Non lasciatevi sfuggire questa opportunità per rivedere le più belle QSL di tutto il mondo dagli anni '70 ad oggi, scoprire o riscoprire le vicende della rivista che state leggendo, seguire alcune interviste a emittenti visitate. Un bel regalo che potete farvi se amate la radio.

Radio Maria France continua a trasmettere dopo di aver lasciato i 1467 kHz, la si può ascoltare su internet e negli smartphones con apposita applicazione. Indirizzo: Radio Maria France, 230 rue Marc Delage, 83130 La Garde; posta elettronica: accueil@radiomaria.fr Invia regolarmente un suo bollettino. Se lo si richiede conferma l'ascolto anche per internet, un modo per rimanere in contatto.

Giovanni Serra da Roma (benvenuto!) ha inviato la sua storia nel radioascolto facendo sapere di aver iniziato come CB nel 1981 utilizzando ricevitori come il MARC NR82-F1, il Bearcat DX 1000, il JRC NDR 525 e il Sony ICF 2001D, questi due ultimi funzionanti. Come antenna mantiene l'Alpha Delta DX-SWL Sloper-S e il filtro audio NIR 12. Si è iscritto quindi ad alcuni Club e iniziative editoriali anche stranieri visitando Canada e USA per conoscere DXer locali e i loro meetings. Cambiando casa e per motivi familiari ha sospeso l'attività radio dal 2000, ricominciando dal Dicembre 2017 e riallacciando i legami con riviste nordamericane. Dice di internet: "Oggi, Internet e' di grande aiuto nel radioascolto, soprattutto per identificare le stazioni radio (non più come i tempi andati, quando si passavano ore e ore di ascolto alla Radio, per cercare un qualche ID, fra splats, fischi, botti e crepitii delle statiche. Hi)". L'amico romano ha inviato pure alcuni suggerimenti per migliorare il contenuto di Radio Notizie. "Vedo anche troppe foto e troppi lunghi articoli da leggere, saltando a destra e sinistra delle foto... stanca troppo la vista. Uno, due o piu' articoli vanno bene in fondo al bollettino, bene incolonnati (una o due colonne x pagina vanno bene), con qualche foto che non disturba la lettura. Poi non e' molto visibile quello che e' NECESSARIO per il radioascolto delle Radio sulle Onde Corte: i loggings, gli articoli delle Radio schedules, QSL ricevute ecc., sono troppo nascosti dentro e in fondo al bollettino (si fa fatica a trovarli)". Grazie per quanto scritto e per i suggerimenti che man mano cercherò di applicare e a presto caro Gianni.

Desidero ringraziare coloro che hanno inviato messaggi facendo sapere che apprezzano Radio Notizie n. 259, oltre a quei responsabili di pubblicazioni o emittenti che hanno reso noto il comunicato sull'iniziativa dei due DVD. Un ringraziamento particolare vada a Dario Gabrielli che efficacemente collabora alla redazione di Radio Notizie. Egli fra l'altro mi ha fatto pervenire alcune copie di pubblicazioni straniere sul radioascolto tra cui *Communication* Novembre 2018 del BDXC di cui è responsabile per QSL Report. Grazie e un caro saluto a Giovanna Germanetto, Giuseppe Corba, Francesco Di Bono, Maria Grazia Piras, RAE Argentina nella persona di Caritina Cosulich e Marcelo Ayala, Gioacchino Stallone, al tedesco Jorg Hoffmann che ha ricevuto e gradito i 2 DVD. A tutti Buon Natale e un felice Anno Nuovo 2019!



Qui... Gioacchino Stallone!

Le notizie di un globetrotter

Cari amici, *radioinform* di Budapest trasmette ogni settimana il mio programma DX "in contatto con il mondo", lo potete ascoltare su www.radioinform.com. Questo programma desidera ricevere i vostri rapporti d'ascolto, che saranno confermati con una bellissima QSL e diverso materiale. Chi ci scrive per la prima volta riceve un regalo, ascoltate in tanti e scrivete a Gioacchino Stallone, via Giovanni Falcone 11, lotto 27, 91025 Marsala TP Italia. Il programma rilascia anche un diploma di ascoltatore. Cari amici quest'anno l'Associazione Gruppo d'Ascolto Radio Televisivo della Sicilia - Radio Londra, compie 25 anni, per l'occasione saranno stampate delle cartoline QSL in diversi colori. Le potete chiedere gratis al mio indirizzo. Cari amici ricordo che chi vuole far parte della mia Associazione non si paga niente e si riceve un diploma di socio, mandatemi la vostra email o il vostro indirizzo se volete aderire al mio club. Il Club pubblica 3 riviste che sono "radiobollettino", "radiolondra" e "radioQSL", inoltre gestisce Radio Londra che potete ascoltare su www.radiolondra.me e in onde medie sulla frequenza di 1500 khz banda dei 200 metri dove opera con un trasmettitore da mezzo watt ed una antenna long-wire trasmittente di 12 metri, posta fuori la sede di Radio Londra. Direttore della radio e' l'attrice Claudia Koll dell'associazione di beneficenza chiamata "Le opere del Padre", per informazioni andare in internet su www.leoperedelpadre.it. Cari amici il mio indirizzo e' quello indicato sopra. Ciao a tutti e buon ascolto.

"Incontro a Malta con l'amico DXer Adrian Micallef". A Malta ho avuto l'onore di incontrare il nostro amico Adrian Micallef, egli abita nella citta' di Marsa ed e' una bravissima persona, lavora come bidello in una scuola, sa parlare inglese, maltese ed italiano, e' ascoltatore di stazioni estere da quanto era bambino, ogni tanto collabora a qualche trasmissione di Radio Malta. Con lui ho parlato della nostra rivista Radio Notizie, che gli piace tanto. Adrian colleziona musicassette, videocassette, radio ricevitori, dischi, eccetera, ha 40 anni. Egli vorrebbe fare un programma radiofonico in lingua italiana presso Radio Malta, speriamo che Dio lo accontenti per questa sua bellissima iniziativa. Io l'ho invitato a cena in un ristorante della citta' di Sliema, ci siamo fatti anche una foto insieme, abbiamo parlato per circa 3 ore. Mi ha detto che a Malta vi sono 60 stazioni radio. Gli ho portato diverse cose tra i quali una bandiera d'Italia grande e due bellissimi radio ricevitori in FM, la sua collezione di radio supera le 200. Io l'ho conosciuto quanto scriveva a radio la Voce della Russia e sono in corrispondenza con lui, ogni anno mi manda un biglietto bellissimo con gli auguri di Natale. E' stato diverse volte in Italia dove ha amici e un parente. E' stato anche a Marsala la mia citta'. Spero tanto di incontrarlo altre volte a Malta.

"Visita a Radio Malta". Il giorno 30 ottobre 2018 mi sono recato a Malta. Qui ho visitato gli studi di Radio Malta uno, Radio Malta due e di un'altra stazione radio. Nello stesso edificio hanno sede anche le televisioni di stato, io ho visitato uno studio televisivo, nel palazzo della Radio TV maltese si trova un piccolo museo, ed ho visto due grandi telecamere, due televisori ed un giradischi, ovviamente materiale d'epoca. Radio Malta e' una radio di Stato, ad accompagnarmi nella visita e' stato il giornalista Mario che mi ha anche confermato un rapporto d'ascolto sui 999 khz in onde medie. Essa si trova in un grande palazzo vicino La Valletta. Sono veramente gentilissimi, gli ho portato in regalo diverse cose tra le quali una grande bandiera d'Italia. Malta ha un territorio di 316 Kq. ed una popolazione di 400.000 abitanti, gli italiani sono 70.000. E' distante da Catania 80 Km, i 999 kHz hanno una potenza erp di 6 KW ed una potenza pep di 24 KW. Le potenze in FM sono di 8 KW. Radio Malta e' ricevibile in tutto il mondo mediante internet, invito tutti ad andarla a visitare, pero' prima dovete scriverle.



Foto di archivio: a sinistra, Anna De Vita madre di Gioacchino, recentemente scomparsa. A destra: Claudia Koll e Gioacchino Stallone

**SE AMI LA RADIO DIFFONDI RADIO NOTIZIE,
LA RIVISTA CONDIVISA!**

Qui le foto con Adrian Micallef (Giacchino e Adrian), Giacchino negli studi di Radio Malta con Mario che ha firmato la QSL, il rapporto/QSL, foto fatte nella città di Sliema comune di Malta.



RAPPORTO DI RICEZIONE.
 INDIRIZZO ASCOLTATORE:
 GIACCHINO STALLONE
 VIA GARDIA FALCONE 10/11/12/13/14/15
 00187 ROMA (RM)
 ITALIA
 ASCOLTATORE GIACCHINO STALLONE,
 A MALTA
 DATA: VENERDI' 24 AGOSTO 2018.
 ORA ITALIANA 21.27.
 SIMB: 7777.
 RICEZIONE NON BUONA.
 PROGRAMMA: MUSICALE.
 FREQUENZA: 999 KHZ AM - MW.
 LINGUA ITALIANO.
 RICEVITORE JONY ICF SW-35.
 ANTENNA: TELESCOPICA.
 G. Chio Grekko.

COPIE PER LA
 RICEZIONE
 QSL S. VITTORIO
 MALTA
 20/10/2018



Radio Malta PBS
 tuttora trasmette
 su 999 kHz con 5
 KW sufficienti a
 raggiungere Mes-
 sina di giorno,
 sebbene con se-
 gnale molto bas-
 so.

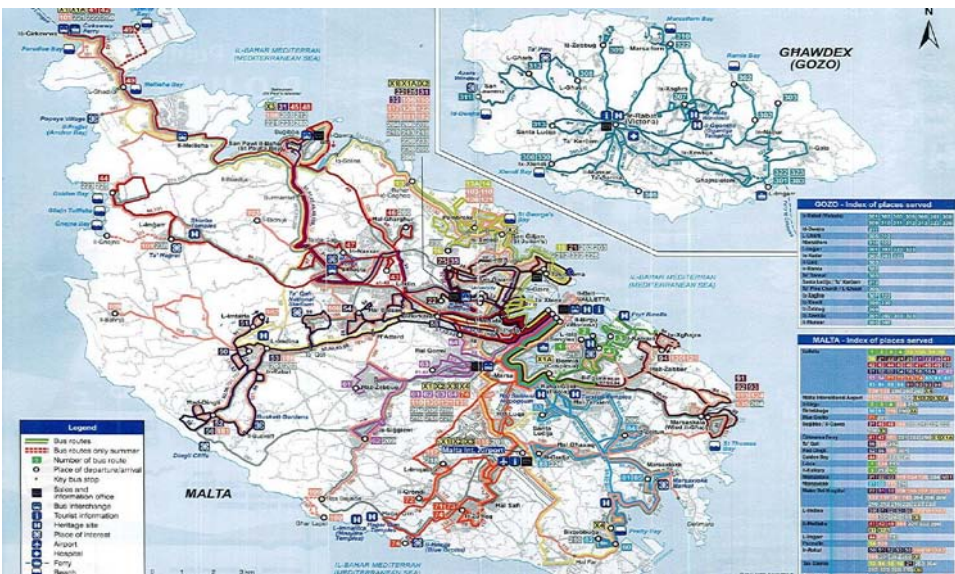
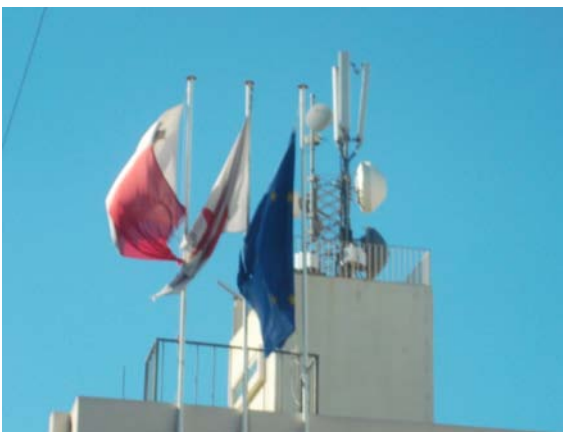

Indirizzo: 75, St. Luke's
 Road, Gwardamangia
 MSD 09 - Malta



Trasmissioni in Lingua Italiana

Periodo Invernale dal 28 Ottobre 2018 al 30 Marzo 2019

ORARIO UTC	EMITTENTE	FREQUENZE
00.00 – 24.00	RADIO KOPER CAPODISTRIA	1170 kHz – 97.70 – 103.10 – 103.60 mHz
00.00 – 24.00	RADIO SVIZZERA ITALIANA	88.10 – 88.80 mHz (Rete 1)
00.00 – 24.00	RADIO SVIZZERA ITALIANA	91.50 – 98.80 mHz (Rete 2)
00.00 – 24.00	RADIO SVIZZERA ITALIANA	104.50 – 106.00 mHz (Rete 3)
01.30 – 02.00	RADIO TIRANA	Via Streaming
02.00 – 02.30	WRMI- RADIO MIAMI INT:L	9955
02.00 – 03.00	IBC RADIO	1584 (Solo Giovedì)
04.00 – 22.00	RAI Radio Due	FM
04.00 – 22.00	RAI Radio Tre	FM
05.00 – 23.00	RAI Radio Uno	657 – 900 – 936 - 999 – 1062 – 1107 – 1116 – 1431 1449 – 1575
05.30 – 06.00	RADIO TIRANA	Via Streaming
06.00 – 07.00	RADIO CINA INTERNAZIONALE	15620
06.20 – 07.00	RADIO VATICANA	FM 103.80:105.00; 11935 (Messa in Latino Dom. e Festivi)
06.30 – 07.00	RADIO VATICANA	FM 103.80;105.00 (Messa in Latino giorni feriali)
07.00 – 07.08	RADIO VATICANA	11935 (Radio Giornale giorni feriali)
09.00 – 09.30	ANTENNA SAAR - ARD	1179 (Solo Domenica)
09.30 – 09.35	HRT - RADIO FIUME	95. 10 – 102.70 – 104.70 mHz (Esclusa la Domenica)
10.00 – 10.05	HRT - RADIO POLA	93.90 – 96.40 – 100.00 – 101.30 – 96.30 – 93.80 – 103.80- 94.20 (Da Lun a Ven)
10.00 – 11.00	AWR EUROPE	9610 (Solo Domenica)
10.30 – 11.00	RADIO TIRANA	Via Streaming
11.00 – 12.00	RADIO FRECUENCIA MORA	Sabato
11.30 – 11.35	HRT – RADIO FIUME	95.10 – 102.70 – 104.70 (Esclusa la Domenica)
11.30 – 12.00	RAI - MEDITERRADIO	Frequenze RAI 1 Sicilia e Sardegna (Solo Venerdì')
13.00 – 13.03	HRT – RADIO POLA	93.90 – 96.40 – 100.00 – 101.30 – 96.30 – 93.80 – 103.80- 94.20 (Da Lun. a Sab)
13.30 – 14.00	RADIO TIRANA	Via Streaming
13..30 – 14.00	RADIO TUNISI	963
13.30 – 13.35	HRT - RADIO FIUME	95.10 – 102.70 – 104.70 (Esclusa la Domenica)
14.00 – 15.00	IBC Via CHANNEL 292	6070 7440 (Sabato)
14.30 - 15.00	ANTENNA SAAR - ARD	1179 (Solo Domenica)
15.00 – 15.10	HRT - RADIO FIUME	95.10 – 102.70 – 104.70 (Esclusa la Domenica)
15.00 – 15.26	RADIO ROMANIA INTERNAZIONALE	5955
15.00 – 15.30	VOICE OF TURKEY	6185
15.30 – 15.55	HRT - RADIO POLA	93.90 – 96.40 – 100.00 – 101.30 – 96.30 – 93.80 – 103.80- 94.20 (Prg Culturale)
16.00 – 16.15	HRT – RADIO POLA	93.90 – 96.40 – 100.00 – 101.30 – 96.30 – 93.80 – 103.80- 94.20 (Prg Religioso Dom)

17.00 – 17.26	RADIO ROMANIA INTERNAZIONALE	5955
17.00 – 17.30	COSMO WDR – RADIO COLONIA	DAB + Streaming (Da Lun. A Ven.)
18.00 – 18.30	RADIO TIRANA	Via Streaming
18.00 – 19.00	RADIO CINA INTERNAZIONALE	7340;7435
18.00 – 19.00	RADIO CAIRO	9540
19.00 – 19.26	RADIO ROMANIA INTERNAZIONALE	5955 DRM
19.30 – 19.50	VOICE OF IRAN	6135 - 7305
19.40 – 20.00	RADIO VATICANA	6010;7365; 7235 (Santo Rosario) Domenica e Festivi.
20.00 – 20.30	RADIO TIRANA	Via Streaming
20.00 – 21.00	IBC	5900 (Mercoledì) sospesa a tempo indeterminato
20.00 – 20.30	COSMO WDR – RADIO COLONIA	FM 95.60;96.30;98.90;103.30
20.30 – 21.30	RADIO CINA INTERNAZIONALE	7265;7345
21.00 – 22.00	IBC Radio (Bulgaria)	5900 (Mercoledì') sospesa a tempo indeterminato
22.00 – 23.00	RADIO ARGENTINA AL MUNDO	7780 kHz Via WRMI da Lunedì a Venerdì
22.00 – 04.00	RAI RADIO UNO	900 – 1107 FM
22.00 – 22.30	RADIO TIRANA	Via Streaming

INDIRIZZI DELLE EMITTENTI IN LINGUA ITALIANA:

ANTENNA SAAR- ARD – Funkhaus Halberg – 66100 Saarbrücken - GERMANIA www.sr.de e-mail: jhans@sr.de;
 AWR EUROPE – Via del Pergolino 1/4 – 50139 Firenze – ITALIA e-mail firenze@radiovoicedellasperanza.it
 COSMO WDR – RADIO COLONIA – Appelhof Platz, 1 – 50667 KOLN - GERMANIA Streaming:
<http://www1.wdr.de/radio/cosmo/programm/sendungen/radio-colonia/livestream-radio-colonia-100.html> e-mail:
 tommaso.pedicini@wdr.de,cristiano.cruciani@wdr.de
 IBC www.ibcradio.webs.com eMail ibc@europe.com
 MEDITERRADIO - RAI SICILIA Viale Strasburgo, 19, 90146 Palermo – ITALIA eMail:salvatore.cusimano@rai.it
 MEDITERRADIO – RADIO CORSE FRECUENZA MORA Pierre Louis Alessandri 1, Place du Donjon – B.p. 130 20292 BASTIA CEDEX
 (Corse)RADIO ARGENTINA AL MUNDO – Casilla de Correo 555 – 1000 Buenos Aires ARGENTINA <http://www.radionacional.com.ar/rae-argentina-al-mundo/> e-mail slaen@ciudad.com.ar raeitaliano@gmail.comRADIO CAIRO – Programma Italiano d' Oltremare Stanza 654 P.O. Box 566 – Il Cairo 11511 – EGITTO <https://www.maspero.eg/wps/portal/home/radio/stations/directed-broadcasting/programs/details/0b0e2fbc-6b53-4f0f-940a-d0b5f6ebd091/> e-mail programma.italiano@yahoo.it

RADIO CAPODISTRIA – O. F. 15 – 6000 Koper-Capodistria – SLOVENIA <https://capodistria.rtvsl.si/> e-mail antonio.rocco@rtvslo.si

RADIO CINA INTERNAZIONALE – P. O. Box 4216 – CRI 37 – 100040 Beijing – CINA POPOLARE www.italian.cri.cn e-mail criitaliano@yahoo.com.cn criita@vip.sina.com

RADIO FIUME – Korzo 24 – 51000 Rijeka-Fiume – CROAZIA <http://radio.hrt.hr/radio-rijeka/raspored/?fch=10> e-mail andrea.marsanich@hrt.hr

RADIO POLA – Dalmatinova 4 – 52100 Pula/Pola – CROAZIA www.hrt.hr/stramf/pula e-mail valmer.cusma@hrt.hr radiopula@hrt.hr

RADIO ROMANIA INTERNAZIONALE – General Berthelot 60 – 62 Bucaresti – ROMANIA e-mail ital@rri.ro

RADIO SVIZZERA ITALIANA – 6903 Lugano – SVIZZERA www.rsi.ch e-mail visiteradio@rsi.ch

RADIO TIRANA – Rruga Ismail Qemali 11 – Tirana – ALBANIA Streaming: <http://rti.rtsh.al> e-mail laurakule1italiano@yahoo.it
italiano@rtsh.al

RADIO TUNIS INTERNATIONAL – 71 av. de la Libertè – Tunis 1002 – TUNISIA www.rtc.tn e-mail: contact.rtc@radiotunisienne.tn;
 adelgazzah.traduc@yahoo.fr Streaming: <http://www.rtc.tn/streamplayer/>

RADIO VATICANA – Piazza Pia, 3 00120 CITTA' DEL VATICANO www.radiovaticana.va; www.vaticannews.va e-mail; qsl.request@spc.va;
 sergio.salvatori@spc.va

RAI – Casella Postale 320 – 00100 Roma – ITALIA e-mail railway@rai.it

VOCE DI TURCHIA – P.O. Box 333 – Yenisehir – Ankara 06443 – TURCHIA e-mail italian@trt.net.tr

VOICE OF ISLAMIC REPUBLIC OF IRAN – P.O. Box 19395-6767 – Tehran – IRAN www.parstoday.com/it e-mail radioitaliairib@gmail.com

WRMI – 175 Fontainebleau Blvd. Suite 1N4 – Miami FL 33172 – U.S.A. e-mail info@wrmi.net

Nota: IBC domenica alle 11.00-12.00 UTC su 7440 kHz



Rubrica QSL

Editore: **Dario Gabrielli** Viale della Resistenza 33b, 30031 Dolo (Ve)
Email: rubrica.qsl@outlook.com



Iran: Voice of Iran 7360 /17540 kHz. Redazione Spagnola. 3 Qsls ricevute in 228 giorni per 3 rapporti di ascolto inviati a: vozdeiran@irib.ir (DG)

Pirate: R. Atlantic 2000 (via Channel 292) 6070 kHz. e-QSL ricevuta in 10 giorni per un rapporto di ascolto spedito in formato MP3 a: atlantic2000international@gmail.com (FP)

From the Isle of Music (via Channel 292) 6070 kHz. E- QSL ricevuta in 1 giorno + 2 adesivi ricevuti in 10 giorni per un rapporto di ascolto spedito in formato MP3 a: tilfordproductions@gmail.com (FP)

Jake FM (Via Channel 292) 6070 kHz. E-QSL ricevuta in 2 giorni per un rapporto di ascolto spedito in formato MP3 a: radio@jake-fm.de (DG)

Radio Emmeloord 6095 kHz. E-QSL senza dati ricevuta in 32 giorni per un rapporto di ascolto spedito in MP3 a: info@radioemmeloord.nl (DG)

Radio Mi Amigo International 6085 Khz. immagine senza dati allegata ad Email di Lion Keezer, in 4 giorni per un rapporto di ascolto spedito in formato MP3 a: studio@radiomiamigo.international (FP)

Radio Waves International (via Channel 292) 6070 kHz. Ricevuto plico postale con QSL, lettera, programmazione e adesivo per un rapporto di ascolto spedito in formato MP3 a: rwaves@free.fr (FP)

Taiwan: Radio Taiwan International 11900 kHz. Redazione Tedesca. 2 QSL ricevute in 68 giorni per un rapporto di ascolto spedito in formato MP3 a: rti@rti-org.tw (DG)

Vaticano: Radio Vaticana 11935 kHz. Redazione Italiana. E- QSL ricevuta in 5 giorni per un rapporto di ascolto spedito in MP3 a: sergio.salvatori@spc.va qsl.request@spc.va (DG)

Fabrica del Arte, Havana, Cuba, January 2018

We are pleased to verify your report of reception of From the Isle of Music on Channel 292.

STATION/FREQUENCY: CHANNEL 292, 6070 KHZ
 LOCATION OF TRANSMITTER: ROHRBACH, GERMANY
 DATE/TIME OF BROADCAST: 4 AUGUST 2018, 1200-1300 UTC
 NAME OF LISTENER: FRANCESCO PAROLI
 LOCATION: BUGLIO IN MONTE, ITALY
 RADIO USED: TECSUN PL-880 w/longwire
 SINPO: 33333-44444
 FRANCESCO, THANK YOU FOR LISTENING!

SW 1983-2018
RADIO WAVES INT

QSL N° 18.068

Radio Waves International

Dear Francesco Paroli
 From : Buglio in Monte (SO)
 In: Italy
 we are very glad to confirm your report
 With this QSL card.

Receiver : Tecsun PL-880
 Antenna : Long wire 18 m

Thanks for your support.
 Peter HILLS & Philippe

Channel 292

73's

Our SK 10's TX about 25 watts & Inverted V Dipole around 6240khz/48mb

Via Relay on 6070khz 48 mb

Date	Channel	Time (Utc)	SIO/SINPO	Details of program
August 4 th 2018	6070	06.10 To 7.00	44444	Quand la mer monte Maurice dadier, Id in Italian, »Mercy » Madame Monsieur Susan Lilly « Musical Journey » + Audio recording

UN GRAZIE AI COLLABORATORI DI QUESTO MESE:

DG = Dario GABRIELLI (Dolo Ve)

FP = Francesco PAROLI (Buglio al Monte So)

E' con molto piacere che dopo parecchi anni questa pagina è piena di collaborazioni e spero che nel futuro possa continuare in questo modo . Vorrei scusarmi con Francesco per non avere pubblicato la sua collaborazione nel numero di Settembre ma le sue mail sono andate sulla cartella sbagliata e mi sono accorto in ritardo della loro presenza.

PER PARTECIPARE A QUESTA RUBRICA SI PREGA DI INVIARE I PROPRI CONTRIBUTI ASSIEME ALLE FOTOCOPIE DELLE QSL RICEVUTE OPPURE SCANNERIZZATE IN FORMATO JPG A QUESTA SEZIONE ENTRO IL 20 DI FEBBRAIO 2019.

Bringing back the Golden Era of Offshore AM Free Radio

QSL
 SHORTWAVE - AM - FM - ONLINE
 RADIO

Mi AMiGO
 INTERNATIONAL



Rubrica degli Ascolti

Editore: Dario GABRIELLI

Viale della Resistenza, 33 B

30031 Dolo (Ve)

Email: rubrica.ascolti@outlook.com



Freq.	UTC	ITU	Stazione, dettagli del programma, lingua	SINPO	Data	Coll
549	16.00	IRL	Spirit Radio, inglese, The News: la Brexit, Teresa May; Meteo alle 16.05	25432	19/11	GS
846	17.40	IRL	Radio North, inglese, sermone che menziona Gerusalemme, God, the Lord	34322	04/11	GS
981	14.37	IRL	Radio Star Country, inglese, sermone sulla Salvezza con Gesù	25342	18/11	GS
1152	17.03	UAE	Voice of Kerala, juke-box canzoni del genere indiano senza annunci	23432	13/11	GS
1566	21.05	G	BBC Somerset, identificazione chiara, poi canzone musica leggera	25322	09/11	GS
3325	17.26	INS	La Voz de Indonesia, spagnolo, cooperazione sulla pesca tra Indonesia e Cile	25432	16/11	GS
3955	21.00	G	KBS, francese, sommario di questa sera, notizie in breve	55544	02/11	GS
5050	15.41	CHN	Beibu Bay Radio, cinese, canzone poi scenetta pubblicitaria	35433	17/11	GS
5860	17.20	KWT	Radio Farda, probabile persiano, canzoni di musica leggera	55434	10/11	GS
5875	13.44	UZB	BBC, bengalese, parlato con voce maschile e femminile	25232	16/11	GS
5890	19.33	KWT	Radio Free Asia, musica strumentale cinese	45444	07/11	GS
5955	17.22	ROU	Radio Romania, italiano, la canzone "Danubio quando scende a valle"	55434	10/11	GS
5985	13.48	BRM	Radio Myanmar, burmese, parlato con voce maschile, lungo commento	25232	16/11	GS
6010	20.28	CVA	Radio Vaticana, inglese, notiziario, Commento sulle Nazioni Unite a New York	55333	03/11	GS
6025	17.13	TIB	Xizang PBS, musica per orchestra, concerto	35333	01/11	GS
6085	11.10	D	Radio Mi Amigo, inglese, canzoni musica leggera	55544	15/11	GS
6160	11.13	D	Shortwave Radio, inglese, identificazione, poi canzoni pop	55343	15/11	GS
6170	14.02	KRE	KCBS Voice of Korea, annuncio russo, poi lungo coro	35232	16/11	GS
7305	19.20	IRN	Voice of Iran. Programma notizie in Italiano	54554	20/11	AM
7455	15.54	BOT	VOA, inglese, parlato con citazioni sulla Nigeria, canzone country	45333	06/11	AM
9400	13.00	BUL	From the Isle Music, musica cubana in inglese	54554	20/11	AM
9515	20.43	STP	Voice of America, francese, rubrica sportiva	55434	08/11	GS
9525	18.10	F	Voice of Welt, lingua medio orientale, forse curdo, notiziario	45333	11/11	GS
9590	08.20	MMR	Thazin Radio, canzoni folk, poi parlato in locale per minoranze, end 08.30	25232	17/11	GS
9715	18.20	D	Bible Voice Broadcasting, Programma religioso in Inglese	54554	20/11	AM
9830	16.00	D	AWR, bulgaro, ID in inglese, parlato voce maschile/femminile alternativa	55434	05/11	GS
9975	15.17	PLW	Nippon no Kaze, coreano, parlato, notizie sul Presidente francese Macron, mx	45434	12/11	GS
11745	10.38	ARS	Radio Al-Azm, arabo, cori, canti e marcette militari	25332	15/11	GS
11825	11.28	SNG	NHK Radio Japan, inglese, canzoni, ID, Lettura frequenze per il Sud Africa	35433	20/11	GS
12065	11.32	SNG	BBC, inglese, notiziario, India, BBC World Service, argomenti asiatici	45434	20/11	GS

UN GRAZIE AI SEGUENTI COLLABORATORI:

AM = Adrian Micaleff (Malta) – Ricevitore De 1103, antenna telescopica

GS = Giovanni Sergi (Camaro Inferiore (ME) - Ricevitore Irradio / Sangean ATS 909, antenna filare di 15 m. e stilo di un metro per SW/FM, ferrite interna per MW/LW.

Anche questo mese abbiamo avuto abbastanza collaborazione per quanto riguarda gli ascolti. E' un peccato che parecchi lettori di questa rivista non inviano la loro collaborazione inviando almeno un ascolto da loro effettuato. Infatti se tutti gli abbonati alla rivista mandassero la loro contribuzione questa rubrica sarebbe molto più ricca. Possiamo provarci per il prossimo anno?

PER COLLABORARE A QUESTA RUBRICA SI PREGA DI INVIARE I PROPRI CONTRIBUTI DIRETTAMENTE ALL' INDIRIZZO DI QUESTA SEZIONE ENTRO IL 20 DI FEBBRAIO 2019.

Pubblicazione di cultura e attualità del radioascolto fondata nel Gennaio 1981
 Redattore responsabile: Giovanni Sergi - Via Sibari 34 - 98149 Messina - email: gsergi5050@hotmail.com
 Tel. 090/770879 (nel pomeriggio/sera)
 Comitato redazionale:
 Giovanni Sergi Giuseppe Corba
 Dario Gabrielli
 Gioacchino Stallone
 Webmaster: A. Pochi

GRUPPO ASCOLTO RADIO DELLO STRETTO

Club fondato il 20 Ottobre 1979.
 Blog: kinowa1950.wordpress.com
 Sito web: www.polistenaweb.it/gars
 Mailinglist GARS: webgars@itispolistena.it
 Richieste a: ik8yfu@alice.it
Scadenza per l'invio delle collaborazioni: fare riferimento al 20 dei mesi di Febbraio, Maggio, Agosto, Novembre. Quindi invio entro il 20

Contributi per Radio Notizie

Italia un anno rivista cartacea 30€- formato PDF 10 €
 Europa (via aerea) 35€
 Africa, Asia, Americhe (via aerea) 40€
 Oceania (via aerea) 45€

1 copia cartacea 5€- copia arretrata gratuita per valutazione PDF

Spese postali incluse

Le richieste tramite una di queste possibilità:

*Vaglia Postale per Giovanni Sergi - Via Sibari 34, 98149 Messina

*bonifico bancario alle coordinate: (IBAN Code: IT 07 S 05036 16500 CC0651321605)

* posta "raccomandata" (con banconote in busta) all'indirizzo di Giovanni Sergi andata a buon fine in Redazione

*PayPal al seguente indirizzo: dario_gabrielli64@outlook.com con 5€per PayPal

Subscription fees

Italy One year paper magazine 30€ - PDF format 10 €

Europe (airmail) " " 35€

Asia, Africa, Americas (airmail) " " 40€

Oceania (airmail) " " 45€

1 paper copy 5€ - back copies PDF format for free

all prices postage included

requests according to these possibilities:

*International money order to: Giovanni Sergi - Via Sibari 34, 98149 Messina -Italy

*bank transfer on these coordinates: (IBAN Code: IT 07 S 05036 16500

CC0651321605)

**"Recommended" mail (for Values included in the envelope) went to the Editorial office

*PayPal to the following address: dario_gabrielli64@outlook.com con 5€for PayPal
http://ecal.altervista.org/calcolatore_tariffe/paypal/

Nota in copertina, in alto a destra, la foto raffigura il radioascoltatore Antonello Arcudi all'età di circa 12 anni. A quel tempo egli si dilettava anche a trasmettere con un ricetrasmittitore e ad effettuare collegamenti radio in banda cittadina (CB) dei 27 Mhz con risultati molto buoni. Antonello è scomparso prematuramente durante il sonno, nelle prime ore del mattino il 31.03.1997 all'età di 27 anni. Ventuno anni fa.



La copertina di questo numero della rivista è dedicata a tre emittenti: Radio Tawantinsuyo dal Perù, Radio Alt FM dalla Romania, Radio Northern Star dalla Norvegia. Per quest'ultima, l'ascoltatore italiano detiene il record di ascolto a distanza per i 1611 kHz in onde medie. Possiamo seguire inoltre le sempre ottime rubriche.

Il meglio di te - omissis

- Se realizzi i tuoi obiettivi incontrerai chi ti ostacola: non importa, realizzali - omissis - *Madre Teresa di Calcutta*

INDICE

RBSWC DX News	pag. 2
Radio Tawantinsuyo	" 2
La mia Università preferita	" 4
Comunicato per i due DVD	" 5
In primo piano: Antonio Arcudi	" 5
Tempo di revival	" 6
Dalla Romania Radio Alt FM	" 11
Moduli in lingua romena	" 13
Alla scoperta di Guglielmo Marconi	" 14
Intervista RAE a Giovanni Sergi	" 14
Record di distanza per Radio Northern Star	" 15
I nostri concorsi	" 18
EDXC 2018	" 19
WRTH 2019	" 19
La radio via Satellite	" 19
Lettere al GARS Radio Notizie	" 20
Qui... Gioacchino Stallone	" 21
I 40 anni di Radio International	" 23
Trasmissioni in lingua italiana	" 24
Rubrica QSL	" 26
Rubrica degli Ascolti	" 27
Varietà	" 28

II WORLD RADIO & TV HANDBOOK 2018

Questa è la 73^a edizione del World Radio TV Handbook e tale grande directory continua a offrire la guida più completa alle trasmissioni sulla terra. Con l'aiuto della nostra rete internazionale di contributori forniamo ancora una volta le informazioni disponibili più aggiornate di qualsiasi pubblicazione su trasmissioni ad onde medie, corte ed FM. Il World Radio TV Handbook coordina costantemente gli standard dell'hobby radiofonico. Esso rimane il migliore, il più autorevole e completo riferimento per la radio nel mondo; un volume che non dovrebbe mancare in ogni posto di ascolto hobbista o in ambiente radio. Molto semplicemente, è la guida definitiva da non perdere... Secondo quanto afferma Gayle Van Horn sul WRTH che si tratta della guida più completa e aggiornata sul mondo delle trasmissioni è più che giustificato. Noi di Radio Netherlands Worldwide, non possiamo rimanere senza di essa. Se volete ascoltare trasmissioni radiofoniche dall'estero, non potete ignorare la rassegna Radio Netherlands II WRTH 2108 contiene:

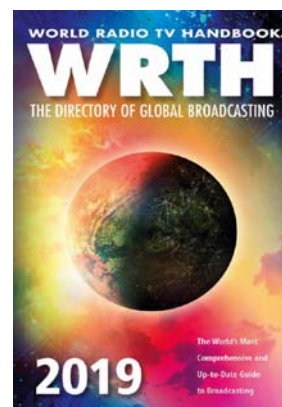

* **Articoli** - su argomenti di grande interesse per professionisti, ascoltatori e Dxers con articoli comprendenti il Viaggio Anipodean, Ricevendo il rumore, Radio Romania International, Una Nuova Voce di Speranza, e Radio Voices dai Mari del Sud.

* **Rassegna** - sugli ultimi ricevitori e accessori

* **Mappe** - completamente aggiornate con i siti globali sui trasmettitori a onde corte

* **Servizi** - con pagine a colori che offrono articoli, rassegne radiofoniche, previsione sulla propagazione e cartine geografiche

* **Radio Nazionali** - servizi sulle radio nazionali del mondo e sulle emittenti elencate per paese

* **Radio Internazionali** - Dettagli su tutte le emittenti e le frequenze invernali forniti dalle stesse emittenti insieme a una estesa sezione sulle Clandestine

* **Elenco di frequenze** onde medie disposte per regione; trasmissioni a onde corte locali e internazionali disposte per frequenza; trasmissioni internazionali in inglese, francese, tedesco e spagnolo per orario UTC, trasmissioni in DRM.

* **Televisione** - Dettagli sulle emittenti presentate alfabeticamente per paese

* **Riferimento** - Siti dei trasmettitori a Onde corte per l'interno e per l'estero, trasmissioni di tempo e frequenze campioni, informazione sui DX Club, risorse Internet ed altre importanti informazioni.

Tutto il materiale utilizzato in questa pubblicazione è soltanto per scopi conoscitivi e divulgativi. Radio Notizie non costituisce testata giornalistica, non ha carattere periodico ed è aggiornato secondo la disponibilità di articoli e materiali illustrativi. Pertanto, non può essere considerato in alcun modo un prodotto editoriale ai sensi della L. n. 62 del 7.03.2001. La responsabilità di quanto riportato è esclusivamente dei singoli collaboratori.